

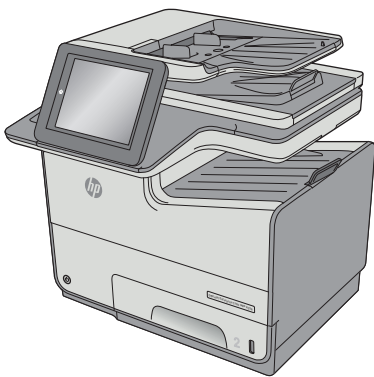

PageWide Enterprise Color MFP 586

Guide d'utilisateur



586dn

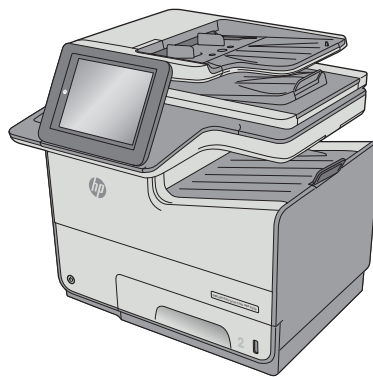

586f

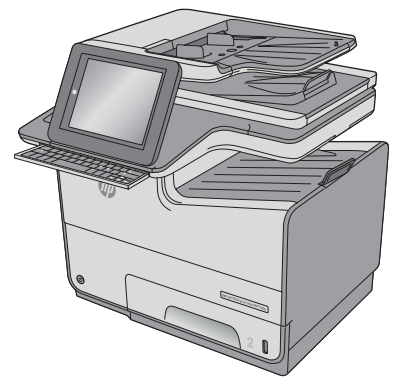

586z



www.hp.com/support/pagewidecolor586MFP



HP PageWide Enterprise Color MFP 586

Guide de l'utilisateur

Copyright et licence

© Copyright 2016 HP Development Company, L.P.

Il est interdit de reproduire, adapter ou traduire ce manuel sans autorisation expresse par écrit, sauf dans les cas permis par les lois régissant les droits d'auteur.

Les informations contenues dans ce document sont susceptibles d'être modifiées sans préavis.

Les seules garanties des produits et services HP sont exposées dans les clauses expresses de garantie fournies avec les produits ou services concernés. Le contenu de ce document ne constitue en aucun cas une garantie supplémentaire. HP ne peut être tenu responsable des éventuelles erreurs techniques ou éditoriales de ce document.

Edition 1, 5/2016

Marques

Adobe®, Adobe Photoshop®, Acrobat® et PostScript® sont des marques de commerce d'Adobe Systems Incorporated.

Apple et le logo Apple sont des marques commerciales d'Apple Computer, Inc. aux Etats-Unis et dans d'autres pays/régions. iPod est une marque commerciale d'Apple Computer, Inc. L'utilisation du terme iPod est soumis à autorisation. Ne volez pas de musique.

Microsoft®, Windows®, Windows® XP et Windows Vista® sont des marques déposées de Microsoft Corporation aux Etats-Unis.

UNIX® est une marque déposée de The Open Group.

Sommaire

1 Présentation de l'imprimante	1
Vues de l'imprimante	2
Vue de face de l'imprimante	2
Vue arrière de l'imprimante	3
Ports d'interface	3
Vue du panneau de commande	4
Spécifications de l'imprimante	5
Caractéristiques techniques	6
systèmes d'exploitation pris en charge	8
Solutions d'impression mobile	10
Dimensions de l'imprimante	11
Consommation d'énergie, spécifications électriques et émissions acoustiques	15
Environnement de fonctionnement	15
Configuration de l'imprimante et installation du logiciel	16
2 Bacs à papier	17
Chargement de papier dans le bac 1 (bac multifonction)	18
Introduction	18
Bac 1 : orientation du papier	19
Utilisation du mode en-tête alternatif	21
Activer le mode de papier à en-tête alternatif à l'aide des menus du panneau de commande de l'imprimante	22
Chargement du papier dans le bac 2	23
Introduction	23
Bac 2 : orientation du papier	24
Utilisation du mode en-tête alternatif	26
Activation du mode en-tête alternatif à l'aide des menus du panneau de commande de l'imprimante	27
Chargement du papier dans le bac 3	28
Introduction	28
Bac 3 : orientation du papier	29
Utilisation du mode en-tête alternatif	31

Activation du mode en-tête alternatif à l'aide des menus du panneau de commande de l'imprimante	32
Chargement du bac d'alimentation papier 3 x 500 feuilles	33
Introduction	33
Orientation du papier au niveau du bac 3 x 500 feuilles	34
Utilisation du mode en-tête alternatif	36
Activation du mode en-tête alternatif à l'aide des menus du panneau de commande de l'imprimante	37
Chargement et impression des enveloppes	38
Introduction	38
Impression d'enveloppes	38
Orientation des enveloppes	38
Chargement et impression des étiquettes	40
Introduction	40
Alimentation manuelle des étiquettes	40
Orientation de l'étiquette	41
3 Consommables, accessoires et pièces	43
Commande de fournitures, d'accessoires et de pièces	44
Commandes	44
Fournitures et accessoires	44
Pièces d'autodépannage pour les clients	45
Remplacement des cartouches	48
Introduction	48
Informations sur les cartouches	48
Retrait et remplacement de la cartouche	50
Remplacement de l'unité de récupération d'encre	53
Introduction	53
Retrait et remplacement de l'unité de récupération d'encre	53
4 Imprimer	55
Imprimer des tâches (Windows)	56
Comment imprimer (Windows)	56
Imprimer automatiquement des deux côtés (Windows)	58
Imprimer en manuel des deux côtés (Windows)	58
Imprimer plusieurs pages par feuille (Windows)	59
Sélectionner le type de papier (Windows)	59
Tâches d'impression supplémentaires	59
Imprimer des tâches (OS X)	61
Comment imprimer (OS X)	61
Imprimer automatiquement des deux côtés (OS X)	61

Imprimer manuellement des deux côtés (OS X)	61
Imprimer plusieurs pages par feuille (OS X)	62
Sélectionner le type de papier (OS X)	62
Tâches d'impression supplémentaires	62
Stockage des tâches d'impression sur l'imprimante pour les imprimer ultérieurement ou en privé	64
Introduction	64
Créer une tâche en mémoire (Windows)	64
Créer une tâche en mémoire (OS X)	66
Imprimer une tâche en mémoire	66
Suppression d'une tâche en mémoire	67
Informations envoyées à l'imprimante pour la comptabilité des tâches	67
Impression mobile	68
Introduction	68
Impression Wireless Direct et NFC	68
HP ePrint via messagerie électronique	69
Logiciel HP ePrint	70
AirPrint	70
Google Cloud Print	71
Impression intégrée Android	71
Impression via le port USB	72
Introduction	72
Activer le port USB pour l'impression	72
Imprimer les documents via USB	73
5 Copie	75
Réaliser une copie	76
Copie recto verso	78
Copier automatiquement en recto verso	78
Copie recto verso manuelle	78
Options supplémentaires lors de la copie	79
Tâches de copie supplémentaires	81
6 Numérisation	83
Configuration de la fonction Numériser vers un e-mail via le serveur Web intégré HP	84
Introduction	84
Avant de commencer	84
Etape 1 : accéder au serveur Web intégré HP (EWS)	85
Etape 2 : configurer les paramètres d'identification réseau	85
Etape 3 : configurer la fonction d'envoi vers la messagerie	86
Option 1 : Configuration de base à l'aide de l'Assistant de configuration de la messagerie électronique	86

Option 2 : Configuration avancée via la configuration de la messagerie électronique	89
Configuration de la fonction Envoyer vers messagerie afin d'utiliser Office 365 Outlook (facultatif)	94
Introduction	94
Etape 1 : accéder au serveur Web intégré HP (EWS)	94
Etape 2 : configuration du serveur de messagerie sortant (SMTP) pour envoyer un e-mail à partir d'un compte Office 365 Outlook	94
Configuration de la numérisation vers un dossier réseau à l'aide du serveur Web intégré (EWS) HP	97
Introduction	97
Avant de commencer	97
Etape 1 : accès au serveur Web intégré HP	97
Etape 2 : configuration de l'option Enregistrer dans le dossier Réseau	97
Première méthode : Utilisation de l'Assistant d'enregistrement dans un dossier réseau	98
Deuxième méthode : Utilisation de la configuration de l'enregistrement dans un dossier réseau	99
Etape 1 : lancement de la configuration	99
Etape 2 : configuration des paramètres de la fonction Enregistrer dans un dossier réseau	100
Etape 3 : fin de la configuration	108
Configuration de l'enregistrement sur USB via le serveur Web intégré HP	109
Introduction	109
Avant de commencer	109
Etape 1 : accès au serveur Web intégré HP	109
Etape 2 : activation de la configuration de l'enregistrement sur USB	109
Paramètres de numérisation par défaut pour la configuration de l'enregistrement sur USB	110
Paramètres de fichier par défaut pour la configuration de l'enregistrement sur USB	110
Configurez Enregistrer sur SharePoint® (modèles Flow uniquement)	112
Introduction	112
Avant de commencer	112
Etape 1 : accéder au serveur Web intégré HP (EWS)	112
Etape 2 : activation de la fonctionnalité Enregistrer sur SharePoint®	114
Numérisation et enregistrement d'un fichier directement sur un site Microsoft® SharePoint	115
Création de réglages rapides via le serveur Web intégré HP	117
Introduction	117
Etape 1 : accéder au serveur Web intégré HP (EWS)	117
Etape 2 : création d'un réglage rapide	117
Numérisation et envoi par courrier électronique	119
Introduction	119
Numérisation et envoi d'un document vers un e-mail	119
Numérisation et envoi vers un dossier réseau	122
Introduction	122

Numérisation et enregistrement d'un document vers un dossier	122
Numérisation et envoi vers un lecteur Flash USB	125
Introduction	125
Numérisation et enregistrement du document sur un lecteur Flash USB	125
Options supplémentaires lors de la numérisation	128
Solutions professionnelles HP JetAdvantage	131
Tâches de numérisation supplémentaires	132
7 Télécopie	133
Configurer la télécopie	134
Introduction	134
Configuration de la télécopie à l'aide du panneau de commande de l'imprimante	134
Modification des configurations de télécopie	135
Paramètres de numérotation de télécopie	135
Paramètres généraux d'envoi de télécopies	136
Paramètres de réception de télécopie	137
Tâches de télécopie supplémentaires	139
8 Gestion de l'imprimante	141
Configuration avancée avec le serveur Web intégré HP (EWS)	142
Introduction	142
Accès au serveur Web intégré HP (EWS)	142
Fonctions du serveur Web intégré HP	143
Onglet Informations	143
Onglet Général	144
Onglet Copier/Imprimer	145
Onglet Numérisation/Envoi numérique	146
Onglet Télécopie	147
Onglet Dépannage	148
Onglet Sécurité	149
Onglet Services Web HP	149
Onglet Réseau	149
Liste Autres liens	151
Configuration avancée avec HP Utility pour OS X	152
Ouvrir l'utilitaire HP	152
Caractéristiques de HP Utility	152
Configurer les paramètres réseau IP	154
Partage de l'imprimante : avertissement	154
Affichage ou modification des paramètres réseau	154
Renommer l'imprimante sur le réseau	154
Configuration manuelle des paramètres IPv4 TCP/IP via le panneau de commande	155

Configuration manuelle des paramètres IPv6 TCP/IP via le panneau de commande	155
Paramètres de vitesse de liaison et de recto verso	156
Fonctions de sécurité de l'imprimante	158
Introduction	158
Déclarations de sécurité	158
Attribution d'un mot de passe administrateur	158
Sécurité IP	159
Verrouillage du formateur	159
Prise en charge du chiffrement : Disques durs HP High Performance Secure	159
Paramètres d'économie d'énergie	160
Introduction	160
Optimisation de la vitesse ou de la consommation d'énergie	160
Définir l'heure de veille et configurer l'imprimante de manière à n'utiliser qu'1 watt maximum	160
Définition de la programmation de veille	161
HP Web Jetadmin	163
Mises à jour des logiciels et micrologiciels	164
9 Résolution des problèmes	165
Assistance clientèle	166
Système d'aide du panneau de commande	167
Rétablissement des paramètres d'usine	168
Introduction	168
Première méthode : Rétablissement des paramètres d'usine à partir du panneau de commande de l'imprimante	168
Deuxième méthode : Rétablissement des paramètres d'usine à partir du serveur Web intégré HP (imprimantes connectées au réseau uniquement)	168
Le message « Le niveau de la cartouche est bas » ou « Le niveau de la cartouche est très bas » s'affiche sur le panneau de commande de l'imprimante	169
Modification des paramètres « très bas »	169
Pour les produits dotés de fonctions de télécopie	170
Consommables bas	170
L'imprimante n'entraîne pas le papier ou rencontre un défaut d'alimentation	171
Introduction	171
L'imprimante n'entraîne pas de papier	171
L'imprimante entraîne plusieurs feuilles de papier	173
Le chargeur de documents crée des bourrages, part en oblique ou prend plusieurs feuilles de papier	177
Nettoyage des rouleaux et le tampon de séparation du bac d'alimentation.	177
Suppression de bourrages papier	179
Introduction	179

Emplacements des bourrages	179
Auto-navigation pour l'élimination des bourrages	180
Les bourrages papier sont-ils fréquents ou récurrents ?	180
Élimination des bourrages dans le bac d'alimentation	180
Suppression des bourrages dans la porte de gauche	183
Suppression des bourrages dans le bac 1 (bac multifonction)	184
Suppression des bourrages dans le bac 2	188
Suppression des bourrages du bac 3 (accessoire)	189
Suppression des bourrages dans le chargeur de feuilles de 3 x 500 feuilles	192
Suppression des bourrages dans la zone de l'unité de récupération d'encre	194
Suppression des bourrages dans le bac de sortie	197
Améliorer la qualité d'impression	199
Introduction	199
Imprimer à partir d'un autre logiciel	199
Vérification du paramètre type de papier pour la tâche d'impression	199
Vérifier le paramètre de format de papier (Windows)	199
Vérifier le paramètre de format de papier (OS X)	200
Vérifier l'état des cartouches	200
Nettoyage de l'imprimante	200
Impression d'une page de nettoyage	200
Vérification que la vitre du scanner est dépourvue de saleté et de souillures	201
Inspecter visuellement la cartouche	202
Vérifier le papier et l'environnement d'impression	203
Étape 1 : Utiliser du papier conforme aux spécifications HP	203
Étape 2 : Vérifier l'environnement	203
Étape 3 : Configurer l'alignement de chaque bac	203
Régler les paramètres de couleur (Windows)	204
Imprimer et interpréter la page Qualité d'impression	205
Étalonnage de l'imprimante pour aligner les couleurs	206
Essayer un autre pilote d'impression	206
Améliorer la qualité d'image de la copie	208
Vérification que la vitre du scanner est dépourvue de saleté et de souillures	208
Étalonnage du scanner	209
Vérifier les paramètres du papier	210
Vérifier la configuration du format et du type de papier	210
Sélectionner le bac à utiliser pour la copie	210
Vérifier les paramètres d'ajustement de l'image	210
Optimiser la qualité de copie pour le texte ou les images	211
Copie bord à bord	211
Nettoyage des rouleaux et le tampon de séparation du bac d'alimentation.	211
Améliorer la qualité d'image de la numérisation	214

Vérification que la vitre du scanner est dépourvue de saleté et de souillures	214
Vérifier les paramètres de résolution	215
Vérifier les paramètres couleur	216
Vérifier les paramètres d'ajustement de l'image	216
Optimiser la qualité de numérisation pour le texte ou les images	217
Vérifier les paramètres de qualité de sortie	217
Nettoyage des rouleaux et le tampon de séparation du bac d'alimentation.	217
Améliorez la qualité d'image de la télécopie	220
Vérification que la vitre du scanner est dépourvue de saleté et de souillures	220
Vérifier les paramètres de résolution d'envoi de télécopie	222
Vérifier les paramètres d'ajustement de l'image	222
Optimiser la qualité de la télécopie pour le texte ou les images	223
Vérifier les paramètres de correction d'erreurs	223
Vérifier le paramètre Adapter à la page	224
Nettoyage des rouleaux et le tampon de séparation du bac d'alimentation.	224
Envoyer vers un autre télécopieur	225
Vérifier le télécopieur de l'expéditeur	225
Résoudre des problèmes de réseau câblé	226
Introduction	226
Connexion physique faible	226
L'ordinateur utilise une adresse IP incorrecte pour l'imprimante	226
L'ordinateur est incapable de communiquer avec l'imprimante	226
L'imprimante utilise des paramètres de liaison et d'impression recto verso incorrects pour le réseau	227
De nouveaux logiciels peuvent poser des problèmes de compatibilité	227
L'ordinateur ou la station de travail n'est peut-être pas correctement configuré(e)	227
L'imprimante est désactivée ou d'autres paramètres réseau sont incorrects	227
Résoudre les problèmes de réseau sans fil	228
Introduction	228
Liste de contrôle de la connectivité sans fil	228
L'imprimante n'imprime pas une fois la configuration sans fil terminée	229
L'imprimante n'imprime pas et un pare-feu tiers est installé sur l'ordinateur	229
La connexion sans fil ne fonctionne pas après le déplacement du routeur sans fil ou de l'imprimante	229
Impossible de connecter d'autres d'ordinateurs à l'imprimante sans fil	229
L'imprimante sans fil perd la communication lorsqu'elle est connectée à un VPN	230
Le réseau n'apparaît pas dans la liste des réseaux sans fil	230
Le réseau sans fil ne fonctionne pas	230
Réaliser un test du réseau sans fil	230
Réduction des interférences sur un réseau sans fil	231
Résoudre les problèmes de télécopie	232

Liste de vérification de résolution des problèmes de télécopie	232
Quel type de ligne téléphonique utilisez-vous ?	232
Utilisez-vous un périphérique de protection contre les surtensions ?	232
Utilisez-vous le service de messagerie vocale d'une compagnie de téléphone ou un répondeur ?	233
Votre ligne téléphonique comporte-t-elle une fonction de mise en attente ?	233
Vérifier l'état de l'accessoire télécopieur	233
Problèmes généraux de télécopie	234
Echec d'envoi de télécopie	234
Un message d'état Mémoire insuffisante s'affiche sur le panneau de commande de l'imprimante.	234
La qualité d'impression d'une photo est médiocre ou une zone grisée est imprimée en guise de photo	234
Vous avez appuyé sur le bouton Stop pour annuler une télécopie, mais la télécopie a été envoyée malgré tout	234
Aucun bouton du carnet d'adresses du télécopieur n'apparaît	234
Impossible de localiser les paramètres de télécopie dans HP Web Jetadmin	234
L'en-tête est ajouté en haut de la page lorsque l'option de superposition est activée	235
Plusieurs noms et numéros apparaissent dans la zone des destinataires	235
Une télécopie s'imprime sur deux pages au lieu d'une	235
Un document s'arrête dans le chargeur de documents au milieu de la télécopie	235
Le volume des sons émis par l'accessoire télécopieur est trop élevé ou trop faible .	235

Index	237
--------------------	------------

1 Présentation de l'imprimante

- [Vues de l'imprimante](#)
- [Spécifications de l'imprimante](#)
- [Configuration de l'imprimante et installation du logiciel](#)

Pour plus d'informations :

Les informations suivantes sont correctes au moment de la publication. Pour obtenir des informations à jour, reportez-vous à la section www.hp.com/support/pagewidecolor586MFP.

Le plan d'assistance HP tout inclus de l'imprimante comprend les informations suivantes :

- Installation et configuration
- Utilisation
- Résolution des problèmes
- Téléchargement des mises à jour de logiciels et de micrologiciels
- Inscription au forum d'assistance
- Recherche d'informations réglementaires et de garantie

Vues de l'imprimante

- [Vue de face de l'imprimante](#)
- [Vue arrière de l'imprimante](#)
- [Ports d'interface](#)
- [Vue du panneau de commande](#)

Vue de face de l'imprimante

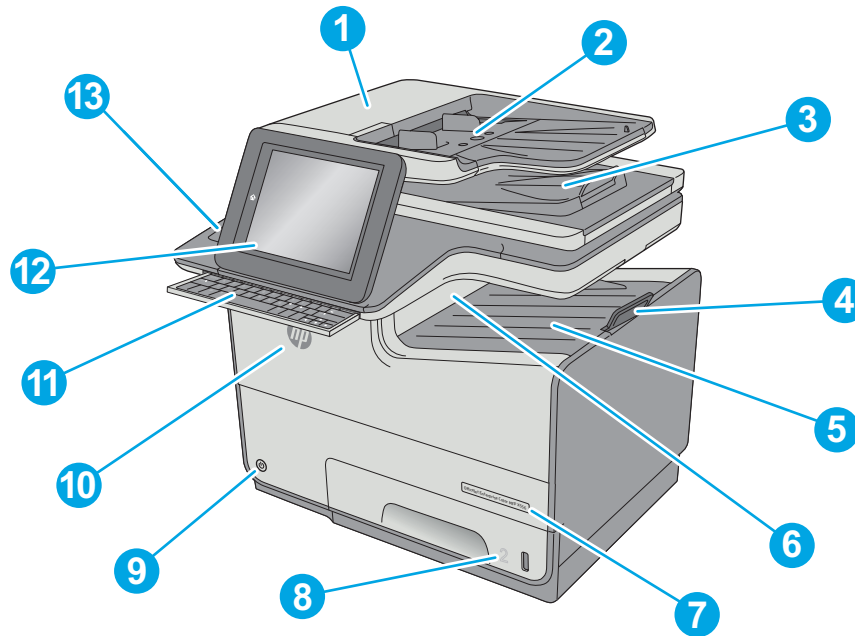

1 Capot du chargeur de documents (accès pour éliminer les brouillages)

2 Bac d'entrée d'alimentation en documents

3 Bac de sortie du bac d'alimentation en documents

REMARQUE : Lors de l'alimentation du bac d'alimentation avec du papier long, déplacez la butée du papier sur le côté droit du bac de sortie.

4 Extension du bac de sortie

5 Bac de sortie standard

6 Volet d'éjection

7 Nom de modèle

8 Bac 2

9 Bouton marche/arrêt

10 Porte de la cartouche

11 Clavier physique (modèle z uniquement). Tirez le clavier pour le sortir et l'utiliser.

12 Panneau de commande avec écran couleur tactile (inclinable pour une meilleure visibilité)

13 Module d'intégration de matériel (pour la connexion d'accessoires et de périphériques tiers)

Vue arrière de l'imprimante

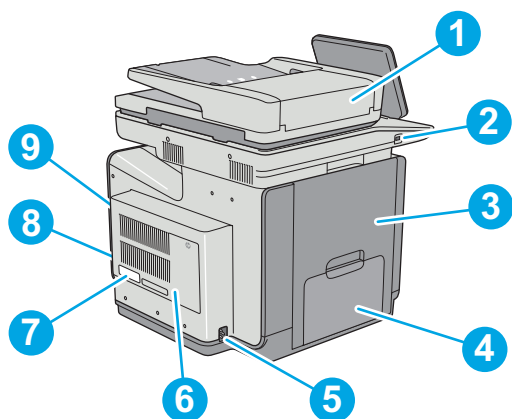

1	Capot du bac d'alimentation (accès à la suppression des brouillages papier ou au nettoyage des rouleaux)
2	Port USB de connexion directe Insérez un lecteur flash USB pour imprimer ou numériser sans ordinateur ou pour mettre à jour le micrologiciel de l'imprimante. REMARQUE : Un administrateur doit activer ce port avant utilisation.
3	Porte gauche (accès à l'unité de récupération d'encre et à la suppression des brouillages papier)
4	Bac 1
5	Branchement de l'alimentation
6	Couvercle du formateur
7	Étiquette du numéro de série et du numéro de produit
8	Formateur (contient les ports d'interface)
9	Logement pour câble de verrouillage (sur le capot arrière de l'imprimante)

Ports d'interface

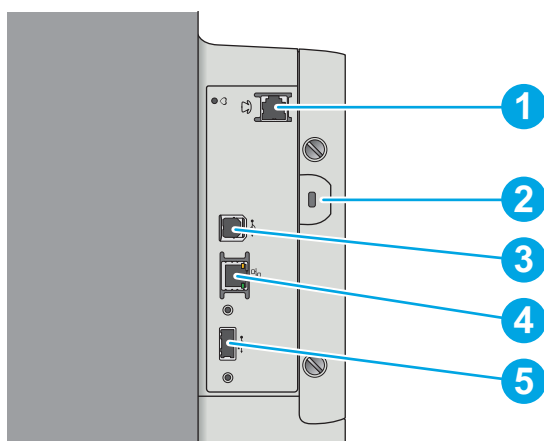

1	Port de télécopie (modèles f et z uniquement. Le port est couvert sur le modèle dn.)
---	--



2	Logement pour câble de verrouillage
3	Port d'impression USB 2.0 haute vitesse
4	Port réseau Ethernet LAN (RJ-45)
5	Port USB pour connecter des périphériques USB externes (port à couvrir)

REMARQUE : Pour imprimer avec un port USB à accès simplifié, utilisez le port USB près du panneau de commande.

Vue du panneau de commande

REMARQUE : Inclinez le panneau de commande pour faciliter la visualisation.



L'écran d'accueil permet d'accéder aux fonctions de l'imprimante et indique son état actuel.

Retournez à l'écran d'accueil à tout moment en appuyant sur le bouton Accueil . Appuyez sur le bouton Accueil  sur le côté gauche du panneau de commande de l'imprimante, ou appuyez sur le bouton Accueil dans le coin supérieur gauche de la plupart des écrans.

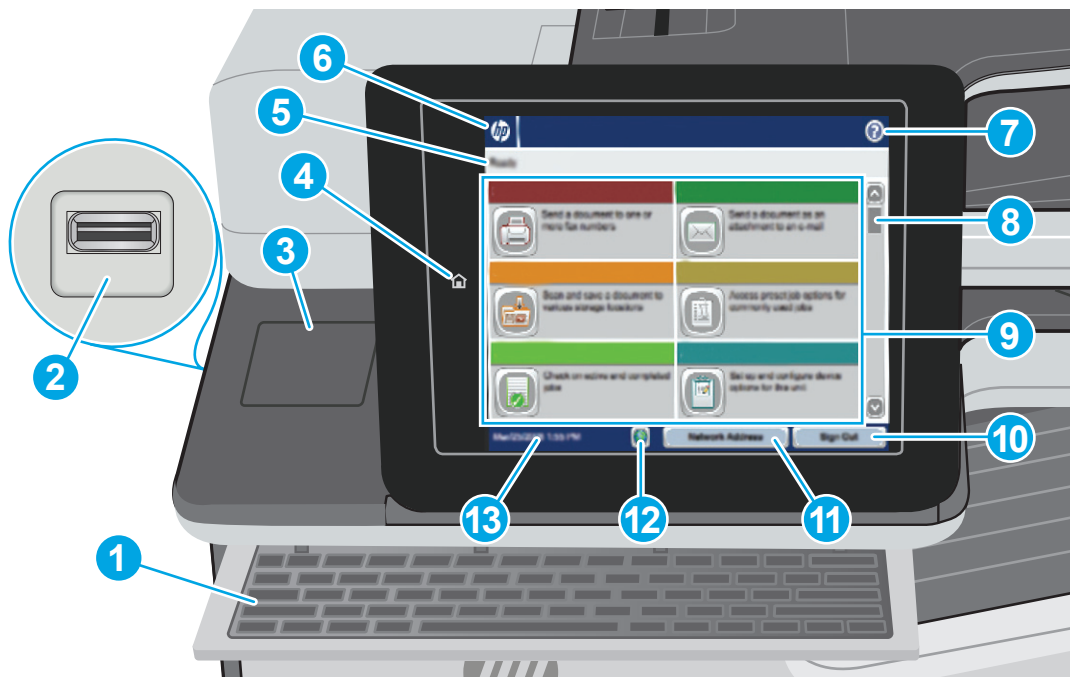
REMARQUE : Les fonctions qui s'affichent sur l'écran d'accueil peuvent varier en fonction de la configuration de l'imprimante.



1	Clavier (modèles z uniquement)	Cette imprimante comprend un clavier physique. Les touches sont affectées selon votre langue de la même manière que le clavier virtuel du panneau de commande de l'imprimante. Si vous sélectionnez une autre disposition de clavier virtuel, les touches du clavier physique sont réattribuées en conséquence.
2	Port USB de connexion directe	Insérez une clé USB pour imprimer et numériser sans ordinateur ou pour mettre à jour le micrologiciel de l'imprimante. REMARQUE : Un administrateur doit activer ce port avant utilisation.
3	Module d'intégration de matériel	Pour la connexion d'accessoires et de périphériques tiers.

4	Bouton Accueil 	Appuyez sur le bouton Accueil pour retourner à l'écran d'accueil de l'imprimante à tout moment.
5	Etat de l'imprimante	La ligne d'état fournit des informations sur l'état général de l'imprimante.
6	Logo HP ou bouton Accueil	Sur n'importe quel écran autre que l'écran Accueil, le logo HP se transforme en bouton Accueil. Appuyez sur le bouton Accueil pour revenir à l'écran d'accueil.
7	Bouton Aide 	Appuyez sur le bouton Aide pour ouvrir le système d'aide intégré.
8	Barre de défilement	Utilisez la barre de défilement pour voir la liste complète des fonctions disponibles.
9	Fonctions	<p>Selon la configuration de l'imprimante, les fonctions accessibles depuis l'écran d'accueil peuvent comprendre certains des éléments suivants :</p> <ul style="list-style-type: none"> • Réglages rapides • Copie • Messagerie électronique • Télécopie • Enregistrer sur un périphérique USB • Enregistrer dans le dossier réseau • Enregistrement sur la mémoire du périphérique • Récupérer à partir du périphérique USB • Récupération à partir de la mémoire du périphérique • Enregistrer sur SharePoint® • Etat de la tâche • Fournitures • Bacs • Administration • Maintenance du périphérique
10	Bouton Se connecter ou Se déconnecter	<p>Appuyez sur le bouton Se connecter pour accéder aux fonctionnalités sécurisées.</p> <p>Appuyez sur le bouton Déconnexion pour vous déconnecter de l'imprimante. L'imprimante restaure toutes les options aux paramètres par défaut.</p>
11	Bouton Adresse réseau	Appuyez sur le bouton Adresse réseau pour obtenir des informations sur la connexion réseau.
12	Bouton Choix de la langue	Appuyez sur le bouton Choix de la langue pour sélectionner la langue d'affichage du panneau de commande.
13	Date et heure courantes	Affichage de la date et de l'heure actuelles

Spécifications de l'imprimante



IMPORTANT : Les spécifications suivantes sont correctes au moment de la publication, mais sont sujettes à modification. Pour obtenir des informations à jour, consultez www.hp.com/support/pagewidecolor586MFP.

- [Caractéristiques techniques](#)
- [systèmes d'exploitation pris en charge](#)

- [Solutions d'impression mobile](#)
- [Dimensions de l'imprimante](#)
- [Consommation d'énergie, spécifications électriques et émissions acoustiques](#)
- [Environnement de fonctionnement](#)

Caractéristiques techniques

Nom de modèle		586dn	586f	586z
Numéro de produit		G1W39A	G1W40A	G1W41A
Gestion du papier	Bac 1 (capacité de 50 feuilles)	✓	✓	✓
	Bac 2 (Capacité de 500 feuilles)	✓	✓	✓
	Bac 3 (Capacité de 500 feuilles)	Facultatif	Facultatif	Facultatif
	Support d'imprimante	Facultatif	Facultatif	Facultatif
	Bac d'alimentation papier 3 x 500 feuilles et support (capacité totale de 1 500 feuilles)	Facultatif	Facultatif	Facultatif
	Impression recto verso automatique	✓	✓	✓
Connectivité	connexion LAN Ethernet 10/100/1000 avec IPv4 et IPv6	✓	✓	✓
	USB 2.0 haute vitesse	✓	✓	✓
	Port USB à accès simplifié (pour imprimer sans ordinateur et pour la mise à jour du micrologiciel)	✓	✓	✓
	Module d'intégration du matériel pour la connexion d'accessoires et de périphériques tiers	✓	✓	✓
	Accessoire NFC/Wireless HP Jetdirect 3000w pour l'impression à partir de périphériques mobiles	Facultatif	Facultatif	Facultatif
	Accessoire pour serveur d'impression HP Jetdirect 2900nw pour la connectivité sans fil	Facultatif	Facultatif	Facultatif
Mémoire	2 Go de mémoire de base	✓	✓	✓
	REMARQUE : La mémoire de base est extensible à 2,8 Go en ajoutant un module de mémoire DIMM.			
Stockage de masse	Disque dur sécurisé haute performance 320 Go HP	✓	✓	✓
Sécurité	TPM (Trusted Platform Module) HP pour le chiffrement de toutes les données qui passent par l'imprimante	Facultatif	Facultatif	Facultatif
Ecran et clavier du panneau de commande	Panneau de commande avec écran tactile couleur	✓	✓	✓

Nom de modèle		586dn	586f	586z
Numéro de produit		G1W39A	G1W40A	G1W41A
	Clavier physique	Non pris en charge	Non pris en charge	✓
Impression	Permet d'imprimer 50 pages par minute (ppm) sur du papier au format A4 et 50 ppm sur du papier au format Lettre en mode Professional.	✓	✓	✓
	Permet d'imprimer 75 pages par minutes au format A4 et 75 pages par minutes sur papier format lettre en mode General Office			
	Impression par le port USB à accès simplifié (sans ordinateur)	✓	✓	✓
	Stockage des tâches privées ou à imprimer plus tard dans la mémoire de l'imprimante	✓	✓	✓
Télécopie		Facultatif	✓	✓
Copier et numériser	Permet de copier 45 pages par minute (ppm) sur du papier au format A4 et au format Lettre	✓	✓	✓
	Bac d'alimentation 100 pages avec deux têtes de numérisation pour la copie et la numérisation recto verso en une seule passe	✓	✓	✓
	Technologies HP EveryPage comprenant la détection de multi-entraînement par ultrasons	Non pris en charge	Non pris en charge	✓
	Reconnaissance optique de caractères (OCR) intégrée permettant de convertir les pages imprimées en texte éditable ou sur lequel il est possible d'effectuer des recherches avec l'ordinateur	Non pris en charge	Non pris en charge	✓
	La fonction SMART Label permet la détection du bord du papier pour un recadrage automatique des pages	Non pris en charge	Non pris en charge	✓
	Orientation automatique des pages comportant au moins 100 caractères de texte	Non pris en charge	Non pris en charge	✓
	Réglage automatique de tonalité permettant de définir le contraste, la luminosité et la suppression de l'arrière-plan pour chaque page	Non pris en charge	Non pris en charge	✓
Communication numérique	Envoi de documents vers la messagerie électronique, un périphérique USB et des dossiers partagés sur un réseau	✓	✓	✓
	Envoi de documents à SharePoint®	Non pris en charge	Non pris en charge	✓

systèmes d'exploitation pris en charge

Les informations suivantes s'appliquent au pilote PCL 6 Windows et au pilote d'impression HP pour OS X spécifiques à l'imprimante et au CD d'installation logicielle fourni.

Windows : le CD du programme d'installation HP installe le pilote d'impression HP PCL.6 version 3, HP PCL 6 version 3 ou HP PCL-6 version 4 en fonction du système d'exploitation Windows, ainsi que des logiciels en option lorsque vous choisissez l'installation complète. Téléchargez le pilote d'impression HP PCL.6 version 3, HP PCL 6 version 3 ou HP PCL-6 version 4 à partir du site Web d'assistance pour cette imprimante : www.hp.com/support/pagewidecolor586MFP.

OS X : les ordinateurs Mac sont pris en charge par cette imprimante. Téléchargez HP Easy Start sur 123.hp.com ou sur la page d'assistance d'impression, puis utilisez HP Easy Start pour installer le pilote d'impression HP. Le logiciel HP Easy Start n'est pas inclus dans le CD fourni.

1. Accédez à 123.hp.com.
2. Suivez les étapes indiquées pour télécharger le logiciel de l'imprimante.

Linux : pour plus d'informations et obtenir les pilotes d'impression pour Linux, rendez-vous sur hplipopensource.com/hplip-web/index.html.

UNIX : pour plus d'informations et obtenir les pilotes d'impression pour UNIX®, rendez-vous sur www.hp.com/go/unixmodelscripts.

Tableau 1-1 Systèmes d'exploitation et pilotes d'impression pris en charge

Système d'exploitation	Pilote d'impression installé (à partir du CD du programme d'installation pour Windows ou du programme d'installation en ligne pour OS X)	Remarques
Windows® XP SP3, 32 bits	Le pilote d'impression HP PCL.6 spécifique à l'imprimante est installé pour ce système d'exploitation pendant l'installation du logiciel de base. Le programme d'installation de base installe uniquement le pilote.	Le programme d'installation complet n'est pas pris en charge par ce système d'exploitation. Microsoft a cessé le support standard de Windows XP en avril 2009. HP continuera d'offrir le meilleur support possible au système d'exploitation XP arrêté.
Windows Vista® 32 bits	Le pilote d'impression HP PCL.6 spécifique à l'imprimante est installé pour ce système d'exploitation pendant l'installation du logiciel de base. Le programme d'installation de base installe uniquement le pilote.	Le programme d'installation complet n'est pas pris en charge par ce système d'exploitation.
Windows Server 2003 SP2 32 bits	Le pilote d'impression HP PCL.6 spécifique à l'imprimante est installé pour ce système d'exploitation pendant l'installation du logiciel de base. Le programme d'installation de base installe uniquement le pilote.	Le programme d'installation complet n'est pas pris en charge par ce système d'exploitation. Microsoft a cessé le support standard de Windows Serveur 2003 en juillet 2010. HP continuera à offrir le meilleur support possible au système d'exploitation Server 2003 arrêté.
Windows 7 SP1, 32 bits et 64 bits	Le pilote d'impression HP PCL 6 spécifique à l'imprimante est installé pour ce système d'exploitation dans le cadre de l'installation complète.	

Tableau 1-1 Systèmes d'exploitation et pilotes d'impression pris en charge (suite)

Système d'exploitation	Pilote d'impression installé (à partir du CD du programme d'installation pour Windows ou du programme d'installation en ligne pour OS X)	Remarques
Windows 8, 32 bits et 64 bits	Le pilote d'impression HP PCL-6 spécifique à l'imprimante est installé pour ce système d'exploitation pendant l'installation du logiciel de base. Le programme d'installation de base installe uniquement le pilote.	Le programme d'installation complet n'est pas pris en charge par ce système d'exploitation. Le support Windows 8 RT est fourni par le pilote Microsoft IN OS Version 4, 32 bits.
Windows 8.1, 32 bits et 64 bits	Le pilote d'impression HP PCL-6 spécifique à l'imprimante est installé pour ce système d'exploitation pendant l'installation du logiciel de base. Le programme d'installation de base installe uniquement le pilote.	Le programme d'installation complet n'est pas pris en charge par ce système d'exploitation. Le support Windows 8.1 RT est fourni par le pilote Microsoft IN OS Version 4, 32 bits.
Windows 10, 32 bits et 64 bits	Le pilote d'impression HP PCL-6 spécifique à l'imprimante est installé pour ce système d'exploitation pendant l'installation du logiciel de base. Le programme d'installation de base installe uniquement le pilote.	Le programme d'installation complet n'est pas pris en charge par ce système d'exploitation.
Windows Server 2008 SP2 32 bits	Le pilote d'impression HP PCL.6 spécifique à l'imprimante est installé pour ce système d'exploitation pendant l'installation du logiciel de base. Le programme d'installation de base installe uniquement le pilote.	Le programme d'installation complet n'est pas pris en charge par ce système d'exploitation.
Windows Server 2008 SP2 (64 bits)	Le pilote d'impression HP PCL 6 spécifique à l'imprimante est installé pour ce système d'exploitation dans le cadre de l'installation complète. Le programme d'installation de base installe uniquement le pilote.	Le programme d'installation complet n'est pas pris en charge par ce système d'exploitation.
Windows Server 2008 R2, SP 1, 64 bits	Le pilote d'impression HP PCL 6 spécifique à l'imprimante est installé pour ce système d'exploitation dans le cadre de l'installation complète. Le programme d'installation de base installe uniquement le pilote.	Le programme d'installation complet n'est pas pris en charge par ce système d'exploitation.
Windows Server 2012, 64 bits	Contrairement aux pilotes d'impression spécifiques à certaines imprimantes, le programme d'installation du logiciel ne prend pas en charge Windows Server 2012.	Téléchargez le pilote depuis le site Web HP, puis utilisez l'outil Ajout d'imprimante Windows pour l'installer.

Tableau 1-1 Systèmes d'exploitation et pilotes d'impression pris en charge (suite)

Système d'exploitation	Pilote d'impression installé (à partir du CD du programme d'installation pour Windows ou du programme d'installation en ligne pour OS X)	Remarques
Windows Server 2012 R2, 64 bits	Contrairement aux pilotes d'impression spécifiques à certaines imprimantes, le programme d'installation du logiciel ne prend pas en charge Windows Server 2012.	Téléchargez le pilote depuis le site Web HP, puis utilisez l'outil Ajout d'imprimante Windows pour l'installer.
OS X 10.9 Mavericks, OS X 10.10 Yosemite, OS X 10.11 El Capitan	Le pilote d'impression HP est disponible au téléchargement à partir d'HP Easy Start. Le programme d'installation HP pour OS X n'est pas inclus dans le CD fourni.	<p>Pour OS X, téléchargez le programme d'installation d'HP Easy Start.</p> <ol style="list-style-type: none"> 1. Accédez à 123.hp.com. 2. Suivez les étapes indiquées pour télécharger le logiciel de l'imprimante.

 **REMARQUE :** Pour obtenir la liste des systèmes d'exploitation pris en charge, rendez-vous sur www.hp.com/support/pagewidecolor586MFP dans le cadre du plan d'assistance HP tout inclus de l'imprimante.

 **REMARQUE :** Pour plus de détails sur le client, les systèmes d'exploitation serveur et la prise en charge des pilotes HP UPD pour cette imprimante, rendez-vous sur www.hp.com/go/upd. Sous **Informations supplémentaires**, cliquez sur les liens.

Tableau 1-2 Configuration minimale requise

Windows	OS X
<ul style="list-style-type: none"> • Lecteur CD-ROM, DVD ou connexion Internet • Connexion USB 1.1 ou 2.0 dédiée ou connexion réseau • 400 Mo d'espace disponible sur le disque dur • 1 Go de mémoire RAM (32 bits) ou 2 Go de mémoire RAM (64 bits) 	<ul style="list-style-type: none"> • connexion Internet • 1 Go d'espace disque disponible

Solutions d'impression mobile

L'imprimante prend en charge les logiciels suivants pour l'impression mobile :

- Logiciel HP ePrint

 **REMARQUE :** le logiciel HP ePrint prend en charge les systèmes d'exploitation suivants : Windows 7 SP 1 (32 bits et 64 bits) ; Windows 8 (32 bits et 64 bits) ; Windows 8.1 (32 bits et 64 bits) ; Windows 10 (32 bits et 64 bits) ; et OS X versions 10.9 Mavericks, 10.10 Yosemite et 10.11 El Capitan.

- HP ePrint via messagerie électronique (les services Web HP doivent être activés et l'imprimante doit être enregistrée sur HP Connected)
- Application HP ePrint (disponible sur Android, iOS et BlackBerry)

- Application ePrint Enterprise (prise en charge par toutes les imprimantes dotées du logiciel serveur Enterprise ePrint)
- Google Cloud Print
- AirPrint
- Imprimante Android

Dimensions de l'imprimante

Figure 1-1 Dimensions de l'imprimante

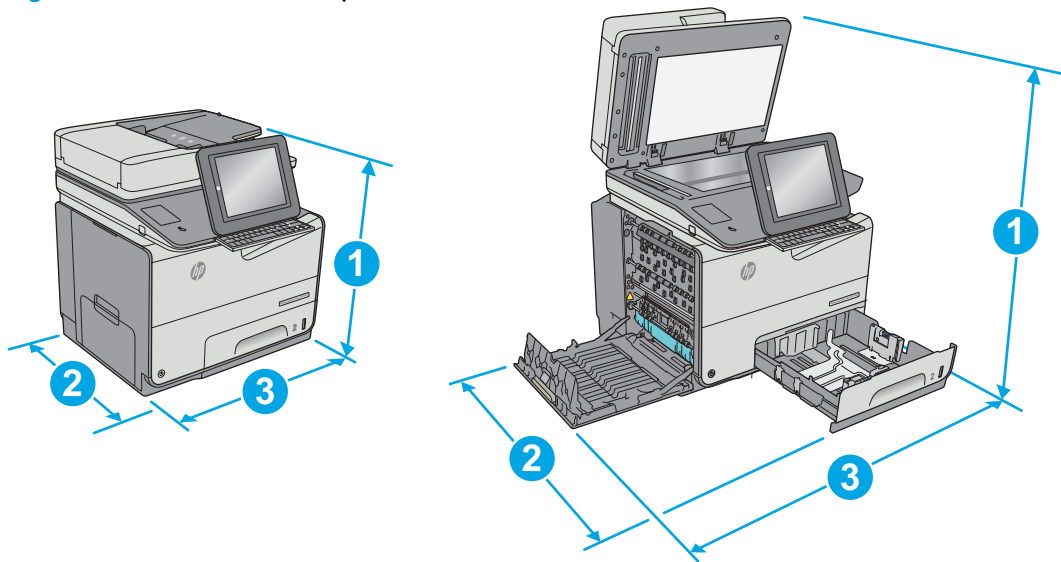

	Imprimante entièrement fermée	Imprimante entièrement ouverte
1. Hauteur	529 mm	786 mm
2. Profondeur	564 mm	752 mm
3. Largeur	530 mm	934 mm
Poids	32,3 kg	

Figure 1-2 Dimensions du bac 3

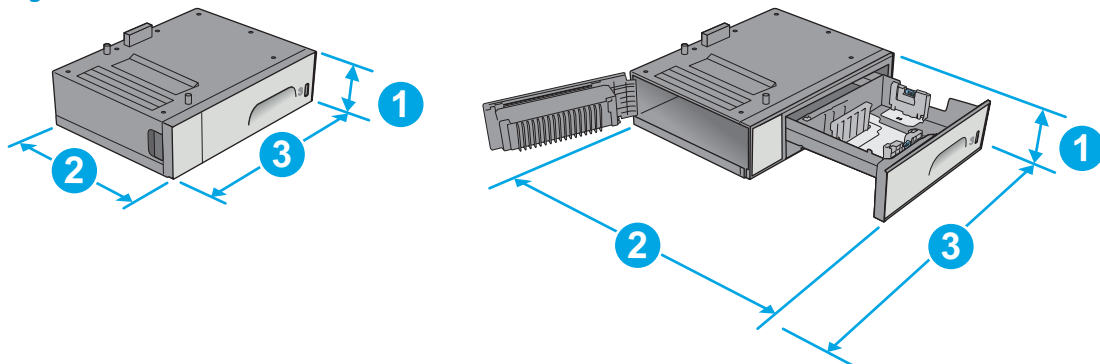

1. Hauteur	138 mm
------------	--------

2. Profondeur	Bac fermé : 396 mm
	Bac ouvert : 678 mm
3. Largeur	Porte inférieure gauche fermée : 514 mm
	Porte inférieure gauche ouverte : 963 mm
Poids	5,4 kg

Figure 1-3 Dimensions du support d'imprimante

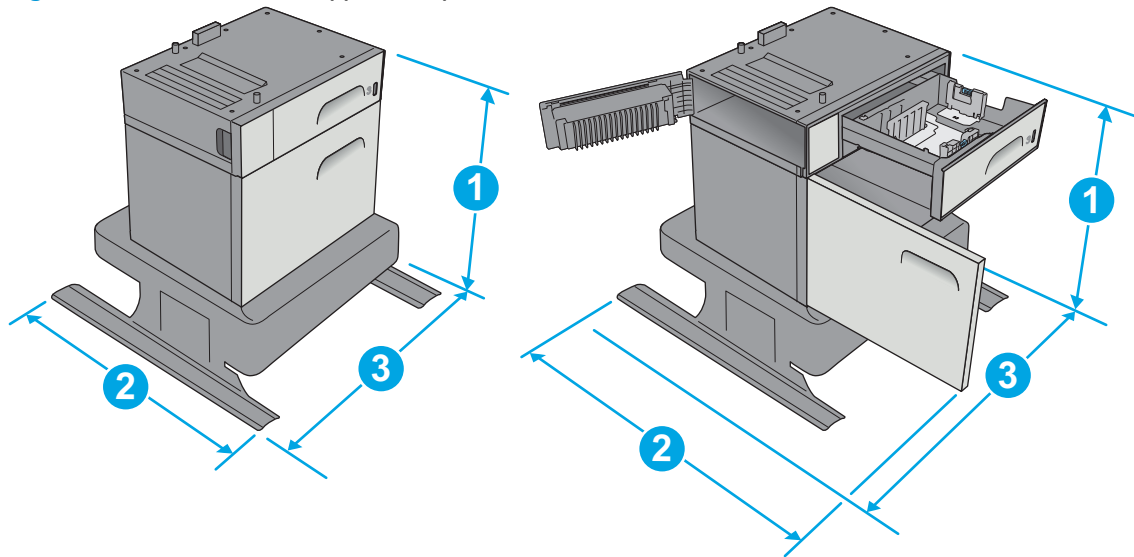

1. Hauteur	640 mm
2. Profondeur	Bac fermé : 669 mm
	Bac ouvert : 810 mm
3. Largeur	Porte inférieure gauche fermée : 669 mm
	Porte inférieure gauche ouverte : 1040 mm
Poids	31,2 kg

Figure 1-4 Dimensions du bac d'alimentation papier 3 x 500 feuilles et du socle

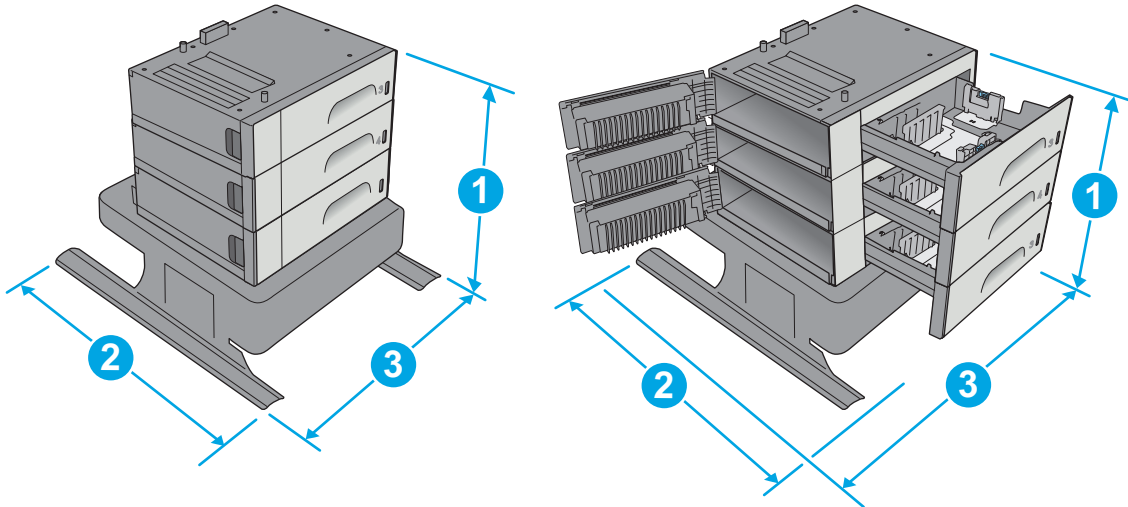

1. Hauteur	642 mm
2. Profondeur	Bac fermé : 669 mm Bac ouvert : 795 mm
3. Largeur	Porte inférieure gauche fermée : 669 mm Porte inférieure gauche ouverte : 1040 mm
Poids	35,8 kg

Figure 1-5 Dimensions de l'imprimante avec le bac 3

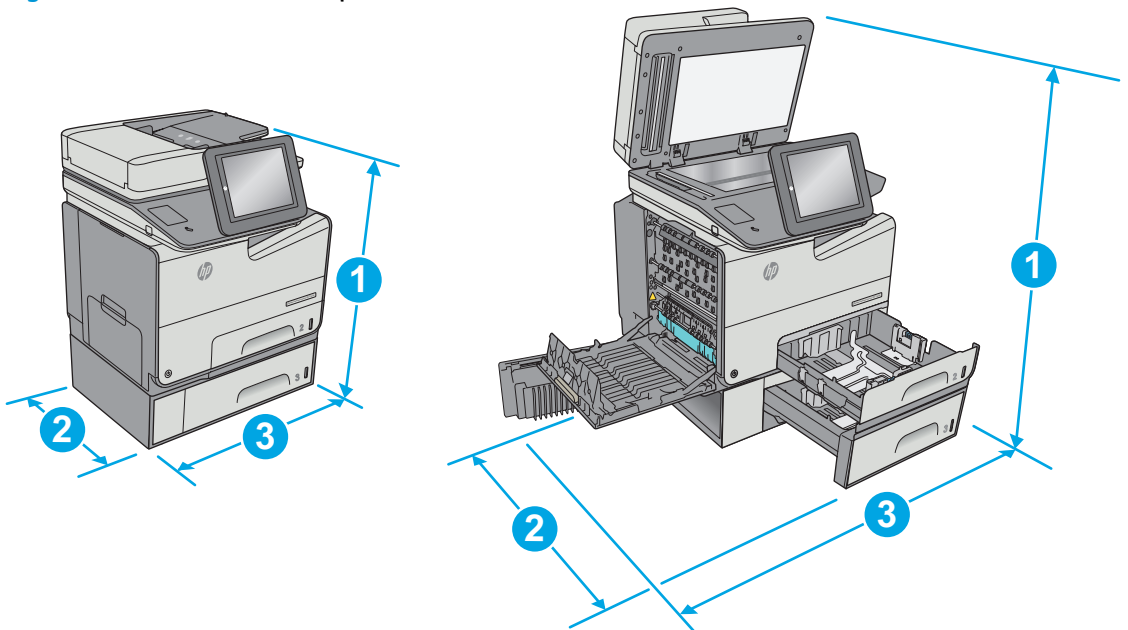

	Imprimante avec accessoires entièrement fermée	Imprimante avec accessoires entièrement ouverte
1. Hauteur	667 mm	924 mm
2. Profondeur	564 mm	752 mm

	Imprimante avec accessoires entièrement fermée	Imprimante avec accessoires entièrement ouverte
3. Largeur	530 mm	963 mm
Poids	37,7 kg	

Figure 1-6 Dimensions de l'imprimante avec le support d'imprimante

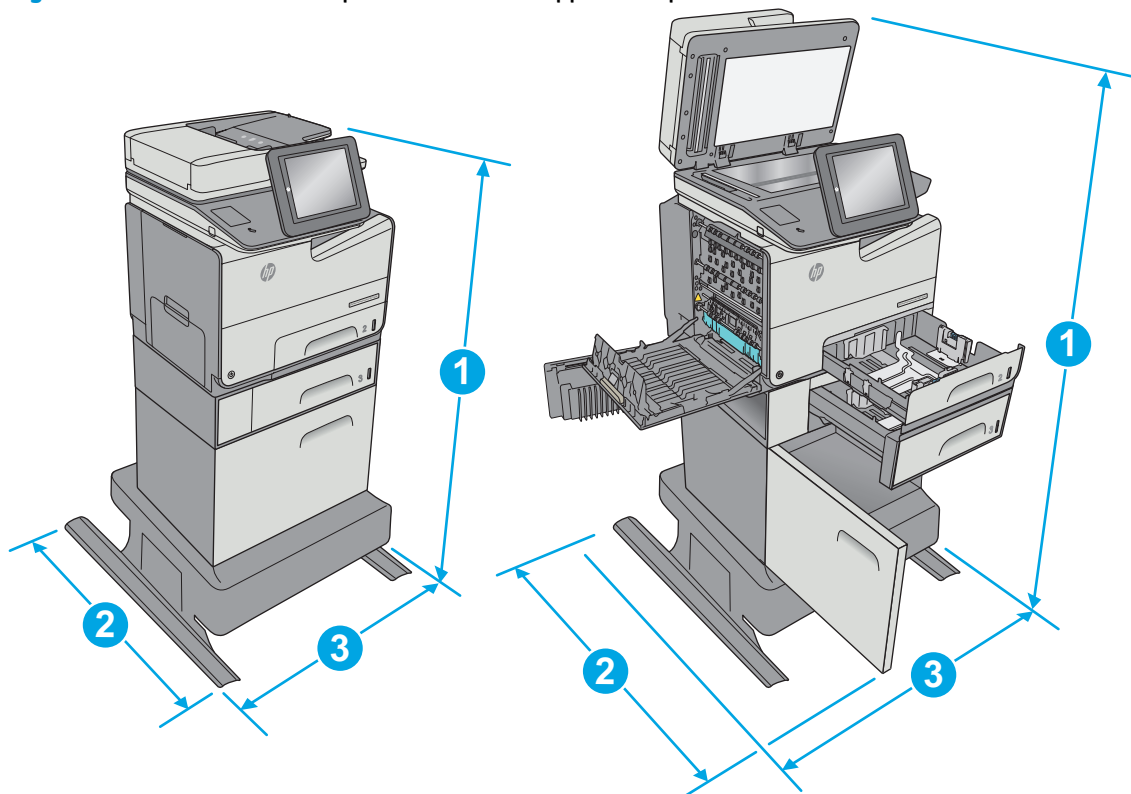

	Imprimante avec accessoires entièrement fermée	Imprimante avec accessoires entièrement ouverte
1. Hauteur	1307 mm	1564 mm
2. Profondeur	669 mm	810 mm
3. Largeur	669 mm	1040 mm
Poids	63,5 kg	

Figure 1-7 Dimensions de l'imprimante avec le bac d'alimentation papier 3 x 500 feuilles et le support

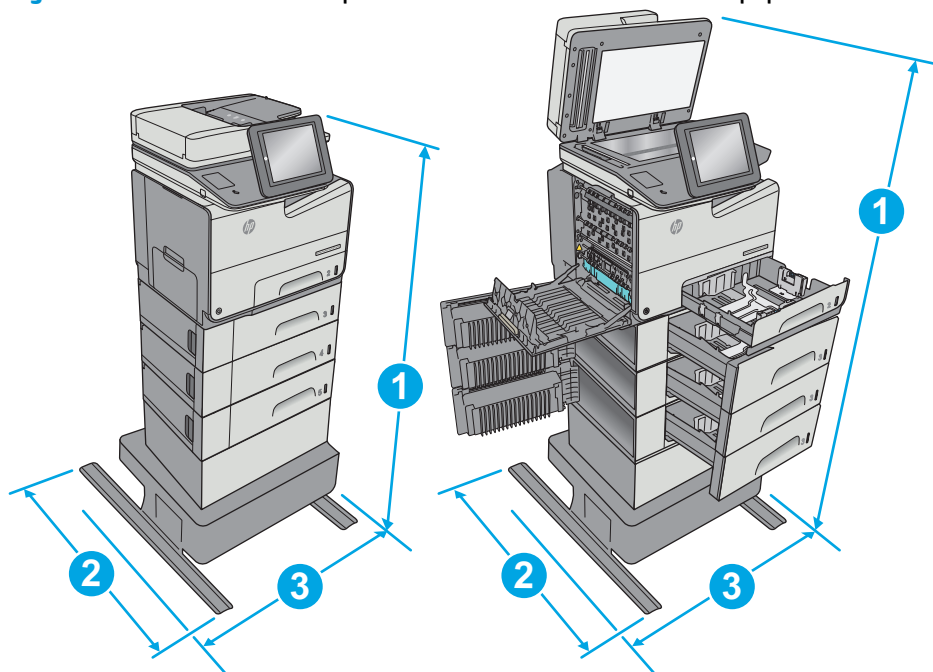

	Imprimante avec accessoires entièrement fermée	Imprimante avec accessoires entièrement ouverte
1. Hauteur	1171 mm	1428 mm
2. Profondeur	669 mm	795 mm
3. Largeur	669 mm	1040 mm
Poids	68,1 kg	

¹ Ces valeurs sont sujettes à modifications. Pour consulter les informations à jour, rendez-vous sur www.hp.com/support/pagewidecolor586MFP.

² Ne pas utiliser plus d'un bac à papier à la fois.

Consommation d'énergie, spécifications électriques et émissions acoustiques

Visitez le site Web www.hp.com/support/pagewidecolor586MFP pour obtenir les toutes dernières informations.

⚠ ATTENTION : Les alimentations électriques sont basées sur les pays/régions où l'imprimante est vendue. Ne convertissez pas les tensions de fonctionnement. Ceci endommagerait l'imprimante et annulerait sa garantie.

Environnement de fonctionnement

Tableau 1-3 Spécifications de l'environnement de fonctionnement

Environnement	Recommandé	Autorisé
Température	17 ° à 25 °C	15 à 30 °C
Humidité relative	30 à 70 % d'humidité relative (RH)	10 à 80 % (RH)
Altitude	Non applicable	0 à 3048 m

Configuration de l'imprimante et installation du logiciel

Pour obtenir des instructions de configuration de base, reportez-vous au Guide d'installation du matériel livré avec l'imprimante. Pour obtenir des instructions supplémentaires, reportez-vous à l'assistance HP sur le Web.

Accédez à l'adresse www.hp.com/support/pagewidecolor586MFP pour obtenir de l'aide complète HP pour l'imprimante. Trouvez les options d'assistance suivantes :

- Installation et configuration
- Utilisation
- Résolution des problèmes
- Téléchargement des mises à jour de logiciels et de micrologiciels
- Inscription au forum d'assistance
- Recherche d'informations réglementaires et de garantie

2 Bacs à papier

- [Chargement de papier dans le bac 1 \(bac multifonction\)](#)
- [Chargement du papier dans le bac 2](#)
- [Chargement du papier dans le bac 3](#)
- [Chargement du bac d'alimentation papier 3 x 500 feuilles](#)
- [Chargement et impression des enveloppes](#)
- [Chargement et impression des étiquettes](#)

Pour plus d'informations :

Les informations suivantes sont correctes au moment de la publication. Pour obtenir des informations à jour, reportez-vous à la section www.hp.com/support/pagewidecolor586MFP.

Le plan d'assistance HP tout inclus de l'imprimante comprend les informations suivantes :

- Installation et configuration
- Utilisation
- Résolution des problèmes
- Téléchargement des mises à jour de logiciels et de micrologiciels
- Inscription au forum d'assistance
- Recherche d'informations réglementaires et de garantie

Chargement de papier dans le bac 1 (bac multifonction)

Introduction

Les informations suivantes décrivent comment charger du papier dans le bac 1. Ce bac peut contenir jusqu'à 50 feuilles de papier de 75 g/m² (20 livres) ou 5 enveloppes.

 **REMARQUE :** Sélectionnez le type de papier approprié dans le pilote d'impression avant l'impression.

 **ATTENTION :** Pour éviter des bouchages, n'ajoutez/ne retirez jamais de papier du bac 1 pendant l'impression.

1. Ouvrez le bac 1.

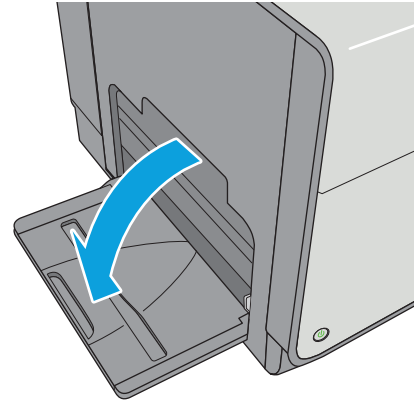

2. Sortez l'extension du bac permettant de supporter le papier.

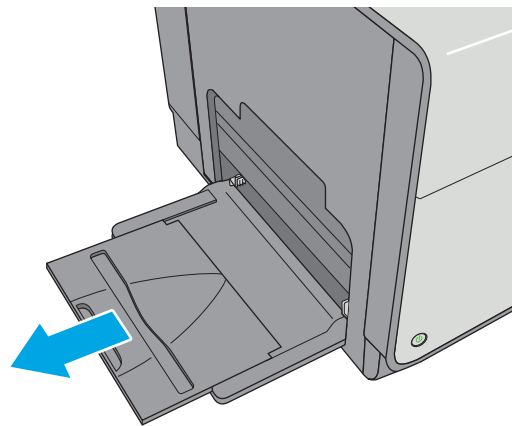

3. Ecartez les guides papier jusqu'à la taille appropriée, puis chargez le papier dans le bac. Pour obtenir des informations sur l'orientation du papier, reportez-vous à la section [Bac 1 : orientation du papier à la page 19](#).

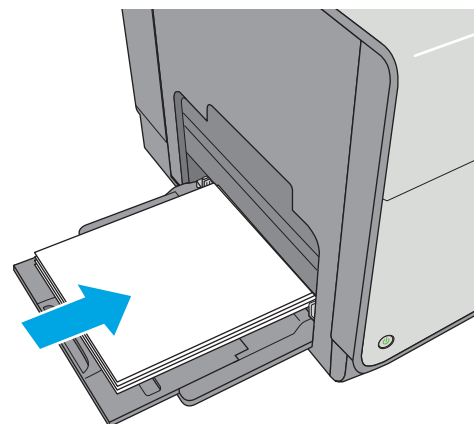

4. Assurez-vous que le papier est bien placé sous la ligne de remplissage des guide-papier.

REMARQUE : La hauteur maximale de la pile est de 5 mm (0,2 po), ou environ 50 feuilles de papier de 75 g.

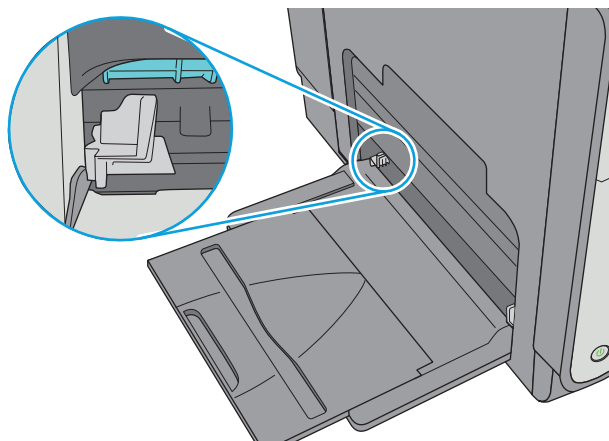

5. Réglez les guides latéraux de façon qu'ils touchent légèrement la pile de papier, sans la plier.

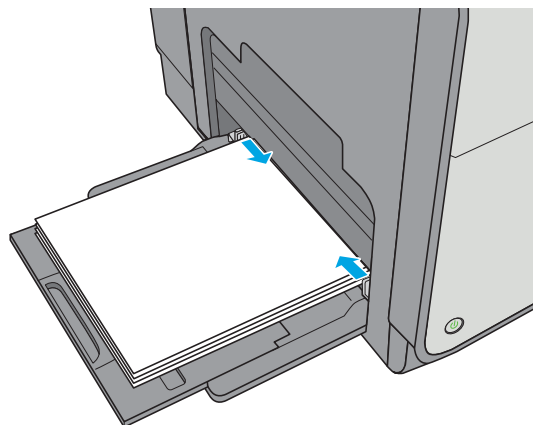

Bac 1 : orientation du papier

Lorsque vous utilisez du papier qui nécessite une orientation spécifique, chargez-le selon les informations présentées dans le tableau suivant.

 **REMARQUE :** Les paramètres Mode en-tête alternatif caractérisent la façon dont le papier à en-tête ou préimprimé est chargé. Ce paramètre est désactivé par défaut. Dans ce mode, chargez le papier de la même manière que pour les impressions automatiques recto verso. Pour plus d'informations, reportez-vous à la section [Utilisation du mode en-tête alternatif à la page 21](#)

Type de papier	Orientation d'image	Mode d'impression recto verso	Format papier	Chargement du papier
Papier à en-tête ou préimprimé	Portrait	Impression recto	Lettre, Légal, Exécutif, Déclaration, Oficio (8,5 x 13), 3 x 5, 4 x 6, 5 x 7, 5 x 8, A4, A5, A6, RA4, B5 (JIS), B6 (JIS), L (90 x 130 mm), 10 x 15 cm, Oficio (216 x 340 mm), 16K 195 x 270 mm, 16K 184 x 260 mm, 16K 197 x 273 mm, carte postale japonaise (carte postale (JIS)), carte postale japonaise double retournée (Double carte postale (JIS))	Face vers le bas Bord avant supérieur introduit en premier
		Impression recto verso automatique ou avec mode en-tête alternatif activé	Lettre, Légal, Exécutif, Oficio (8,5 x 13) A4, RA4, B5 (JIS), Oficio (216 x 340)	Face vers le haut Bord avant inférieur introduit en premier
Paysage		Impression recto	Lettre, Légal, Exécutif, Déclaration, Oficio (8,5 x 13), 3 x 5, 4 x 6, 5 x 7, 5 x 8, A4, A5, A6, RA4, B5 (JIS), B6 (JIS), L (90 x 130 mm), 10 x 15 cm, Oficio (216 x 340 mm), 16K 195 x 270 mm, 16K 184 x 260 mm, 16K 197 x 273 mm, carte postale japonaise (carte postale (JIS)), carte postale japonaise double retournée (Double carte postale (JIS))	Recto vers le bas Bord supérieur vers l'arrière de l'imprimante

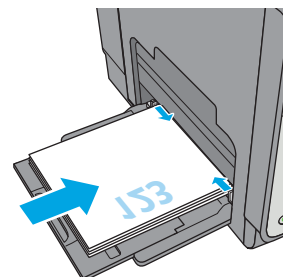
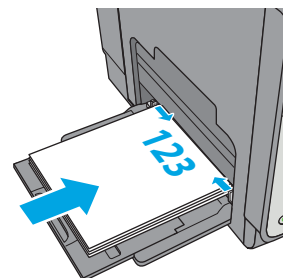
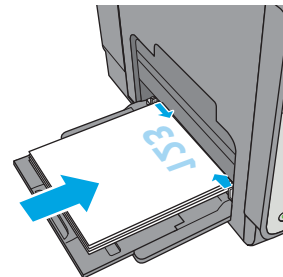

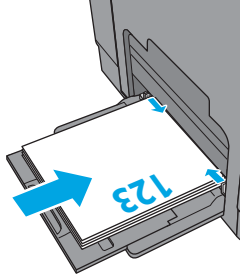
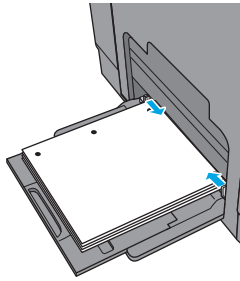
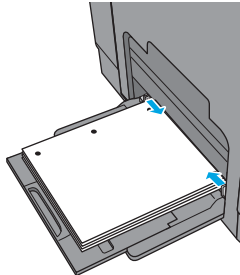
Type de papier	Orientation d'image	Mode d'impression recto verso	Format papier	Chargement du papier
		Impression recto verso automatique ou avec mode en-tête alternatif activé	Lettre, Légal, Exécutif, Oficio (8,5 x 13) A4, RA4, B5 (JIS), Oficio (216 x 340)	Face vers le haut Bord supérieur vers l'arrière de l'imprimante
				
Perforé	Portrait et paysage	Impression recto	Lettre, Légal, Exécutif, Déclaration, Oficio (8,5 x 13), 3 x 5, 4 x 6, 5 x 7, 5 x 8, A4, A5, A6, RA4, B5 (JIS), B6 (JIS), L (90 x 130 mm), 10 x 15 cm, Oficio (216 x 340 mm), 16K 195 x 270 mm, 16K 184 x 260 mm, 16K 197 x 273 mm, carte postale japonaise (carte postale (JIS)), carte postale japonaise double retournée (Double carte postale (JIS))	Perforations vers l'arrière de l'imprimante
		Impression recto verso automatique ou avec mode en-tête alternatif activé	Lettre, Légal, Exécutif, Oficio (8,5 x 13) A4, RA4, B5 (JIS), Oficio (216 x 340)	Perforations vers l'arrière de l'imprimante
				
				

Utilisation du mode en-tête alternatif

Utilisez la fonction **Mode en-tête alternatif** pour charger du papier à en-tête ou pré-imprimé dans le bac de la même manière pour toutes les tâches d'impression, recto ou recto verso. Dans ce mode, chargez le papier de la même manière que pour les impressions automatiques recto verso.

Pour utiliser la fonction, activez-la à l'aide des menus du panneau de commande de l'imprimante.

Activer le mode de papier à en-tête alternatif à l'aide des menus du panneau de commande de l'imprimante

1. Appuyez sur le bouton Accueil  du panneau de commande.
2. Ouvrez les menus suivants :
 - [Administration](#)
 - [Gestion des bacs](#)
 - [Mode à en-tête alternatif](#)
3. Sélectionnez [Activé](#), puis appuyez sur le bouton [Enregistrer](#).

Chargement du papier dans le bac 2

Introduction

Les informations suivantes décrivent comment charger du papier dans le bac 2. Ce bac peut contenir jusqu'à 500 feuilles de papier de 75 g/m² (20 lb).

ATTENTION : Ne pas utiliser plus d'un bac à papier à la fois.

1. Ouvrez le bac d'alimentation.

REMARQUE : N'ouvrez pas ce bac lorsqu'il est en cours d'utilisation.

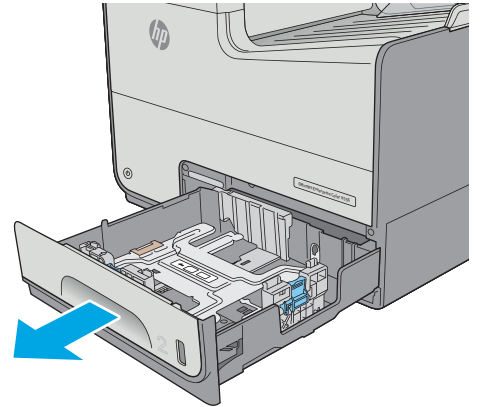

2. Avant de charger le bac, réglez les guides de largeur en appuyant sur les loquets de réglage et en faisant glisser les guides jusqu'au format du papier utilisé. Le bord du guide du bac doit être aligné exactement avec la marque sur le bac.

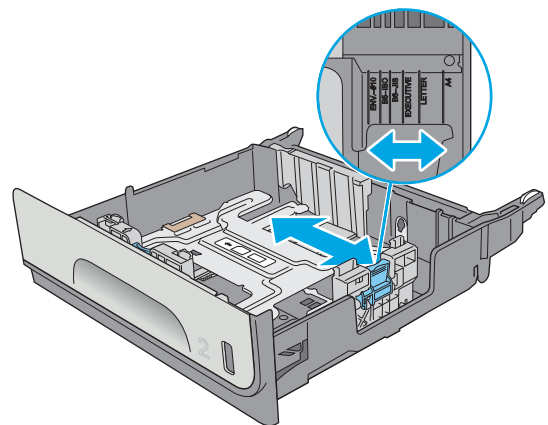

3. Réglez le guide de longueur du papier en appuyant sur le loquet de réglage du guide et en faisant glisser le guide jusqu'à ce qu'il atteigne le format du papier utilisé.

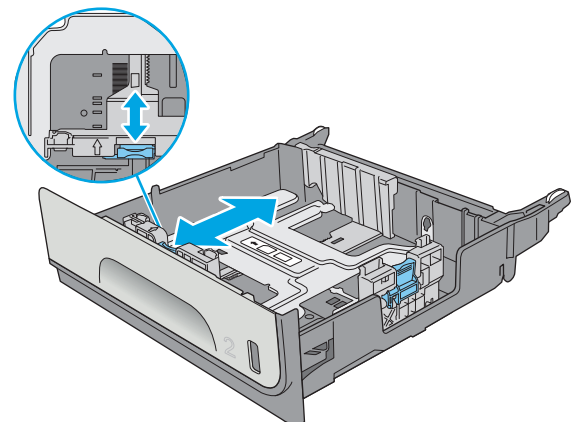

4. Chargez le papier dans le bac. Vérifiez le papier pour vous assurer que les guides touchent légèrement la pile, mais ne la courbent pas. Pour obtenir des informations sur l'orientation du papier, reportez-vous à la section [Bac 2 : orientation du papier à la page 24](#).

REMARQUE : Ne réglez pas les guides papier trop près de la pile de papier. Ajustez-les au niveau des empreintes ou marquages situés dans le bac.

REMARQUE : Pour éviter les bourrages, réglez les guides papier au bon format et ne surchargez pas le bac. Assurez-vous que le sommet de la pile n'atteint pas l'indicateur de bac plein.

5. Fermez le bac.

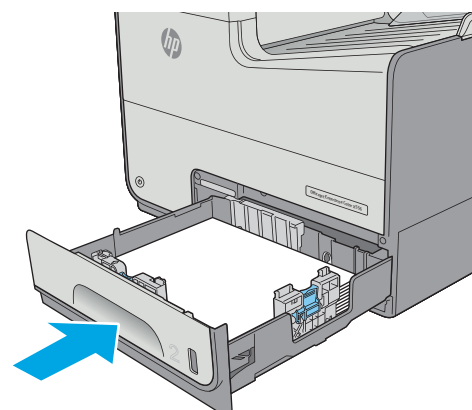
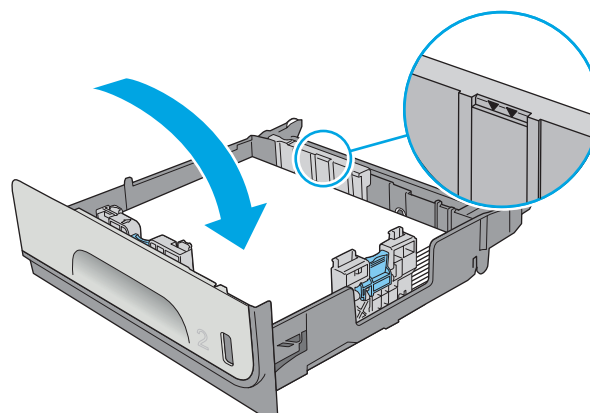

Bac 2 : orientation du papier

Lorsque vous utilisez du papier qui nécessite une orientation spécifique, chargez-le selon les informations présentées dans le tableau suivant.

-  **REMARQUE :** Les paramètres Mode en-tête alternatif caractérisent la façon dont le papier à en-tête ou préimprimé est chargé. Ce paramètre est désactivé par défaut. Dans ce mode, chargez le papier de la même manière que pour les impressions automatiques recto verso. Pour plus d'informations, reportez-vous à la section [Utilisation du mode en-tête alternatif à la page 26](#)

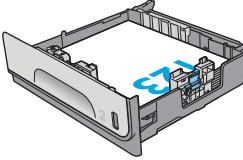
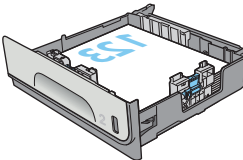
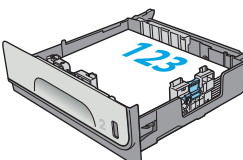
Type de papier	Orientation d'image	Mode d'impression recto verso	Format papier	Type de chargement
Papier à en-tête ou préimprimé	Portrait	Impression recto	Lettre, Exécutif, Déclaration, A4, A5, B5 (JIS), 16K 195 x 270 mm, 16K 184 x 260 mm, 16K 197 x 273 mm	Face vers le haut Bord supérieur vers la droite
				
		Impression recto verso automatique ou avec mode en-tête alternatif activé	Lettre, Exécutif, Oficio (8,5 x 13), A4, B5 (JIS)	Face vers le bas Bord supérieur vers la gauche
				
	Paysage	Impression recto	Lettre, Exécutif, Déclaration, A4, A5, B5 (JIS), 16K 195 x 270 mm, 16K 184 x 260 mm, 16K 197 x 273 mm	Face vers le haut Bord supérieur vers l'arrière de l'imprimante
				

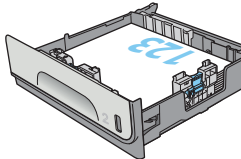
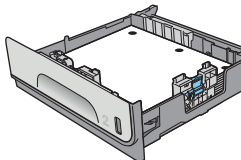
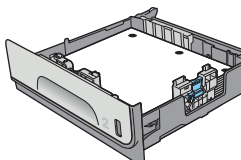
Type de papier	Orientation d'image	Mode d'impression recto verso	Format papier	Type de chargement
		Impression recto verso automatique ou avec mode en-tête alternatif activé	Lettre, Exécutif, Oficio (8,5 x 13), A4, B5 (JIS)	Face vers le bas Bord supérieur vers l'arrière de l'imprimante
				
Perforé	Portrait et paysage	Impression recto	Lettre, Exécutif, Déclaration, A4, A5, B5 (JIS), 16K 195 x 270 mm, 16K 184 x 260 mm, 16K 197 x 273 mm	Perforations vers l'arrière de l'imprimante
				
		Impression recto verso automatique ou avec mode en-tête alternatif activé	Lettre, Exécutif, Oficio (8,5 x 13), A4, B5 (JIS)	Perforations vers l'arrière de l'imprimante
				

Utilisation du mode en-tête alternatif

Utilisez la fonction **Mode en-tête alternatif** pour charger du papier à en-tête ou pré-imprimé dans le bac de la même manière pour toutes les tâches d'impression, recto ou recto verso. Dans ce mode, chargez le papier de la même manière que pour les impressions automatiques recto verso.

Pour utiliser la fonction, activez-la à l'aide des menus du panneau de commande de l'imprimante.

Activation du mode en-tête alternatif à l'aide des menus du panneau de commande de l'imprimante

1. Appuyez sur le bouton Accueil  du panneau de commande.
2. Ouvrez les menus suivants :
 - Administration
 - Gestion des bacs
 - Mode en-tête alternatif
3. Sélectionnez **Activé**, puis appuyez sur le bouton **Enregistrer**.

Chargement du papier dans le bac 3

Introduction

Les informations suivantes décrivent comment charger du papier dans le bac 3. Ces bacs peuvent contenir jusqu'à 500 feuilles de papier de 75 g/m² (20 lb).

⚠ ATTENTION : Ne pas utiliser plus d'un bac à papier à la fois.

1. Ouvrez le bac d'alimentation.

REMARQUE : N'ouvrez pas ce bac lorsqu'il est en cours d'utilisation.

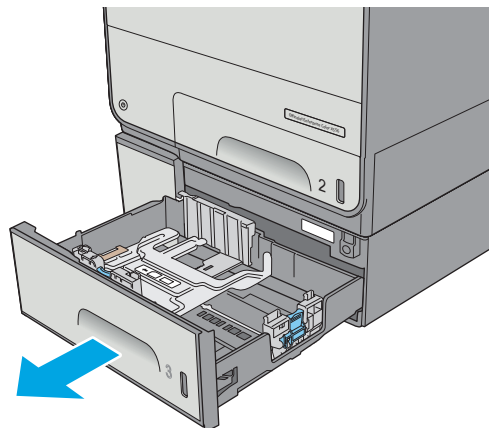

2. Avant de charger le bac, réglez les guides de largeur en appuyant sur les loquets de réglage et en faisant glisser les guides jusqu'au format du papier utilisé. Le bord du guide du bac doit être aligné exactement avec la marque sur le bac.

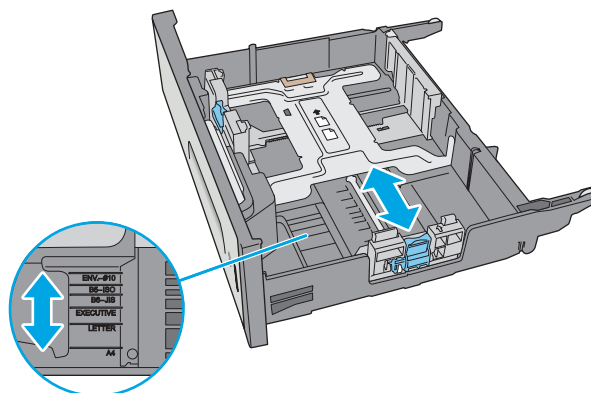

3. Réglez le guide de longueur du papier en appuyant sur le loquet de réglage du guide et en faisant glisser le guide jusqu'à ce qu'il atteigne le format du papier utilisé.

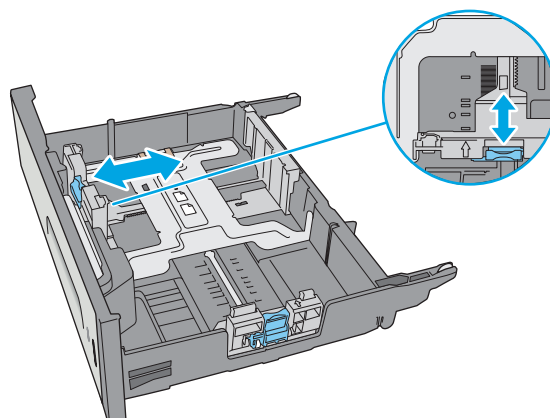

4. Chargez le papier dans le bac. Vérifiez le papier pour vous assurer que les guides touchent légèrement la pile, mais ne la courbent pas. Pour obtenir des informations sur l'orientation du papier, reportez-vous à la section [Bac 3 : orientation du papier à la page 29](#).

REMARQUE : Pour éviter les bouchages, réglez les guides papier au bon format et ne surchargez pas le bac. Assurez-vous que le sommet de la pile n'atteint pas l'indicateur de bac plein.

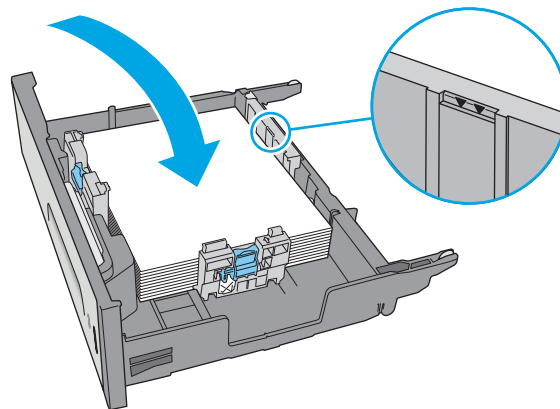

5. Fermez le bac.

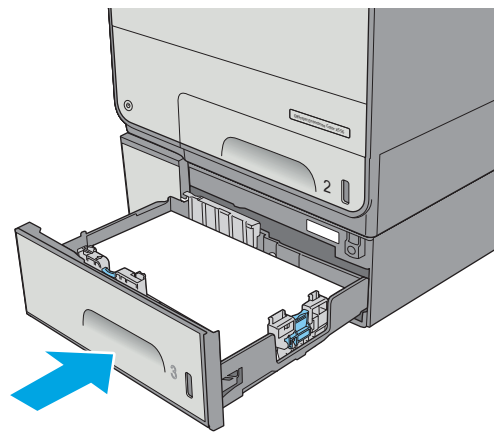

Bac 3 : orientation du papier

Lorsque vous utilisez du papier qui nécessite une orientation spécifique, chargez-le selon les informations présentées dans le tableau suivant.

 **REMARQUE :** Les paramètres Mode en-tête alternatif caractérisent la façon dont le papier à en-tête ou préimprimé est chargé. Ce paramètre est désactivé par défaut. Dans ce mode, chargez le papier de la même manière que pour les impressions automatiques recto verso. Pour plus d'informations, reportez-vous à la section [Utilisation du mode en-tête alternatif à la page 31](#)

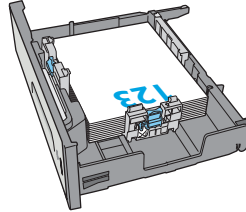
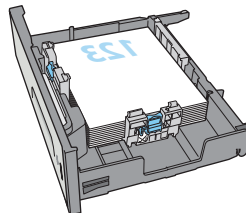
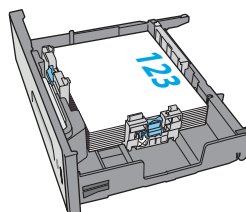
Type de papier	Orientation d'image	Mode d'impression recto verso	Format papier	Chargement du papier	
Papier à en-tête ou préimprimé	Portrait	Impression recto	Lettre, Exécutif, Déclaration, Oficio (8,5 x 13), A4, A5, RA4, B5 (JIS), Oficio (216 x 340), 16K 195 x 270 mm, 16K 184 x 260 mm, 16K 197 x 273 mm	Face vers le haut Bord supérieur vers la droite	
		Impression recto verso automatique ou avec mode en-tête alternatif activé	Lettre, Légal, Exécutif, Oficio (8,5 x 13) A4, RA4, B5 (JIS), Oficio (216 x 340)	Face vers le bas Bord supérieur vers la gauche	
	Paysage	Impression recto	Lettre, Exécutif, Déclaration, Oficio (8,5 x 13), A4, A5, RA4, B5 (JIS), Oficio (216 x 340), 16K 195 x 270 mm, 16K 184 x 260 mm, 16K 197 x 273 mm	Face vers le haut Bord supérieur vers l'arrière de l'imprimante	

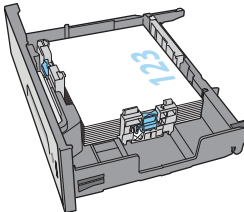
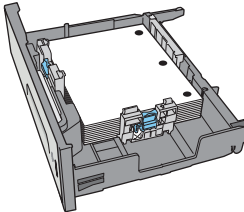
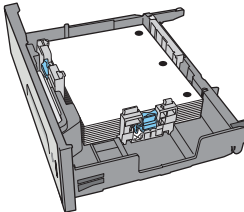
Type de papier	Orientation d'image	Mode d'impression recto verso	Format papier	Chargement du papier
		Impression recto verso automatique ou avec mode en-tête alternatif activé	Lettre, Légal, Exécutif, Oficio (8,5 x 13) A4, RA4, B5 (JIS), Oficio (216 x 340)	Face vers le bas Bord supérieur vers l'arrière de l'imprimante
				
Perforé	Portrait et paysage	Impression recto	Lettre, Exécutif, Déclaration, Oficio (8,5 x 13), A4, A5, RA4, B5 (JIS), Oficio (216 x 340), 16K 195 x 270 mm, 16K 184 x 260 mm, 16K 197 x 273 mm	Perforations vers l'arrière de l'imprimante
				
		Impression recto verso automatique ou avec mode en-tête alternatif activé	Lettre, Légal, Exécutif, Oficio (8,5 x 13) A4, RA4, B5 (JIS), Oficio (216 x 340)	Perforations vers l'arrière de l'imprimante
				

Utilisation du mode en-tête alternatif

Utilisez la fonction **Mode en-tête alternatif** pour charger du papier à en-tête ou pré-imprimé dans le bac de la même manière pour toutes les tâches d'impression, recto ou recto verso. Dans ce mode, chargez le papier de la même manière que pour les impressions automatiques recto verso.

Pour utiliser la fonction, activez-la à l'aide des menus du panneau de commande de l'imprimante.

Activation du mode en-tête alternatif à l'aide des menus du panneau de commande de l'imprimante

1. Appuyez sur le bouton Accueil  du panneau de commande.
2. Ouvrez les menus suivants :
 - Administration
 - Gestion des bacs
 - Mode en-tête alternatif
3. Sélectionnez **Activé**, puis appuyez sur le bouton **Enregistrer**.

Chargement du bac d'alimentation papier 3 x 500 feuilles

Introduction

Les informations suivantes décrivent comment charger du papier dans l'un des tiroirs du bac d'alimentation papier 3 x 500 feuilles. Chaque bac peut contenir jusqu'à 500 feuilles de papier de 75 g/m² (20 lb).

⚠ ATTENTION : Ne pas utiliser plus d'un bac à papier à la fois.

1. Ouvrez le bac d'alimentation.

REMARQUE : N'ouvrez pas ce bac lorsqu'il est en cours d'utilisation.

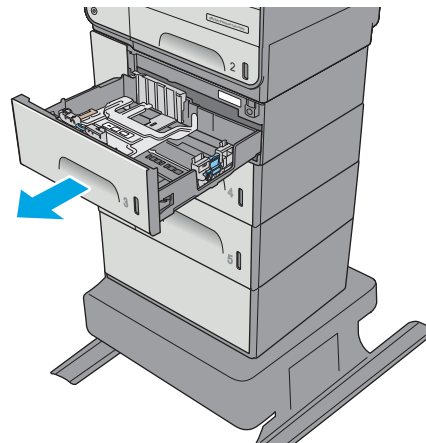

2. Avant de charger le bac, réglez les guides de largeur en appuyant sur les loquets de réglage et en faisant glisser les guides jusqu'au format du papier utilisé. Le bord du guide du bac doit être aligné exactement avec la marque sur le bac.

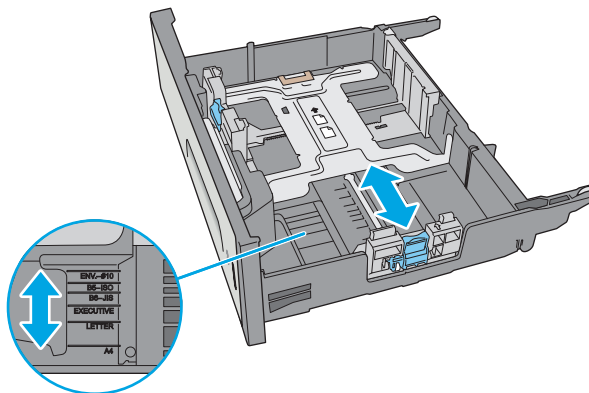

3. Réglez le guide de longueur du papier en appuyant sur le loquet de réglage du guide et en faisant glisser le guide jusqu'à ce qu'il atteigne le format du papier utilisé.

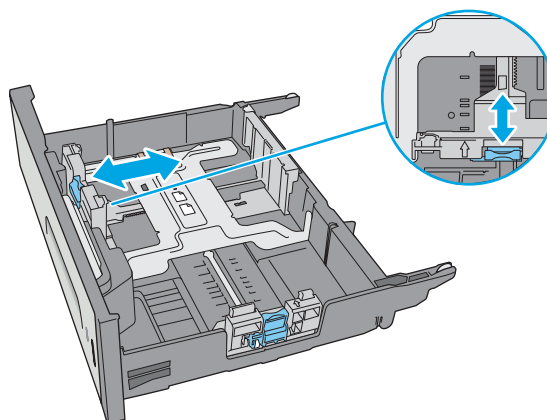

4. Chargez le papier dans le bac. Vérifiez le papier pour vous assurer que les guides touchent légèrement la pile, mais ne la courbent pas. Pour obtenir des informations sur l'orientation du papier, reportez-vous à la section [Orientation du papier au niveau du bac 3 x 500 feuilles](#) à la page 34.

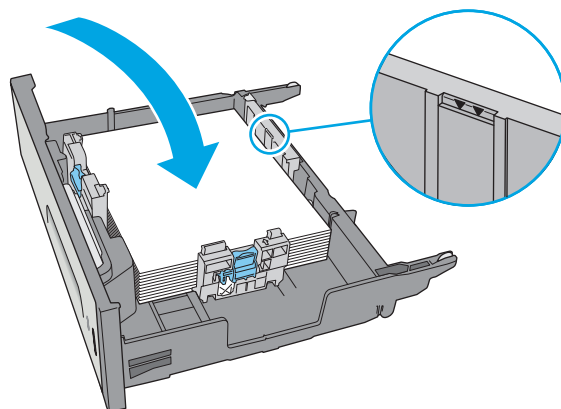

5. Fermez le bac.

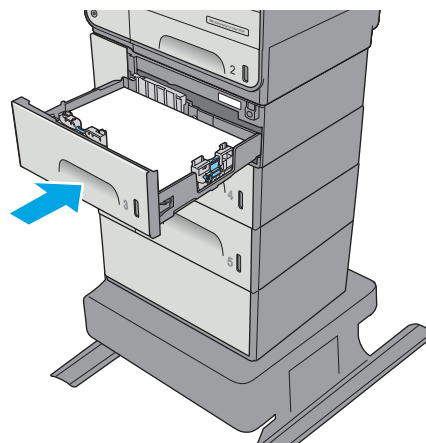

Orientation du papier au niveau du bac 3 x 500 feuilles

Lorsque vous utilisez du papier qui nécessite une orientation spécifique, chargez-le selon les informations présentées dans le tableau suivant.

 **REMARQUE :** Les paramètres Mode en-tête alternatif caractérisent la façon dont le papier à en-tête ou préimprimé est chargé. Ce paramètre est désactivé par défaut. Dans ce mode, chargez le papier de la même manière que pour les impressions automatiques recto verso. Pour plus d'informations, reportez-vous à la section [Utilisation du mode en-tête alternatif à la page 36](#)

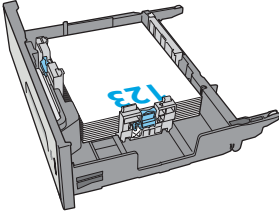
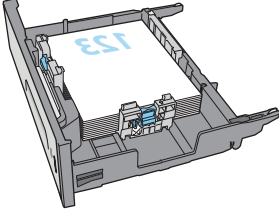
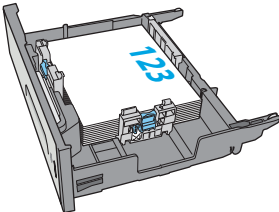
Type de papier	Orientation de l'image	Mode d'impression recto verso	Format papier	Chargement du papier	
Papier à en-tête ou préimprimé	Portrait	Impression recto	Lettre, Exécutif, Déclaration, Oficio (8,5 x 13), A4, A5, RA4, B5 (JIS), Oficio (216 x 340), 16K 195 x 270 mm, 16K 184 x 260 mm, 16K 197 x 273 mm	Face vers le haut Bord supérieur vers la droite	
		Impression recto verso automatique ou avec mode en-tête alternatif activé	Lettre, Légal, Exécutif, Oficio (8,5 x 13) A4, RA4, B5 (JIS), Oficio (216 x 340)	Face vers le bas Bord supérieur vers la gauche	
	Paysage	Impression recto	Lettre, Exécutif, Déclaration, Oficio (8,5 x 13), A4, A5, RA4, B5 (JIS), Oficio (216 x 340), 16K 195 x 270 mm, 16K 184 x 260 mm, 16K 197 x 273 mm	Face vers le haut Bord supérieur vers l'arrière de l'imprimante	

(suite)

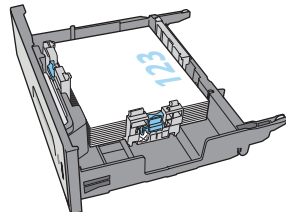
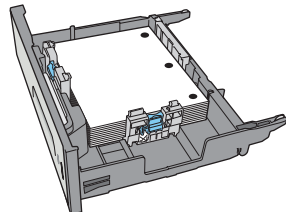
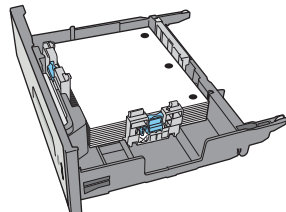
Type de papier	Orientation de l'image	Mode d'impression recto verso	Format papier	Chargement du papier
		Impression recto verso automatique ou avec mode en-tête alternatif activé	Lettre, Légal, Exécutif, Oficio (8,5 x 13) A4, RA4, B5 (JIS), Oficio (216 x 340)	Face vers le bas Bord supérieur vers l'arrière de l'imprimante
				
Perforé	Portrait	Impression recto	Lettre, Exécutif, Déclaration, Oficio (8,5 x 13), A4, A5, RA4, B5 (JIS), Oficio (216 x 340), 16K 195 x 270 mm, 16K 184 x 260 mm, 16K 197 x 273 mm	Perforations vers l'arrière de l'imprimante
				
		Impression recto verso automatique ou avec mode en-tête alternatif activé	Lettre, Légal, Exécutif, Oficio (8,5 x 13) A4, RA4, B5 (JIS), Oficio (216 x 340)	Perforations vers l'arrière de l'imprimante
				

Utilisation du mode en-tête alternatif

Utilisez la fonction **Mode en-tête alternatif** pour charger du papier à en-tête ou pré-imprimé dans le bac de la même manière pour toutes les tâches d'impression, recto ou recto verso. Dans ce mode, chargez le papier de la même manière que pour les impressions automatiques recto verso.

Pour utiliser la fonction, activez-la à l'aide des menus du panneau de commande de l'imprimante.

Activation du mode en-tête alternatif à l'aide des menus du panneau de commande de l'imprimante

1. Appuyez sur le bouton Accueil  du panneau de commande.
2. Ouvrez les menus suivants :
 - Administration
 - Gestion des bacs
 - Mode en-tête alternatif
3. Sélectionnez **Activé**, puis appuyez sur le bouton **Enregistrer**.

Chargement et impression des enveloppes

Introduction

Vous trouverez ci-dessous les consignes pour charger et imprimer les enveloppes. Utilisez uniquement le bac 1 ou le bac 2 pour imprimer sur des enveloppes. Le bac 1 peut contenir jusqu'à 5 enveloppes. Le bac 2 peut contenir jusqu'à 30 enveloppes.

Pour imprimer des enveloppes à l'aide de l'option d'alimentation manuelle, procédez comme suit pour sélectionner les paramètres appropriés dans le pilote d'impression, puis chargez les enveloppes dans le bac après envoi de la tâche d'impression à l'imprimante.

Impression d'enveloppes

1. Dans le logiciel, sélectionnez l'option **Imprimer**.
2. Sélectionnez l'imprimante dans la liste d'imprimantes, puis cliquez ou appuyez sur le bouton **Propriétés** ou **Préférences** pour ouvrir le pilote d'impression.

 **REMARQUE :** Le nom du bouton varie selon le logiciel.

 **REMARQUE :** Pour accéder à ces fonctions à partir de l'écran de démarrage de Windows 8 ou 8.1, sélectionnez **Périphériques**, puis **Imprimer** et choisissez l'imprimante.

3. Cliquez ou appuyez sur l'onglet **Papier/Qualité**.
4. Dans la liste déroulante **Format de papier**, sélectionnez le format correspondant aux enveloppes.
5. Dans la liste déroulante **Type de papier**, sélectionnez **Enveloppe**.
6. Dans la liste déroulante **Source de papier**, sélectionnez **Alimentation manuelle**.
7. Cliquez sur le bouton **OK** pour fermer la boîte de dialogue **Propriétés du document**.
8. Dans la boîte de dialogue **Imprimer**, cliquez sur le bouton **OK** pour lancer la tâche d'impression.

Orientation des enveloppes

Bac	Format des enveloppes	Type de chargement
Bac 1	Enveloppe n° 9, Enveloppe n° 10, Enveloppe Monarch, Enveloppe DL, Enveloppe japonaise Chou n° 3, Enveloppe japonaise Chou n° 4	Face vers le bas Bord supérieur vers l'avant de l'imprimante

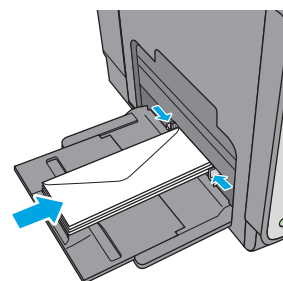

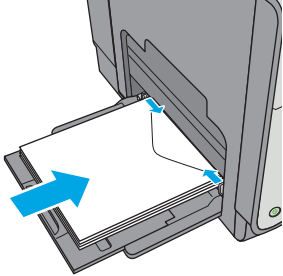
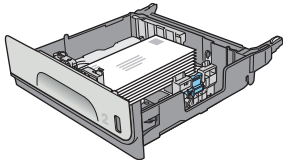
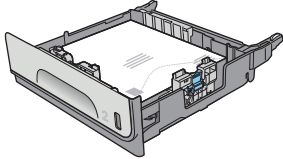
Bac	Format des enveloppes	Type de chargement
	Enveloppe B5, Enveloppe C5, Enveloppe C6	Face vers le bas Bord avant supérieur introduit en premier
	Bac 2	Enveloppe n° 10, Enveloppe DL, Enveloppe japonaise Chou n° 3 Face vers le haut Bord supérieur vers le côté droit de l'imprimante
	Enveloppe B5, Enveloppe C5	Face vers le haut Bord supérieur vers le côté droit de l'imprimante
		

Chargement et impression des étiquettes

Introduction

Vous trouverez ci-dessous les consignes pour charger et imprimer les étiquettes.

Pour imprimer des étiquettes à l'aide de l'option d'alimentation manuelle, procédez comme suit pour sélectionner les paramètres appropriés dans le pilote d'impression, puis chargez les étiquettes dans le bac après envoi de la tâche d'impression à l'imprimante. Lors de l'utilisation de l'alimentation manuelle, l'imprimante attend de détecter l'ouverture et la fermeture du bac avant d'imprimer la tâche.

Alimentation manuelle des étiquettes

1. Dans le logiciel, sélectionnez l'option **Imprimer**.
2. Sélectionnez l'imprimante dans la liste d'imprimantes, puis cliquez ou appuyez sur le bouton **Propriétés** ou **Préférences** pour ouvrir le pilote d'impression.

 **REMARQUE :** Le nom du bouton varie selon le logiciel.

 **REMARQUE :** Pour accéder à ces fonctions à partir de l'écran de démarrage de Windows 8 ou 8.1, sélectionnez **Périphériques**, puis **Imprimer** et choisissez l'imprimante.

3. Cliquez ou appuyez sur l'onglet **Papier/Qualité**.
4. Dans la liste déroulante **Format de papier**, sélectionnez le format correspondant aux planches d'étiquettes.
5. Dans la liste déroulante **Type de papier**, sélectionnez **Étiquettes**.
6. Dans la liste déroulante **Source de papier**, sélectionnez **Alimentation manuelle**.

 **REMARQUE :** Lorsque vous utilisez le bac d'alimentation manuelle, l'imprimante imprime à partir du bac avec le numéro le plus bas configuré pour le format de papier adéquat, de sorte qu'il n'est pas nécessaire de spécifier un bac précis. Par exemple, si le bac 2 est configuré pour les étiquettes, l'imprimante imprime à partir du bac 2. Si le bac 3 est installé et configuré pour les étiquettes, mais le bac 2 n'est pas configuré pour les étiquettes, l'imprimante imprime à partir du bac 3.

7. Cliquez sur le bouton **OK** pour fermer la boîte de dialogue **Propriétés du document**.
8. Dans la boîte de dialogue **Imprimer**, cliquez sur le bouton **OK** pour lancer la tâche d'impression.
9. Chargez les planches d'étiquettes face vers le haut avec le haut de la feuille orienté vers le côté droit de l'imprimante.

Orientation de l'étiquette

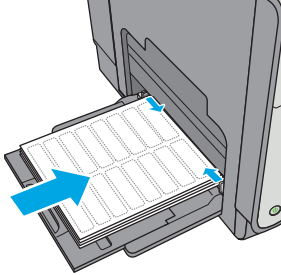
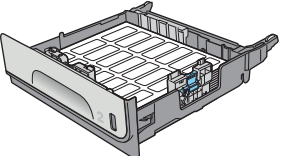
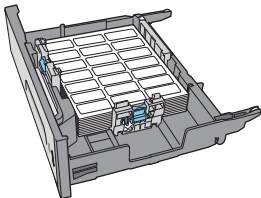
Bac	Type de chargement
Bac 1	Face vers le bas Bord avant supérieur introduit en premier
	 A diagram showing a paper tray (Bac 1) being inserted into a printer. The tray is tilted downwards. A large blue arrow points from the top edge of the paper towards the printer's interior. Two smaller blue arrows point from the top edge of the paper towards the right side of the tray, indicating the direction of the paper's leading edge.
Bac 2	Face vers le haut Bord supérieur vers le côté droit de l'imprimante
	 A diagram showing a paper tray (Bac 2) being inserted into a printer. The tray is tilted upwards. The paper is loaded with its top edge facing right, towards the printer's interior.
Bac 3 et bacs d'alimentation papier de 3 x 500 feuilles	Face vers le haut Bord supérieur vers le côté droit de l'imprimante
	 A diagram showing a paper tray (Bac 3) being inserted into a printer. The tray is tilted upwards. The paper is loaded with its top edge facing right, towards the printer's interior.

3 Consommables, accessoires et pièces

- [Commande de fournitures, d'accessoires et de pièces](#)
- [Remplacement des cartouches](#)
- [Remplacement de l'unité de récupération d'encre](#)

Pour plus d'informations :

Les informations suivantes sont correctes au moment de la publication. Pour obtenir des informations à jour, reportez-vous à la section www.hp.com/support/pagewidecolor586MFP.

Le plan d'assistance HP tout inclus de l'imprimante comprend les informations suivantes :

- Installation et configuration
- Utilisation
- Résolution des problèmes
- Téléchargement des mises à jour de logiciels et de micrologiciels
- Inscription au forum d'assistance
- Recherche d'informations réglementaires et de garantie

Commande de fournitures, d'accessoires et de pièces

Commandes

Commande de consommables et de papier	www.hp.com/go/suresupply
Commande de pièces et accessoires de marque HP	www.hp.com/buy/parts
Commande via un bureau de service ou d'assistance	Contactez un prestataire de services ou un bureau d'assistance agréé HP.
Commande à l'aide du serveur Web intégré HP (EWS)	Pour y accéder, saisissez l'adresse IP ou le nom d'hôte de l'imprimante dans le champ d'adresse/d'URL d'un navigateur Web pris en charge de votre ordinateur. Le serveur EWS comprend un lien menant vers le site Web HP SureSupply. Ce dernier fournit des options pour l'achat de consommables HP d'origine.

Fournitures et accessoires

Élément	Description	Numéro de la cartouche	Référence
Consommables			
Cartouche noire d'origine PageWide HP 981A	Cartouche noire de recharge à capacité standard	981A	J3M71A
Cartouches noires d'origine PageWide HP 981X à rendement élevé	Cartouche noire de recharge à haute capacité	981X	LOR12A
Cartouches noires d'origine PageWide HP 981Y à rendement très élevé	Cartouche noire de recharge à très haute capacité	981Y	LOR16A
Cartouche cyan d'origine PageWide HP 981A	Cartouche cyan de remplacement à capacité standard	981A	J3M68A
Cartouches cyan d'origine PageWide HP 981X à rendement élevé	Cartouche cyan de recharge à haute capacité	981X	LOR09A
Cartouches cyan d'origine PageWide HP 981Y à rendement très élevé	Cartouche cyan de recharge à très haute capacité	981Y	LOR13A
Cartouche jaune d'origine PageWide HP 981A	Cartouche jaune de recharge à capacité standard	981A	J3M70A
Cartouche jaune d'origine PageWide HP 981X à rendement élevé	Cartouche jaune de recharge à haute capacité	981X	LOR11A
Cartouche jaune d'origine PageWide HP 981Y à rendement très élevé	Cartouche jaune de recharge à très haute capacité	981Y	LOR15A
Cartouche magenta d'origine PageWide HP 981A	Cartouche magenta de recharge à capacité standard	981A	J3M69A
Cartouche magenta d'origine PageWide HP 981X à rendement élevé	Cartouche magenta de recharge à haute capacité	981X	LOR10A
Cartouche magenta d'origine PageWide HP 981Y à rendement très élevé	Cartouche d'encre magenta de recharge à très haute capacité	981Y	LOR14A
Unité de récupération d'encre	Unité de récupération d'encre de remplacement	Non applicable	B5L09A

Élément	Description	Numéro de la cartouche	Référence
Kit de remplacement du rouleau du bac d'alimentation automatique HP 200	Rouleaux d'alimentation de remplacement pour le bac d'alimentation	Non applicable	B5L52A
Accessoires			
Bac à papier de 500 feuilles HP Enterprise PageWide	Bac 3 en option (bac d'alimentation papier 1 x 500 feuilles)	Non applicable	G1W43A
Support d'imprimante HP PageWide Enterprise	Support en option pour accueillir l'imprimante Comprend des instructions d'installation	Non applicable	G1W44A
Bac d'alimentation papier de 3 x 500 feuilles et support HP PageWide Enterprise	Bac d'alimentation papier en option 3 x 500 feuilles avec support pour accueillir l'imprimante Comprend des instructions d'installation	Non applicable	G1W45A
Unité de récupération d'encre	Unité de récupération d'encre de remplacement	Non applicable	B5L09A
Mémoire HP 1 Go DDR3 x32 144 broches 800 MHz SODIMM	DIMM en option pour extension de mémoire	Non applicable	E5K48
Ports USB internes HP	Ports USB en option pour connecter des périphériques tiers	Non applicable	B5L28A
Accessoire de télécopie analogique pour MFP HP LaserJet 500	Accessoire de télécopie en option	Non applicable	CC487A
HP Foreign Interface Harness	Port en option pour connecter des périphériques tiers	Non applicable	B5L31A
HP Trusted Platform Module	Chiffre automatiquement toutes les données qui transitent par l'imprimante	Non applicable	F5S62A
Serveur d'impression HP Jetdirect 2900nw	Accessoire de serveur d'impression sans fil USB	Non applicable	J8031A
Accessoire NFC/Wireless HP Jetdirect 3000w	Accessoire pour impression directe sans fil pour imprimer d'un seul geste à partir de périphériques portables	Non applicable	J8030A
Kit du cache du clavier chinois simplifié et traditionnel HP LaserJet (modèle z uniquement)	Cache adhésif du clavier physique spécifique à chaque langue	Non applicable	A7W12A
Kit du cache du clavier suédois HP LaserJet (modèle z uniquement)	Cache adhésif du clavier physique spécifique à chaque langue	Non applicable	A7W14A

Pièces d'autodépannage pour les clients

Les pièces remplaçables par l'utilisateur (CSR) sont disponibles pour les imprimantes HP PageWide afin de minimiser les délais de réparation. Pour en savoir plus sur le programme CSR et ses avantages, rendez-vous à l'adresse www.hp.com/go/csr-support et www.hp.com/go/csr-faq.

Vous pouvez commander des pièces de remplacement HP à l'adresse www.hp.com/buy/parts ou auprès des services de maintenance ou d'assistance agréés par HP. Lors de la commande, vous devrez vous munir de l'un des éléments suivants : numéro de référence, numéro de série (qui figure à l'arrière de l'imprimante), numéro ou nom de l'imprimante.

- Les pièces portant la mention **Obligatoire** doivent être installées par les clients, sauf si vous souhaitez prendre en charge les frais de réparation effectuée par le personnel de maintenance HP. Pour ces pièces, l'assistance hors magasin et l'assistance en atelier ne sont pas prises en charge au titre de la garantie de l'imprimante HP.
- Les pièces portant la mention **Facultatif** peuvent, à votre demande, être installées gratuitement par le personnel de maintenance HP pendant la période de garantie de l'imprimante.

Article	Description	Options de remplacement par le client	Référence
Unité de récupération d'encre	Unité de récupération d'encre de remplacement	Obligatoire	B5L09
Dispositif de porte gauche, kit du bac 1	Remplacement du dispositif de porte gauche et du kit du bac 1	Facultatif	G1W39-67901
Kit de dispositif du bac 2	Bac de remplacement du bac 2	Obligatoire	G1W39-67908
Kit de dispositif du bac 3	Bac de remplacement du bac 3	Obligatoire	G1W39-67909
Kit de dispositif du bac 4	Bac de remplacement du bac 4	Obligatoire	G1W39-67910
Kit de dispositif du bac 5	Bac de remplacement du bac 5	Obligatoire	G1W39-67911
Kit de support d'imprimante	Support d'imprimante de remplacement	Obligatoire	G1W44A
Bac d'alimentation papier de 3 x 500 feuilles avec support	Bac d'alimentation papier de 3 x 500 feuilles de remplacement avec support	Obligatoire	G1W45A
Kit de dispositif à volet d'éjection	Volet d'éjection de sortie de remplacement	Obligatoire	G1W39-67902
Kit de remplacement du rouleau du bac d'alimentation automatique HP 200	Rouleaux d'alimentation de remplacement pour le bac d'alimentation	Obligatoire	B5L52-67903
Support blanc du scanner	Guide en plastique blanc de rechange pour le scanner	Obligatoire	5851-6570
Dispositif de clip de retenue	Clips de retenue de remplacement situés derrière le support blanc du scanner	Obligatoire	5851-6573
Kit de bloc du panneau de commande	Panneau de commande à écran tactile de remplacement	Obligatoire	G1W39-67904
Capot supérieur avant (sous le panneau de commande)	Capot supérieur avant de remplacement	Obligatoire	G1W39-40002
Capot du module HIP2	Capot du module HIP2 de remplacement	Obligatoire	G1W39-67905
Capot du module USB	Capot USB à accès simplifié de remplacement	Obligatoire	G1W39-67907
Kit clavier anglais américain	Clavier de remplacement pour le modèle z	Obligatoire	B5L47-67019
Kit clavier anglais britannique	Clavier de remplacement pour le modèle z	Obligatoire	B5L47-67020

Article	Description	Options de remplacement par le client	Référence
Kit du cache du clavier Français, italien, russe, allemand, espagnol, ukrainien	Cache du clavier de remplacement pour le modèle z	Obligatoire	5851-6019
Kit du cache du clavier Français (Canada), espagnol (Amérique latine), espagnol (Etats-Unis)	Cache du clavier de remplacement pour le modèle z	Obligatoire	5851-6020
Kit du cache du clavier Français (Suisse), allemand (Suisse), danois	Cache du clavier de remplacement pour le modèle z	Obligatoire	5851-6021
Kit du cache du clavier Chinois simplifié, chinois traditionnel	Cache du clavier de remplacement pour le modèle z	Obligatoire	5851-6022
Kit du cache du clavier Espagnol, portugais	Cache du clavier de remplacement pour le modèle z	Obligatoire	5851-6023
Kit du cache du clavier Japonais (KG et KT)	Cache du clavier de remplacement pour le modèle z	Obligatoire	5851-6024
HP Jetdirect Print Server 2900nw	Accessoire de serveur d'impression sans fil USB de remplacement	Obligatoire	J8031-61001
Accessoire HP Jetdirect 3000w NFC/Wireless	Accessoire pour impression directe sans fil de remplacement pour imprimer d'un seul geste à partir de périphériques portables	Obligatoire	J8030-61001
Mémoire HP 1 Go DDR3 x32 144 broches 800 MHz SODIMM	Mémoire DIMM de remplacement	Obligatoire	E5K48-67902
Accessoire de télécopie analogique pour MFP HP LaserJet 500	Carte de télécopie de remplacement	Obligatoire	A2W77-67910
HP Foreign Interface Harness	HP FIH de remplacement	Obligatoire	B5L31-67902
HP Trusted Platform Module	HP Trusted Platform Module de remplacement	Obligatoire	F5S62-61001
Kit de disque dur 320 Go	Disque dur de remplacement	Facultatif	G1W39-67903
Kit de disque dur FIPS 140 crypté 500 Go	Disque dur de 500 Go de remplacement	Obligatoire	B5L29-67903

Remplacement des cartouches

- [Introduction](#)
- [Informations sur les cartouches](#)
- [Retrait et remplacement de la cartouche](#)

Introduction

Vous trouverez ci-dessous des informations sur les cartouches de l'imprimante ainsi que des instructions sur leur remplacement.

Informations sur les cartouches

Lorsque le niveau de la cartouche est bas ou très bas, l'imprimante vous avertit. La durée de vie restante réelle d'une cartouche peut varier. Veillez à toujours disposer d'une cartouche de remplacement afin de pouvoir en changer en temps voulu.

Pour acheter des cartouches ou vérifier la compatibilité des cartouches avec cette imprimante, rendez-vous sur le site HP SureSupply à l'adresse www.hp.com/go/suresupply. Faites défiler la page vers le bas et vérifiez que votre pays/région est correct.

L'imprimante utilise quatre couleurs et a une cartouche d'impression différente pour chaque couleur : jaune (Y), cyan (C), magenta (M) et noir (K).

Élément	Description	Numéro de la cartouche	Référence
Fournitures			
Cartouche noire d'origine PageWide HP 981A	Cartouche noire de rechange à capacité standard	981A	J3M71A
Cartouches noires d'origine PageWide HP 981X à rendement élevé	Cartouche noire de rechange à haute capacité	981X	LOR12A
Cartouches noires d'origine PageWide HP 981Y à rendement très élevé	Cartouche noire de rechange à très haute capacité	981Y	LOR16A
Cartouche cyan d'origine PageWide HP 981A	Cartouche cyan de remplacement à capacité standard	981A	J3M68A
Cartouches cyan d'origine PageWide HP 981X à rendement élevé	Cartouche cyan de rechange à haute capacité	981X	LOR09A
Cartouches cyan d'origine PageWide HP 981Y à rendement très élevé	Cartouche cyan de rechange à très haute capacité	981Y	LOR13A
Cartouche jaune d'origine PageWide HP 981A	Cartouche jaune de rechange à capacité standard	981A	J3M70A
Cartouche jaune d'origine PageWide HP 981X à rendement élevé	Cartouche jaune de rechange à haute capacité	981X	LOR11A
Cartouche jaune d'origine PageWide HP 981Y à rendement très élevé	Cartouche jaune de rechange à très haute capacité	981Y	LOR15A
Cartouche magenta d'origine PageWide HP 981A	Cartouche magenta de rechange à capacité standard	981A	J3M69A

Élément	Description	Numéro de la cartouche	Référence
Cartouche magenta d'origine PageWide HP 981X à rendement élevé	Cartouche magenta de recharge à haute capacité	981X	LOR10A
Cartouche magenta d'origine PageWide HP 981Y à rendement très élevé	Cartouche d'encre magenta de recharge à très haute capacité	981Y	LOR14A

 **REMARQUE :** Les cartouches haute capacité contiennent plus de pigments que les cartouches standard, pour une meilleure productivité. Pour plus d'informations, rendez-vous à l'adresse www.hp.com/go/learnaboutsupplies.

Ne sortez la cartouche de son emballage qu'au moment du remplacement.

 **ATTENTION :** Pour éviter d'endommager la cartouche, ne touchez pas les contacts métalliques dorés de la cartouche.

L'image suivante montre les différentes pièces de la cartouche.



- 1 Connecteur métallique. Ne pas toucher. Les traces de doigts peuvent causer l'émission de messages d'erreur concernant les consommables. La poussière peut également provoquer des messages d'erreur sur les consommables ; ne pas laisser pas les cartouches à l'extérieur de l'imprimante pendant des périodes prolongées.

 **REMARQUE :** L'emballage de la cartouche contient des informations concernant le recyclage.

Retrait et remplacement de la cartouche

1. Ouvrez la porte d'accès à la cartouche.

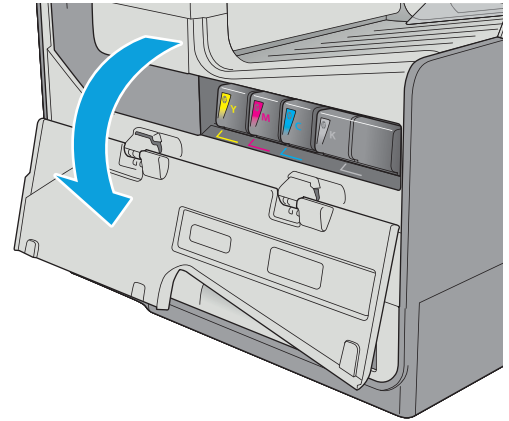

2. Exercez une pression sur la cartouche usagée pour la déverrouiller.

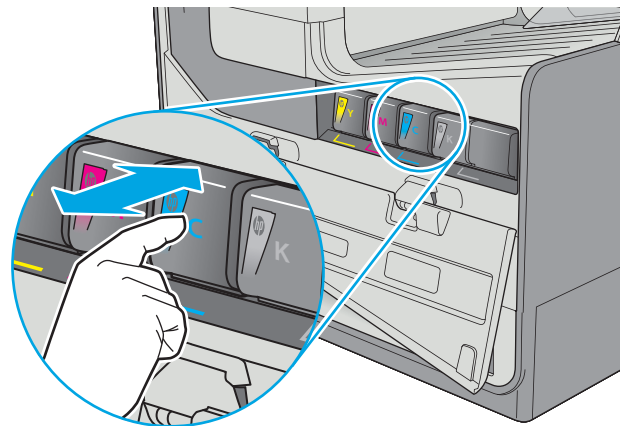

3. Saisissez le bord de la cartouche usagée, puis extrayez celle-ci en tirant dessus tout droit.

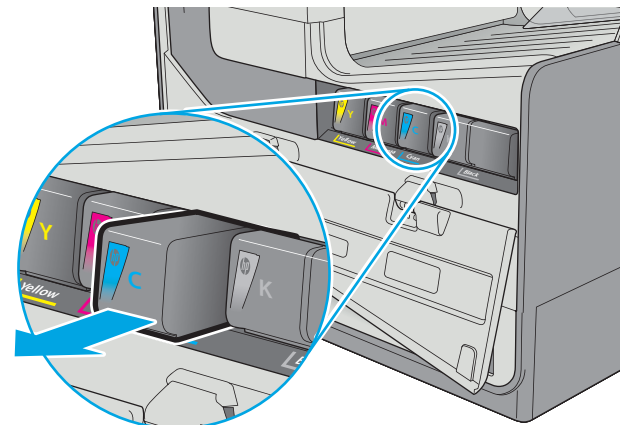

4. Retirez la cartouche neuve de son emballage.

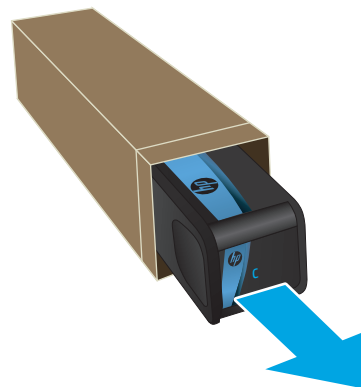

5. Ne touchez pas les contacts métalliques dorés de la cartouche. Le dépôt laissé par les doigts sur les contacts peut provoquer des problèmes de qualité d'impression.



6. Insérez la cartouche neuve dans le produit. Assurez-vous que la cartouche est bien enclenchée.

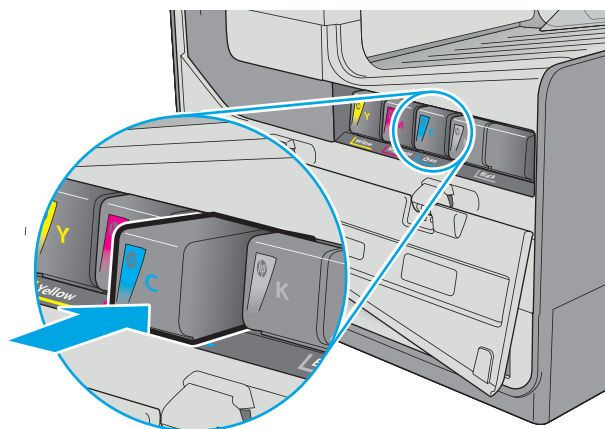

7. Fermez la porte d'accès à la cartouche.

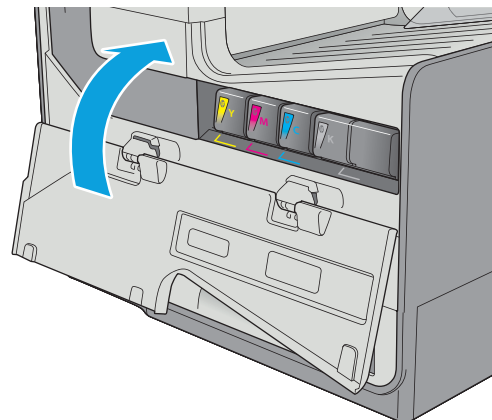

8. Emballez la cartouche usagée dans la boîte de la nouvelle cartouche. Reportez-vous au guide de recyclage fourni pour obtenir des informations concernant le recyclage.

HP vous aide à recycler gratuitement et en toute simplicité vos cartouches HP grâce au programme HP Planet Partners disponible dans plus de 50 pays/régions dans le monde¹⁾.

Pour en savoir plus sur le recyclage des cartouches HP usagées, rendez-vous sur www.hp.com/recycle.

¹⁾ La disponibilité du programme peut varier. Pour plus d'informations, visitez www.hp.com/recycle.

Remplacement de l'unité de récupération d'encre

- [Introduction](#)
- [Retrait et remplacement de l'unité de récupération d'encre](#)

Introduction

Les informations suivantes fournissent des détails sur l'unité de récupération d'encre de l'imprimante et sur son remplacement.

Lorsque l'unité de récupération d'encre est presque pleine et lorsqu'elle est complètement pleine, l'imprimante vous en avertit. Lorsqu'elle est complètement pleine, l'impression s'interrompt jusqu'à ce que l'unité de récupération d'encre soit remplacée.

Pour acheter une unité de récupération d'encre (référence : B5L09A), rendez-vous sur HP Parts Store à l'adresse suivante : www.hp.com/buy/parts.

 **REMARQUE :** L'unité de récupération d'encre est conçue pour n'être utilisée qu'une seule fois. Ne tentez pas de vider l'unité de récupération d'encre pour la réutiliser. Les pigments risqueraient de se renverser à l'intérieur de l'imprimante, ce qui réduirait la qualité d'impression. Après utilisation, renvoyez l'unité de récupération d'encre au programme Planet Partners d'HP pour recyclage.

Retrait et remplacement de l'unité de récupération d'encre

1. Ouvrez la porte de gauche.

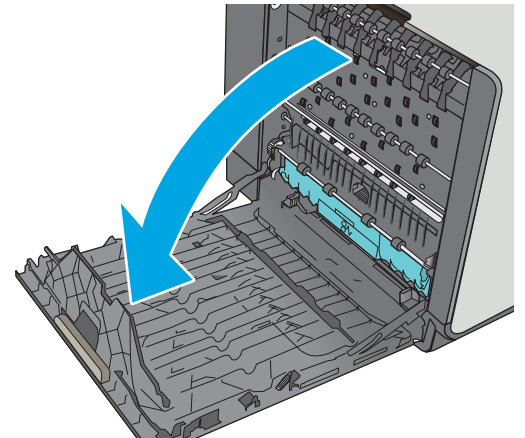

2. Retirez l'unité de récupération de l'encre en la tirant avec les deux mains. Remisez l'unité en position verticale sur une feuille de papier afin d'éviter tout déversement.

ATTENTION : Lors de son extraction, évitez tout contact direct avec le cylindre noir afin d'éviter de souiller votre peau ou vos vêtements avec des pigments.

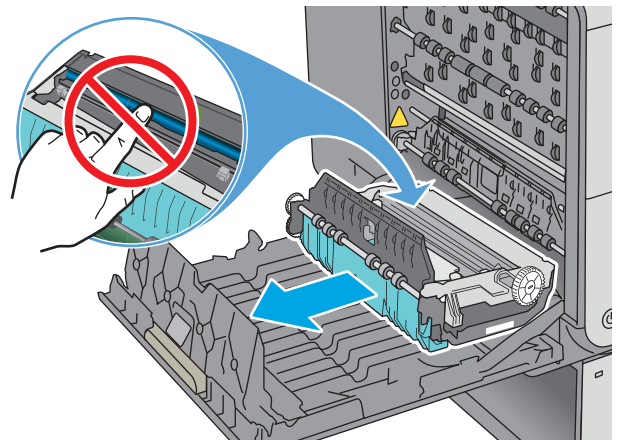

3. Retirez la nouvelle unité de récupération d'encre de son emballage.

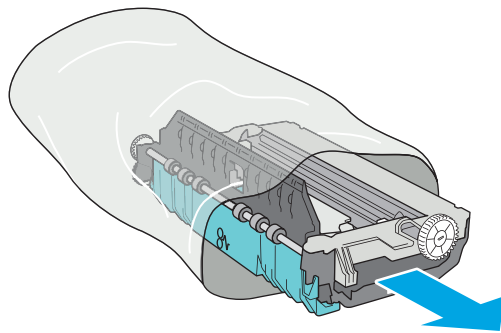

4. Installez l'unité de récupération d'encre.

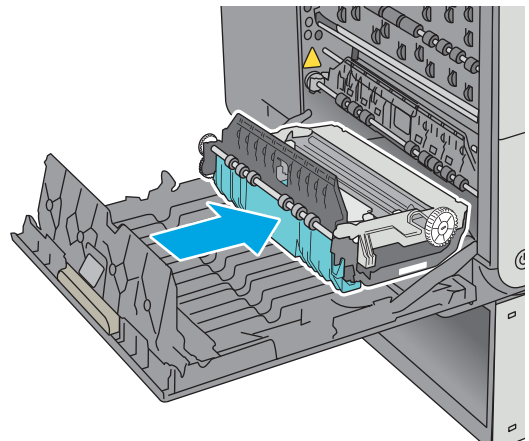

5. Fermez la porte de gauche.

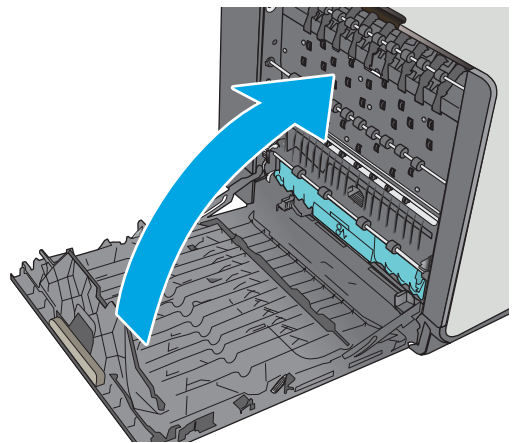

4 Imprimer

- [Imprimer des tâches \(Windows\)](#)
- [Imprimer des tâches \(OS X\)](#)
- [Stockage des tâches d'impression sur l'imprimante pour les imprimer ultérieurement ou en privé](#)
- [Impression mobile](#)
- [Impression via le port USB](#)

Pour plus d'informations :

Les informations suivantes sont correctes au moment de la publication. Pour obtenir des informations à jour, reportez-vous à la section www.hp.com/support/pagewidecolor586MFP.

Le plan d'assistance HP tout inclus de l'imprimante comprend les informations suivantes :

- Installation et configuration
- Utilisation
- Résolution des problèmes
- Téléchargement des mises à jour de logiciels et de micrologiciels
- Inscription au forum d'assistance
- Recherche d'informations réglementaires et de garantie

Imprimer des tâches (Windows)

Comment imprimer (Windows)

Les instructions suivantes décrivent la procédure d'impression de base pour Windows.

1. Dans le logiciel, sélectionnez l'option **Imprimer**.
2. Sélectionnez l'imprimante dans la liste d'imprimantes. Pour modifier les paramètres, ouvrez le pilote d'impression en cliquant ou en appuyant sur le bouton **Propriétés** ou **Préférences**.

 **REMARQUE :** le nom du bouton varie selon le logiciel.

 **REMARQUE :** pour accéder à ces fonctions à partir de l'application de l'écran de démarrage de Windows 8 ou 8.1, sélectionnez **Périphériques**, puis **Imprimer** et choisissez l'imprimante.

 **REMARQUE :** Pour plus d'informations, cliquez sur le bouton Aide (?) dans le pilote d'impression.

 **REMARQUE :** Il est possible que le pilote d'impression soit différent de celui qui est présenté ici, mais les étapes sont les mêmes.

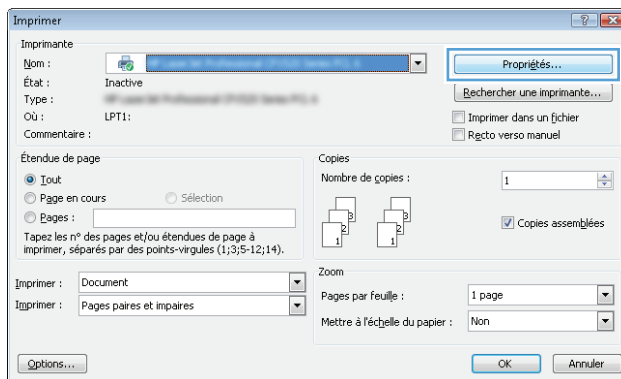

3. Cliquez ou appuyez sur les onglets dans le pilote d'impression pour configurer les options disponibles. Par exemple, accédez à l'onglet **Finition** pour définir l'orientation du papier, et à l'onglet **Papier/Qualité** pour définir l'alimentation, le type, le format et la qualité du papier.

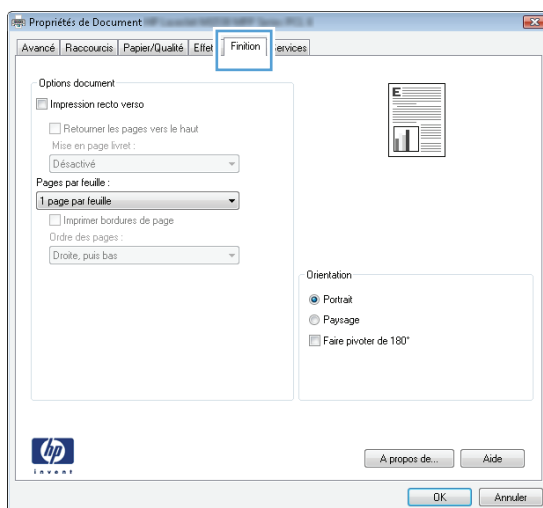



4. Cliquez ou appuyez sur le bouton **OK** pour revenir à la boîte de dialogue **Imprimer**. Sur cet écran, sélectionnez le nombre de copies à imprimer.
5. Cliquez ou appuyez sur le bouton **OK** pour lancer l'impression.

Imprimer automatiquement des deux côtés (Windows)

Utilisez cette procédure pour les imprimantes équipées d'une unité d'impression recto verso automatique. Si l'imprimante n'a pas d'unité d'impression recto verso automatique, ou si vous souhaitez imprimer sur des types de papier non pris en charge par l'unité d'impression recto verso, imprimez manuellement des deux côtés.

1. Dans le logiciel, sélectionnez l'option **Imprimer**.
2. Sélectionnez l'imprimante dans la liste d'imprimantes, puis cliquez ou appuyez sur le bouton **Propriétés** ou **Préférences** pour ouvrir le pilote d'impression.

 **REMARQUE :** le nom du bouton varie selon le logiciel.

 **REMARQUE :** pour accéder à ces fonctions à partir de l'application de l'écran de démarrage de Windows 8 ou 8.1, sélectionnez **Périphériques**, puis **Imprimer** et choisissez l'imprimante.

3. Cliquez ou appuyez sur l'onglet **Finition**.
4. Cochez la case **Impression recto verso**. Cliquez sur le bouton **OK** pour fermer la boîte de dialogue **Propriétés du document**.
5. Dans la boîte de dialogue **Imprimer**, cliquez sur le bouton **OK** pour lancer la tâche d'impression.

Imprimer en manuel des deux côtés (Windows)

Suivez cette procédure pour les imprimantes qui ne disposent pas d'unité d'impression recto verso automatique ou pour imprimer sur du papier que l'unité d'impression recto verso ne prend pas en charge.

1. Dans le logiciel, sélectionnez l'option **Imprimer**.
2. Sélectionnez l'imprimante dans la liste d'imprimantes, puis cliquez ou appuyez sur le bouton **Propriétés** ou **Préférences** pour ouvrir le pilote d'impression.

 **REMARQUE :** le nom du bouton varie selon le logiciel.

 **REMARQUE :** pour accéder à ces fonctions à partir de l'application de l'écran de démarrage de Windows 8 ou 8.1, sélectionnez **Périphériques**, puis **Imprimer** et choisissez l'imprimante.

3. Cliquez ou appuyez sur l'onglet **Finition**.
4. Cochez la case **Impression recto verso (manuelle)**. Cliquez sur le bouton **OK** pour imprimer le recto de la tâche d'impression.
5. Récupérez la pile imprimée dans le bac de sortie, puis placez-la dans le bac 1.
6. Si vous y êtes invité, appuyez sur le bouton approprié du panneau de commande pour continuer.

Imprimer plusieurs pages par feuille (Windows)

1. Dans le logiciel, sélectionnez l'option **Imprimer**.
2. Sélectionnez l'imprimante dans la liste d'imprimantes, puis cliquez ou appuyez sur le bouton **Propriétés** ou **Préférences** pour ouvrir le pilote d'impression.

 **REMARQUE :** le nom du bouton varie selon le logiciel.

 **REMARQUE :** pour accéder à ces fonctions à partir de l'application de l'écran de démarrage de Windows 8 ou 8.1, sélectionnez **Périphériques**, puis **Imprimer** et choisissez l'imprimante.

3. Cliquez ou appuyez sur l'onglet **Finition**.
4. Sélectionnez le nombre de pages par feuille dans la liste déroulante **Pages par feuille**.
5. Sélectionnez les options appropriées pour **Imprimer bordures de page**, **Ordre des pages** et **Orientation**. Cliquez sur le bouton **OK** pour fermer la boîte de dialogue **Propriétés du document**.
6. Dans la boîte de dialogue **Imprimer**, cliquez sur le bouton **OK** pour lancer la tâche d'impression.

Sélectionner le type de papier (Windows)

1. Dans le logiciel, sélectionnez l'option **Imprimer**.
2. Sélectionnez l'imprimante dans la liste d'imprimantes, puis cliquez ou appuyez sur le bouton **Propriétés** ou **Préférences** pour ouvrir le pilote d'impression.

 **REMARQUE :** Le nom du bouton varie selon le logiciel.

 **REMARQUE :** pour accéder à ces fonctions à partir de l'application de l'écran de démarrage de Windows 8 ou 8.1, sélectionnez **Périphériques**, puis **Imprimer** et choisissez l'imprimante.

3. Cliquez ou appuyez sur l'onglet **Papier/Qualité**.
4. Dans la liste déroulante **Type de papier**, cliquez sur l'option **Plus...**
5. Développez la liste des options **Type :** .
6. Développez la catégorie de types de papier qui correspond le mieux à votre papier.
7. Sélectionnez l'option correspondant au type de papier que vous utilisez, puis cliquez sur le bouton **OK**.
8. Cliquez sur le bouton **OK** pour fermer la boîte de dialogue **Propriétés du document**. Dans la boîte de dialogue **Imprimer**, cliquez sur le bouton **OK** pour lancer la tâche d'impression.

Si le bac doit être configuré, un message de configuration du bac s'affiche sur le panneau de commande de l'imprimante.

9. Chargez le bac avec du papier du type et du format spécifiés, puis fermez le bac.
10. Appuyez sur le bouton **OK** pour accepter le format et le type détectés ou appuyez sur le bouton **Modifier** pour choisir un format ou un type de papier différent.
11. Sélectionnez le format et le type appropriés, puis appuyez sur le bouton **OK**.

Tâches d'impression supplémentaires

Visitez le site Web www.hp.com/support/pagewidecolor586MFP.

Vous trouverez des instructions pour vous guider dans l'exécution de certaines tâches d'impression, telles que :

- Créer et utiliser des raccourcis ou des préréglages d'impression
- Sélectionner le format de papier ou utiliser un format de papier personnalisé
- Choisir l'orientation de la page
- Créer un livret
- Réduire un document pour un format de papier donné
- Imprimer les premières ou dernières pages d'un document sur un papier différent
- Imprimer des filigranes sur un document

Imprimer des tâches (OS X)

Comment imprimer (OS X)

Les instructions suivantes décrivent la procédure d'impression de base pour OS X.

1. Cliquez sur le menu **Fichier**, puis sur l'option **Imprimer**.
2. Sélectionnez l'imprimante.
3. Cliquez sur **Afficher les détails** ou **Copies et pages**, puis sélectionnez d'autres menus pour ajuster les paramètres d'impression.



REMARQUE : Le nom de l'élément varie selon le logiciel.

4. Cliquez sur le bouton **Imprimer**.

Imprimer automatiquement des deux côtés (OS X)



REMARQUE : Ces informations s'appliquent aux imprimantes équipées d'une unité d'impression recto verso automatique.



REMARQUE : Cette fonction est disponible si vous installez le pilote d'impression HP. Elle peut ne pas être disponible si vous utilisez AirPrint.

1. Cliquez sur le menu **Fichier**, puis sur l'option **Imprimer**.
2. Sélectionnez l'imprimante.
3. Cliquez sur **Afficher les détails** ou **Copies et pages**, puis cliquez sur le menu **Mise en page**.



REMARQUE : Le nom de l'élément varie selon le logiciel.

4. Sélectionnez une option de reliure dans la liste déroulante **Copie recto verso**.
5. Cliquez sur le bouton **Imprimer**.

Imprimer manuellement des deux côtés (OS X)



REMARQUE : Cette fonction est disponible si vous installez le pilote d'impression HP. Elle peut ne pas être disponible si vous utilisez AirPrint.

1. Cliquez sur le menu **Fichier**, puis sur l'option **Imprimer**.
2. Sélectionnez l'imprimante.
3. Cliquez sur **Afficher les détails** ou **Copies et pages**, puis cliquez sur le menu **Recto verso manuel**.



REMARQUE : Le nom de l'élément varie selon le logiciel.

4. Cochez la case **Recto verso manuel**, puis sélectionnez une option de reliure.
5. Cliquez sur le bouton **Imprimer**.
6. Retirez de l'imprimante tout papier non imprimé du bac 1.

7. Récupérez la pile imprimée dans le bac de sortie et placez-la, côté imprimé vers le bas, dans le bac d'entrée.
8. Si vous y êtes invité, appuyez sur le bouton approprié du panneau de commande pour continuer.

Imprimer plusieurs pages par feuille (OS X)

1. Cliquez sur le menu **Fichier**, puis sur l'option **Imprimer**.
2. Sélectionnez l'imprimante.
3. Cliquez sur **Afficher les détails** ou **Copies et pages**, puis cliquez sur le menu **Mise en page**.



REMARQUE : Le nom de l'élément varie selon le logiciel.

4. Dans la liste déroulante **Pages par feuille**, sélectionnez le nombre de pages que vous souhaitez imprimer sur chaque feuille.
5. Dans la partie **Sens de la disposition**, sélectionnez l'ordre et le positionnement des pages sur la feuille.
6. Dans le menu **Bordures**, sélectionnez le type de bordure à imprimer autour de chaque page sur la feuille.
7. Cliquez sur le bouton **Imprimer**.

Sélectionner le type de papier (OS X)

1. Cliquez sur le menu **Fichier**, puis sur l'option **Imprimer**.
2. Sélectionnez l'imprimante.
3. Cliquez sur **Afficher les détails** ou **Copies et pages**, puis cliquez sur le menu **Support et qualité** ou **Papier/Qualité**.



REMARQUE : Le nom de l'élément varie selon le logiciel.

4. Faites votre sélection parmi les options **Support et qualité** ou **Papier/Qualité**.



REMARQUE : Cette liste contient l'ensemble principal d'options disponibles. Certaines options ne sont pas disponibles sur toutes les imprimantes.

- **Type de support** : Sélectionnez l'option de type de papier pour la tâche d'impression.
 - **Qualité d'impression** : Sélectionnez le niveau de résolution pour la tâche d'impression.
 - **Impression bord à bord** : Sélectionnez cette option pour imprimer près des bords du papier.
5. Cliquez sur le bouton **Imprimer**.

Tâches d'impression supplémentaires

Visitez le site Web www.hp.com/support/pagewidecolor586MFP.

Vous trouverez des instructions pour vous guider dans l'exécution de certaines tâches d'impression, telles que :

- Créer et utiliser des raccourcis ou des préréglages d'impression
- Sélectionner le format de papier ou utiliser un format de papier personnalisé
- Choisir l'orientation de la page
- Créer un livret
- Réduire un document pour un format de papier donné
- Imprimer les premières ou dernières pages d'un document sur un papier différent
- Imprimer des filigranes sur un document

Stockage des tâches d'impression sur l'imprimante pour les imprimer ultérieurement ou en privé

Introduction

Les informations suivantes indiquent les procédures pour la création et l'impression de documents stockés sur l'imprimante. Ces tâches peuvent être imprimées ultérieurement ou en privé.

- [Créer une tâche en mémoire \(Windows\)](#)
- [Créer une tâche en mémoire \(OS X\)](#)
- [Imprimer une tâche en mémoire](#)
- [Suppression d'une tâche en mémoire](#)
- [Informations envoyées à l'imprimante pour la comptabilité des tâches](#)

Créer une tâche en mémoire (Windows)

Stockez des tâches sur l'imprimante pour une impression privée ou différée.

 **REMARQUE :** Il est possible que le pilote d'impression soit différent de celui qui est présenté ici, mais les étapes sont les mêmes.

1. Dans le logiciel, sélectionnez l'option **Imprimer**.
2. Sélectionnez l'imprimante dans la liste d'imprimantes, puis sélectionnez **Propriétés** ou **Préférences** (le nom varie selon les logiciels).

 **REMARQUE :** le nom du bouton varie selon le logiciel.

 **REMARQUE :** Pour accéder à ces fonctions à partir de l'application de l'écran de démarrage de Windows 8 ou 8.1, sélectionnez **Périphériques**, puis **Imprimer** et choisissez l'imprimante.

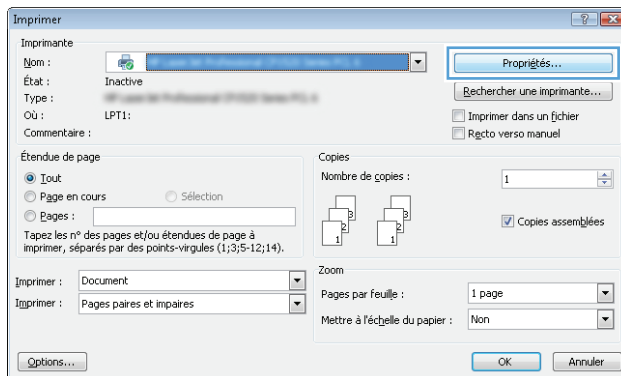

3. Cliquez sur l'onglet **Stockage des tâches**.

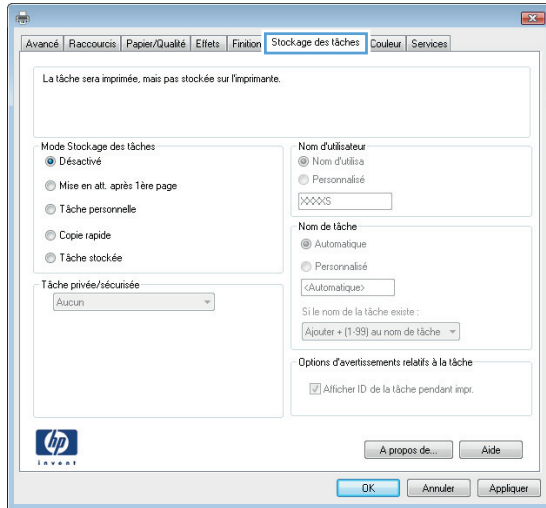

4. Sélectionnez une option de **Mode de stockage en mémoire des tâches**.

- **Mise en attente après 1ère page** : Imprimer une copie de tâche et la vérifier, puis imprimer des copies supplémentaires.
- **Tâche personnelle** : La tâche n'est imprimée qu'au moment où vous le demandez sur le panneau de commande de l'imprimante. Dans ce mode de stockage en mémoire des tâches, vous pouvez sélectionner l'une des options dans **Tâche privée/sécurisée**. Si vous attribuez un numéro d'identification personnel (NIP) à la tâche, vous devez indiquer le NIP requis sur le panneau de configuration. Si vous chiffrez la tâche, vous devez fournir le mot de passe requis sur le panneau de commande. La tâche d'impression est supprimée de la mémoire une fois l'impression réalisée, et elle est perdue si l'imprimante est mise hors tension.
- **Copie rapide** : Vous pouvez imprimer le nombre souhaité de copies d'une tâche et enregistrer une copie de la tâche dans la mémoire de l'imprimante afin de pouvoir la réimprimer ultérieurement.
- **Tâche stockée** : Stockez une tâche sur l'imprimante et laissez à d'autres utilisateurs le soin de l'imprimer à tout moment. Dans ce mode de stockage en mémoire des tâches, vous pouvez sélectionner l'une des options dans **Tâche privée/sécurisée**. Si vous attribuez un numéro d'identification personnel (NIP) à la tâche, la personne qui imprime la tâche doit indiquer le NIP requis sur le panneau de commande. Si vous chiffrez la tâche, la personne qui imprime la tâche doit indiquer le mot de passe requis sur le panneau de commande.

5. Pour utiliser un nom d'utilisateur ou un nom de tâche personnalisé, cliquez sur le bouton **Personnalisé**, puis saisissez le nom d'utilisateur ou le nom de la tâche.

Si une autre tâche en mémoire porte déjà ce nom, sélectionnez l'option à utiliser :

- **Ajouter + (1-99) au nom de tâche** : Ajoutez un numéro unique à la fin du nom de la tâche.
- **Remplacer fichier existant** : Ecrasez la tâche stockée existante avec la nouvelle tâche.

6. Cliquez sur le bouton **OK** pour fermer la boîte de dialogue **Propriétés du document**. Dans la boîte de dialogue **Imprimer**, cliquez sur le bouton **OK** pour lancer la tâche d'impression.

7. Pour plus d'informations sur l'impression de la tâche, reportez-vous à la rubrique « Imprimer une tâche enregistrée ».

Créer une tâche en mémoire (OS X)

Stockez des tâches sur l'imprimante pour une impression privée ou différée.

1. Cliquez sur le menu **Fichier**, puis sur l'option **Imprimer**.
2. Dans le menu **Imprimante**, sélectionnez l'imprimante.
3. Par défaut, le pilote d'impression affiche le menu **Copies et pages**. Ouvrez la liste déroulante des menus, puis cliquez sur le menu **Stockage des tâches**.
4. Dans la liste déroulante **Mode**, sélectionnez le type de tâche en mémoire.
 - **Mise en attente après 1ère page** : Imprimer une copie de tâche et la vérifier, puis imprimer des copies supplémentaires.
 - **Tâche personnelle** : La tâche n'est imprimée qu'au moment où une personne le demande sur le panneau de commande de l'imprimante. Si un numéro d'identification personnel (PIN) est attribué à la tâche, indiquez le code PIN requis sur le panneau de configuration. La tâche d'impression est supprimée de la mémoire une fois l'impression réalisée, et elle est perdue si l'imprimante est mise hors tension.
 - **Copie rapide** : Vous pouvez imprimer le nombre souhaité de copies d'une tâche et enregistrer une copie de la tâche dans la mémoire de l'imprimante, afin de pouvoir la réimprimer ultérieurement.
 - **Tâche stockée** : Stockez une tâche sur l'imprimante et laissez à d'autres utilisateurs le soin de l'imprimer à tout moment. Si un numéro d'identification personnel (PIN) est attribué à la tâche, la personne qui imprime la tâche doit indiquer le code PIN requis sur le panneau de commande.
5. Pour utiliser un nom d'utilisateur ou un nom de tâche personnalisé, cliquez sur le bouton **Personnalisé**, puis saisissez le nom d'utilisateur ou le nom de la tâche.

Si une autre tâche en mémoire porte déjà ce nom, sélectionnez l'option à utiliser.

 - **Ajouter + (1-99) au nom de tâche** : Ajoutez un numéro unique à la fin du nom de la tâche.
 - **Remplacer fichier existant** : Effacez la tâche stockée existante avec la nouvelle tâche.
6. Si vous avez sélectionné l'option **Tâche stockée** ou **Tâche personnelle** à l'étape 3, vous pouvez protéger la tâche à l'aide d'un numéro PIN. Saisissez un numéro à 4 chiffres dans le champ **Utiliser un code PIN pour imprimer**. Lorsque d'autres utilisateurs tenteront d'imprimer cette tâche, l'imprimante les invitera à saisir ce code PIN.
7. Cliquez sur le bouton **Imprimer** pour traiter la tâche.

Imprimer une tâche en mémoire

Procédez comme suit pour imprimer une tâche stockée dans la mémoire de l'imprimante.

1. Appuyez sur le bouton Accueil  du panneau de commande de l'imprimante.
2. Sélectionnez **Récupérer dans la mémoire du périphérique**.
3. Sélectionnez le nom du dossier qui contient la tâche.

4. Sélectionnez le nom de la tâche. Si la tâche est privée ou chiffrée, saisissez le code PIN ou le mot de passe.
5. Définissez le nombre de copies, puis appuyez sur Démarrer  ou sur le bouton **OK** pour imprimer la tâche.

Suppression d'une tâche en mémoire

Lorsque vous envoyez une tâche d'impression stockée dans la mémoire de l'imprimante, l'imprimante efface toute autre tâche précédente de cet utilisateur portant le même nom. Si aucune tâche du même nom d'utilisateur et de tâche n'existe et que l'imprimante requiert de l'espace supplémentaire, l'imprimante risque de supprimer des tâches stockées en commençant par la plus ancienne. Vous pouvez modifier le nombre de tâches que l'imprimante peut stocker en mémoire depuis le menu [Paramètres généraux](#) du panneau de commande de l'imprimante.

Utilisez cette procédure pour supprimer une tâche d'impression stockée dans la mémoire de l'imprimante.

1. Appuyez sur le bouton Accueil  du panneau de commande de l'imprimante.
2. Sélectionnez [Récupérer dans la mémoire du périphérique](#).
3. Sélectionnez le nom du dossier où se trouve la tâche d'impression.
4. Sélectionnez le nom de la tâche d'impression, puis appuyez sur le bouton [Supprimer](#).
5. Si la tâche est privée ou chiffrée, saisissez le code PIN ou le mot de passe, puis appuyez sur le bouton [Supprimer](#).

Informations envoyées à l'imprimante pour la comptabilité des tâches

Les tâches d'impression envoyées depuis les pilotes à un client (par exemple, un PC) peuvent transmettre des informations personnellement identifiables aux périphériques HP d'impression et d'imagerie. Ces informations peuvent inclure, mais sans s'y limiter, le nom d'utilisateur et le nom du client à l'origine de la tâche. Elles peuvent être utilisées pour la comptabilité des tâches, selon la configuration de l'administrateur du périphérique d'impression. Ces mêmes informations peuvent également être stockées avec la tâche sur le périphérique de stockage de masse (par exemple, un disque dur) de l'imprimante lorsque vous utilisez la fonctionnalité de stockage des tâches.

Impression mobile

Introduction

HP propose plusieurs solutions mobiles et ePrint pour activer l'impression simplifiée vers une imprimante HP à partir d'un ordinateur portable, d'une tablette, d'un smartphone ou d'un autre périphérique mobile. Pour voir la liste complète et déterminer les meilleurs choix, rendez-vous à la page www.hp.com/go/LaserJetMobilePrinting.

- [Impression Wireless Direct et NFC](#)
- [HP ePrint via messagerie électronique](#)
- [Logiciel HP ePrint](#)
- [AirPrint](#)
- [Google Cloud Print](#)
- [Impression intégrée Android](#)

Impression Wireless Direct et NFC

HP propose l'impression Wireless Direct (impression directe sans fil) et NFC (Near Field Communication) pour les imprimantes qui prennent en charge l'accessoire HP Jetdirect 3000w NFC/Wireless. Cet accessoire est disponible en option pour les imprimantes HP Entreprise qui comprennent un module d'intégration de matériel (HIP2).

L'impression Wireless Direct et NFC permet aux appareils compatibles Wi-Fi (mobiles) d'établir une connexion réseau sans fil directement sur l'imprimante sans passer par un routeur sans fil.

L'imprimante ne doit pas nécessairement être connectée au réseau pour que cette impression autonome mobile fonctionne.



Utilisez l'impression Wireless Direct à partir des périphériques suivants :

- iPhone, iPad ou iPod touch via Apple AirPrint ou l'application HP ePrint
- Appareils mobiles Android via l'application HP ePrint ou la solution d'impression intégrée Android
- Ordinateurs PC et Mac via le logiciel HP ePrint

Pour plus d'informations sur l'impression sans fil, consultez la page www.hp.com/go/wirelessprinting.

Les fonctions d'impression Wireless Direct et NFC peuvent être activées ou désactivées à partir du panneau de commande de l'imprimante.

1. Faites défiler l'écran d'accueil du panneau de commande de l'imprimante et sélectionnez le menu [Administration](#).
2. Ouvrez les menus suivants :
 - [Paramètres réseau](#)
 - [Menu Sans fil](#)
 - [Direct sans fil](#)
3. Sélectionnez [Activé](#) pour activer l'impression sans fil.

 **REMARQUE :** Dans les environnements où plusieurs modèles d'une même imprimante sont installés, il peut s'avérer utile d'attribuer un nom Wireless Direct unique à chaque imprimante afin de faciliter l'identification de l'imprimante pour l'impression directe sans fil. Le nom Wireless Direct est également disponible sur la page **Comment se connecter** en appuyant sur le bouton Réseau  depuis l'écran d'accueil du panneau de commande de l'imprimante.

Suivez cette procédure pour modifier le nom Wireless Direct de l'imprimante :

1. Faites défiler l'écran d'accueil du panneau de commande de l'imprimante et sélectionnez le menu **Administration**.
2. Ouvrez les menus suivants :
 - Paramètres réseau
 - Menu Sans fil
 - Direct sans fil
 - Nom Wireless Direct
3. Sélectionnez le champ Nom Wireless Direct.
4. Utilisez le clavier pour modifier le nom.
5. Cliquez sur **OK**.

HP ePrint via messagerie électronique

Utilisez HP ePrint pour imprimer des documents en les envoyant en tant que pièce jointe vers l'adresse électronique de l'imprimante, à partir de n'importe quel périphérique capable d'envoyer du courrier électronique.

Pour utiliser HP ePrint, l'imprimante doit répondre aux exigences suivantes :

- L'imprimante doit être connectée à un réseau câblé ou sans fil et avoir accès à Internet.
- Les services Web HP doivent être activés sur l'imprimante et celle-ci doit être enregistrée auprès de HP Connected.

Suivez cette procédure pour activer les services Web HP et vous enregistrer sur HP Connected :

1. Ouvrez le serveur EWS HP :
 - a. Dans l'écran d'accueil du panneau de commande de l'imprimante, appuyez sur le bouton Réseau  pour afficher l'adresse IP ou le nom d'hôte.
 - b. Ouvrez un navigateur Web, et dans la barre d'adresse, tapez l'adresse IP ou le nom d'hôte exactement comme il apparaît sur le panneau de commande de l'imprimante. Appuyez sur la touche **Entrée** du clavier de l'ordinateur. L'EWS s'ouvre.

 <https://10.10.XX.XXX/>

 **REMARQUE :** Si le navigateur Web affiche un message indiquant que le site Web n'est peut-être pas sûr, sélectionnez l'option pour continuer vers le site Web. L'accès à ce site Web n'endommagera pas votre ordinateur.

2. Cliquez sur l'onglet **Services Web HP**.

3. Sélectionnez l'option pour activer les services Web.



REMARQUE : L'activation des services Web peut prendre plusieurs minutes.

4. Rendez-vous sur www.hpconnected.com pour créer un compte HP ePrint et terminer le processus de configuration.

Logiciel HP ePrint

Le logiciel HP ePrint simplifie le lancement des impressions à partir d'un ordinateur de bureau ou portable fonctionnant sous Windows ou Mac vers n'importe quelle imprimante compatible avec HP ePrint. Ce logiciel facilite la recherche d'imprimantes compatibles avec HP ePrint enregistrées sur votre compte HP Connected. L'imprimante HP cible peut se trouver dans le bureau ou à l'autre bout du monde.

- **Windows :** Une fois le logiciel installé, ouvrez l'option **Imprimer** de votre application, puis sélectionnez **HP ePrint** dans la liste des imprimantes installées. Cliquez sur le bouton **Propriétés** pour configurer les options d'impression.
- **OS X :** Une fois le logiciel installé, sélectionnez **Fichier, Impression**, puis la flèche située à côté de **PDF** (dans la partie inférieure gauche de l'écran du pilote). Sélectionnez **HP ePrint**.

Pour Windows, le logiciel HP ePrint prend en charge l'impression TCP/IP sur les imprimantes locales du réseau (LAN ou WAN) prenant en charge le pilote universel PostScript®.

Windows et OS X prennent en charge l'impression IPP sur les imprimantes connectées à un réseau LAN ou WAN prenant en charge ePCL.

Windows et Mac prennent également en charge l'impression de documents PDF sur des imprimantes publiques ainsi que l'impression à l'aide de HP ePrint via e-mail en passant par le cloud.

Veuillez consulter le site www.hp.com/go/eprintsoftware pour trouver des pilotes et des informations.



REMARQUE : Le logiciel HP ePrint est un utilitaire de workflow PDF pour Mac et n'est techniquement pas un pilote d'impression.



REMARQUE : Le logiciel HP ePrint ne prend pas en charge l'impression USB.

AirPrint

L'impression directe avec AirPrint d'Apple est prise en charge par iOS 4.2 ou version ultérieure et les ordinateurs Mac exécutant OS X 10.7 Lion et versions ultérieures. AirPrint permet une impression directe sur l'imprimante depuis un iPad, un iPhone (3GS ou version ultérieure) ou un iPod Touch (troisième génération ou ultérieure) dans les applications mobiles suivantes :

- Mail
- Photos
- Safari
- iBooks
- Une sélection d'applications tierces



REMARQUE : Avant d'utiliser AirPrint avec une connexion USB, vérifiez le numéro de version. Les versions 1.3 et antérieures d'AirPrint ne prennent pas en charge les connexions USB.

Google Cloud Print

Google Cloud Print est une solution d'impression disponible pour les utilisateurs de compte Gmail qui vous permet d'imprimer à partir du Web où que vous soyez, notamment depuis votre téléphone ou tablette, vers n'importe quelle imprimante.

Pour plus d'informations, visitez le site www.google.com/cloudprint/learn/printers.html et sélectionnez le lien **HP**.

Impression intégrée Android

La solution d'impression d'HP pour Android et Kindle permet aux périphériques mobiles de trouver automatiquement les imprimantes HP sur le même réseau et d'imprimer dessus.

L'imprimante doit être connectée au même réseau (sous-réseau) que le périphérique Android.

Les solutions d'impression HP sont intégrées dans certains appareils Android et Kindle et sont disponibles à l'adresse : play.google.com.

Pour plus d'informations sur l'utilisation de l'impression intégrée pour Android et les périphériques Android pris en charge, accédez à www.hp.com/go/LaserJetMobilePrinting.

Impression via le port USB

Introduction

Cette imprimante dispose de la fonction d'impression par port USB à accès simplifié qui permet d'imprimer facilement des fichiers sans avoir à passer par un ordinateur. L'imprimante accepte les lecteurs Flash USB standard via le port USB situé près du panneau de commande. Elle prend en charge les types de fichiers suivants :

- .pdf
- .prn
- .pcl
- .ps
- .cht

Activer le port USB pour l'impression

Par défaut, le port USB est désactivé. Avant d'utiliser cette fonction, activez le port USB. Utilisez l'une des méthodes suivantes pour activer le port :

Première méthode : Activer le port USB à partir des menus du panneau de commande de l'imprimante

1. Appuyez sur le bouton Accueil  du panneau de commande de l'imprimante.
2. Ouvrez les menus suivants :
 - Administration
 - Paramètres généraux
 - Activer Récupérer à partir du périphérique USB
3. Sélectionnez l'option **Activé**, puis appuyez sur le bouton **Enregistrer** ou sur le bouton **OK**.

Deuxième méthode : Activer le port USB à partir du serveur Web intégré HP (imprimantes connectées au réseau uniquement)

1. Ouvrez le serveur EWS HP :
 - a. Dans l'écran d'accueil du panneau de commande de l'imprimante, appuyez sur le bouton Réseau  pour afficher l'adresse IP ou le nom d'hôte.
 - b. Ouvrez un navigateur Web, et dans la barre d'adresse, tapez l'adresse IP ou le nom d'hôte exactement comme il apparaît sur le panneau de commande de l'imprimante. Appuyez sur la touche **Entrée** du clavier de l'ordinateur. L'EWS s'ouvre.

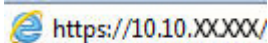
 <https://10.10.XX.XXX/>

 **REMARQUE :** Si le navigateur Web affiche un message indiquant que le site Web n'est peut-être pas sûr, sélectionnez l'option pour continuer vers le site Web. L'accès à ce site Web n'endommagera pas votre ordinateur.

2. Ouvrez l'onglet **Imprimer**.

3. Sur le côté gauche de l'écran, cliquez sur **Récupérer à partir de la configuration USB**.
4. Cochez la case **Activer Récupérer à partir du périphérique USB**.
5. Cliquez sur **Appliquer**.

Imprimer les documents via USB

1. Insérez le lecteur flash USB dans le port USB Easy-access.



REMARQUE : Le port est peut-être couvert. Pour certaines imprimantes, le couvercle s'ouvre en se rabattant. Pour d'autres, vous devez tirer le couvercle vers l'extérieur pour l'enlever.

2. L'imprimante détecte le lecteur Flash USB. Appuyez sur le bouton **OK** pour accéder au disque ou, si vous y êtes invité, sélectionnez l'option **Récupérer à partir de la configuration USB** dans la liste des applications disponibles. L'écran **Récupérer à partir du périphérique USB** s'affiche.
3. Sélectionnez le nom du document que vous voulez imprimer.



REMARQUE : Le document peut se trouver dans un dossier. Si nécessaire, ouvrez les dossiers.

4. Pour régler le nombre de copies, sélectionnez **Copies** puis utilisez le clavier pour modifier le nombre de copies.
5. Appuyez sur le bouton Démarrer  ou appuyez sur le bouton **OK** pour imprimer le document.

5 Copie

- [Réaliser une copie](#)
- [Copie recto verso](#)
- [Options supplémentaires lors de la copie](#)
- [Tâches de copie supplémentaires](#)

Pour plus d'informations :

Les informations suivantes sont correctes au moment de la publication. Pour obtenir des informations à jour, reportez-vous à la section www.hp.com/support/pagewidecolor586MFP.

Le plan d'assistance HP tout inclus de l'imprimante comprend les informations suivantes :

- Installation et configuration
- Utilisation
- Résolution des problèmes
- Téléchargement des mises à jour de logiciels et de micrologiciels
- Inscription au forum d'assistance
- Recherche d'informations réglementaires et de garantie

Réaliser une copie

1. Placez le document face tournée vers le bas sur la vitre du scanner, ou face vers le haut dans le chargeur de documents et réglez les guide-papier en fonction de la taille du document.
2. Sur l'écran d'accueil du panneau de commande, appuyez sur le bouton **Copier**.



3. Pour régler le nombre de copies, appuyez sur le champ **Copies** pour afficher un clavier.

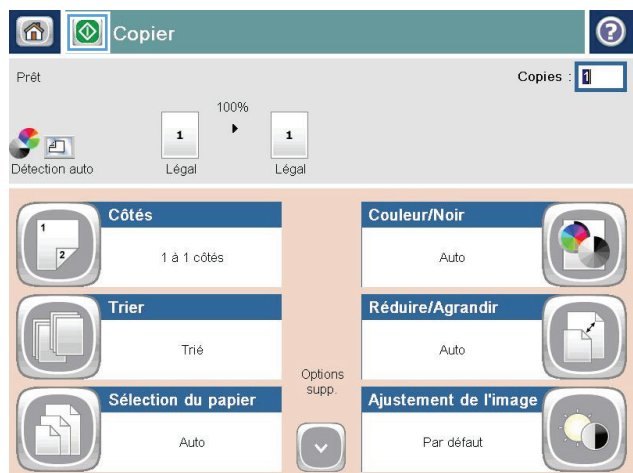

- Entrez le nombre de copies, puis appuyez sur le bouton **OK**.

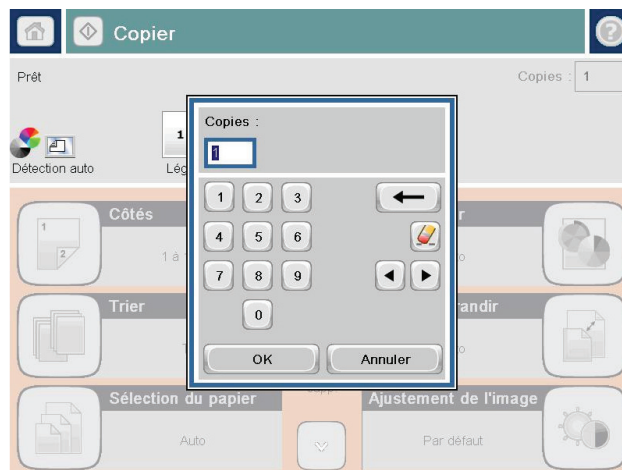

- Appuyez sur le bouton Copie .

Vous pouvez choisir les paramètres de qualité de copie suivants :

- Texte** : sélectionnez ce paramètre pour les documents contenant principalement du texte.
- Image imprimée** : utilisez ce paramètre pour les dessins au trait et les images préimprimées, par exemple des coupures de presse ou des pages de livres.
- Photographie** : utilisez ce paramètre pour les impressions photographiques.

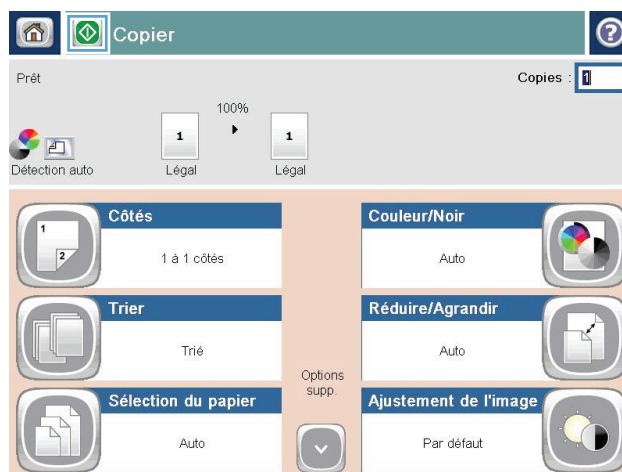

Copie recto verso

Copier automatiquement en recto verso

1. Chargez les documents originaux face vers le haut dans le bac d'alimentation, le haut de la page en premier. Réglez les guide-papier en fonction de la taille du document.
2. Sur l'écran d'accueil du panneau de commande, appuyez sur le bouton **Copier**.
3. Appuyez sur le bouton **Côtés**.
4. Pour faire une copie recto verso à partir d'un original recto, appuyez sur le bouton **Original recto, copie recto verso**.

Pour faire une copie recto verso à partir d'un original recto verso, appuyez sur le bouton **Original recto verso, copie recto verso**.

Pour faire une copie recto à partir d'un original recto verso, appuyez sur le bouton **Original recto verso, copie recto**.

5. Appuyez sur le bouton **OK**.
6. Appuyez sur le bouton Démarrer .

Copie recto verso manuelle

1. Chargez le document sur la vitre du scanner en suivant les indicateurs du produit.
2. Sur l'écran d'accueil du panneau de commande, appuyez sur le bouton **Copie**.
3. Appuyez sur le bouton **Côtés**.
4. Pour faire une copie recto verso à partir d'un original recto, appuyez sur le bouton **Original recto, copie recto verso**.

Pour faire une copie recto verso à partir d'un original recto verso, appuyez sur le bouton **Original recto verso, copie recto verso**.

Pour faire une copie recto à partir d'un original recto verso, appuyez sur le bouton **Original recto verso, copie recto**.

5. Appuyez sur le bouton **OK**.
6. Appuyez sur le bouton Démarrer .
7. Le produit vous invite à charger le document d'origine suivant. Placez-le sur la vitre et appuyez sur le bouton **Numérisation**.
8. Le produit enregistre temporairement les images numérisées. Appuyez sur le bouton **Terminer** pour terminer l'impression des copies.

Options supplémentaires lors de la copie

Les paramètres suivants sont disponibles dans la liste [Plus d'options](#) lors de la copie.



REMARQUE : La liste suivante contient l'ensemble principal d'options disponibles pour les imprimantes HP Enterprise MFP. Certaines options ne sont pas disponibles sur toutes les imprimantes.

Nombre de copies	Spécifiez le nombre de copies à effectuer.
Côtés	Indiquez si le document original est imprimé sur le recto ou sur le recto et le verso et si les copies doivent être imprimées sur le recto ou sur le recto et le verso.
Couleur/Noir	Vous pouvez spécifier si les copies sont imprimées en couleur, en noir et gris ou en noir uniquement. Pour les imprimantes couleur uniquement.
Agrafe	Spécifiez le positionnement des agrafes. Pour les imprimantes avec accessoires de finition automatique uniquement. Cette fonctionnalité ne s'applique pas aux imprimantes avec une agrafeuse d'appoint.
Mode Livre	Numérisez un livre ouvert de sorte que chaque page du livre apparaisse sur une page différente.
Copie de pièces d'identité recto verso	Numérisez chaque côté d'une carte d'identité sur la vitre à plat de sorte que les deux côtés apparaissent sur une seule et même page. Après la numérisation du premier côté, l'imprimante vous invite à placer le verso dans la bonne position sur la vitre.
Réduire/Agrandir	Ajustez la taille du document numérisé, pour l'agrandir ou le réduire.
Format d'origine	Spécifiez le format de papier du document original.
Sélection du papier	Spécifiez le format et le type de papier pour les copies.
Livret	Spécifiez le format et réorganisez les images d'origine numérisées dans les pages à imprimer au format de livret.
Perforatrice	Spécifiez le nombre et le positionnement des perforations. Pour les imprimantes avec accessoires de perforation uniquement.
Orientation du contenu	Spécifiez si l'original est imprimé en orientation portrait ou paysage.
Pages par feuille	Copiez plusieurs feuilles de papier sur une seule feuille. Sélectionnez une, deux ou quatre pages par feuille.
Bac de sortie	Spécifiez le bac de sortie à utiliser pour la tâche, lorsque les bacs de sortie de l'imprimante sont configurés pour le mode trieuse. Pour les imprimantes à plusieurs bacs de sortie uniquement. REMARQUE : Cette option ne s'affiche pas si les bacs de sortie sont configurés pour le mode réceptacle ou le mode séparateur de fonction.
Chemin du papier	Sélectionnez un chemin spécifique pour le papier : Pour les imprimantes qui disposent d'une option permettant de retourner les pages dans le chemin du papier. Face vers le haut (circuit le plus direct) : Les pages sortent du bac dans l'ordre inverse de celui dans lequel elles ont été placées dans le bac d'alimentation. Face vers le bas (ordre correct) : Les pages sont empilées dans le même ordre que celui dans lequel elles ont été placées dans le bac d'alimentation.

<p>Réglage image</p>	<p>Netteté : Eclaircissez ou atténuez l'image. Si vous augmentez la netteté, par exemple, le texte sera plus net, mais si vous la diminuez, les photos seront plus lisses.</p> <p>Obscurité : Augmentez ou diminuez la quantité de noir et de blanc utilisée dans les couleurs des images numérisées.</p> <p>Contraste : Augmentez ou diminuez le contraste entre les couleurs les plus claires et les plus sombres de la page.</p> <p>Nettoyage du fond : Eliminez les couleurs pâles de l'arrière-plan des images numérisées. Par exemple, si le document d'origine est imprimé sur du papier coloré, utilisez cette fonction pour éclaircir l'arrière-plan sans modifier l'opacité de l'image.</p> <p>Tonalité automatique : Disponible pour les imprimantes Flow uniquement. Pour les documents originaux qui ont au moins 100 caractères de texte sur la page, l'imprimante peut détecter la bordure étant le haut de la page, et elle oriente les images numérisées convenablement. Si vous numérisez plusieurs pages et que certaines pages sont inversées par rapport aux autres, l'image numérisée qui en résulte a toutes les pages dans le bon sens. Si certaines pages ont une orientation paysage, l'imprimante fait pivoter l'image afin que le haut de la page soit en haut de l'image.</p>
<p>Optimiser le texte/l'image</p>	<p>Optimisez la tâche pour le type d'image numérisée : texte, images ou photos.</p>
<p>Bord à bord</p>	<p>Numérisez et imprimez une copie plus près du bord de la page que ce qui est normalement autorisé. Une impression au bord de la page peut entraîner certains problèmes de qualité d'impression.</p>
<p>Effacer les bords</p>	<p>Supprimez les imperfections telles que les bords sombres ou les marques d'agrafes grâce au nettoyage des bords de l'image numérisée.</p>
<p>Suppr. pages blanches</p>	<p>Excluez les pages blanches du document original des images numérisées. Cette fonction, qui vous est utile pour numériser des pages imprimées recto verso, permet d'éliminer les pages blanches contenues dans le document.</p>
<p>Détection multi-alimentation</p>	<p>Activez ou désactivez la détection multi-alimentation. Lorsque cette option est activée, la numérisation s'arrête quand l'imprimante détecte que plusieurs pages sont simultanément tirées du bac d'alimentation. Lorsque cette option est désactivée, la numérisation continue lorsqu'une erreur de multi-alimentation est détectée, pour permettre la numérisation des pages qui sont collées entre elles, des originaux sur lesquels sont fixés des notes autocollantes ou du papier épais.</p>
<p>Assembler</p>	<p>Assemblez chaque série de pages dans le même ordre que le document d'origine lorsque vous imprimez plusieurs copies d'un document.</p>
<p>Mode Génération de tâche</p>	<p>Divisez une tâche complexe en segments de plus petite taille.</p>

Tâches de copie supplémentaires

Visitez le site Web www.hp.com/support/pagewidecolor586MFP.

Vous trouverez des instructions pour vous guider dans l'exécution de certaines tâches de copie, telles que :

- Copie ou numérisation des pages de livres ou autres documents reliés
- Copie de documents de formats différents
- Copie ou numérisation des deux côtés d'une carte d'identité
- Copie ou numérisation d'un document au format livret

6 Numérisation

- [Configuration de la fonction Numériser vers un e-mail via le serveur Web intégré HP](#)
- [Configuration de la numérisation vers un dossier réseau à l'aide du serveur Web intégré \(EWS\) HP](#)
- [Configuration de l'enregistrement sur USB via le serveur Web intégré HP](#)
- [Configurez Enregistrer sur SharePoint® \(modèles Flow uniquement\)](#)
- [Création de réglages rapides via le serveur Web intégré HP](#)
- [Numérisation et envoi par courrier électronique](#)
- [Numérisation et envoi vers un dossier réseau](#)
- [Numérisation et envoi vers un lecteur Flash USB](#)
- [Options supplémentaires lors de la numérisation](#)
- [Solutions professionnelles HP JetAdvantage](#)
- [Tâches de numérisation supplémentaires](#)

Pour plus d'informations :

Les informations suivantes sont correctes au moment de la publication. Pour obtenir des informations à jour, reportez-vous à la section www.hp.com/support/pagewidecolor586MFP.

Le plan d'assistance HP tout inclus de l'imprimante comprend les informations suivantes :

- Installation et configuration
- Utilisation
- Résolution des problèmes
- Téléchargement des mises à jour de logiciels et de micrologiciels
- Inscription au forum d'assistance
- Recherche d'informations réglementaires et de garantie

Configuration de la fonction Numériser vers un e-mail via le serveur Web intégré HP

- [Introduction](#)
- [Avant de commencer](#)
- [Etape 1 : accéder au serveur Web intégré HP \(EWS\)](#)
- [Etape 2 : configurer les paramètres d'identification réseau](#)
- [Etape 3 : configurer la fonction d'envoi vers la messagerie](#)
- [Configuration de la fonction Envoyer vers messagerie afin d'utiliser Office 365 Outlook \(facultatif\)](#)

Introduction

L'imprimante peut numériser un fichier et l'envoyer vers une ou plusieurs adresses électroniques. Pour utiliser la numérisation, l'imprimante doit être connectée à un réseau. Cette fonctionnalité n'est cependant pas disponible tant qu'elle n'a pas été configurée à l'aide du serveur Web intégré HP. Il existe deux méthodes pour configurer la fonction de numérisation vers un e-mail : l'**Assistant de configuration de la numérisation vers un e-mail** pour une configuration de base et la **Configuration de la messagerie électronique** pour une configuration avancée. Utilisez les informations suivantes pour configurer la fonction Numériser pour envoyer par courrier électronique.

Avant de commencer

Pour configurer la fonctionnalité de numérisation vers un e-mail, l'imprimante doit avoir une connexion réseau active.

Les administrateurs doivent posséder les informations suivantes avant de commencer le processus de configuration.

- Accès administrateur sur cette imprimante
- Suffixe DNS (p. ex., nomdelasociété.com)
- Serveur SMTP (par exemple : smtp.masociété.com)

 **REMARQUE :** Si vous ne connaissez pas le nom du serveur SMTP, le numéro du port de serveur SMTP ou les informations d'authentification, contactez votre fournisseur d'accès à Internet ou de messagerie ou votre administrateur système pour obtenir ces informations. Les noms de serveur SMTP et les noms de port sont généralement faciles à trouver en effectuant une recherche sur Internet. Saisissez par exemple des mots-clés du type « nom de serveur smtp gmail » ou « nom de serveur smtp yahoo » et lancez votre recherche.

- Paramètres d'authentification au serveur SMTP pour les courriers électroniques sortants, notamment le nom utilisateur et le mot de passe utilisés pour l'authentification, le cas échéant.

 **IMPORTANT :** Consultez la documentation de votre fournisseur de services de messagerie pour plus d'informations sur les limites de l'envoi numérique de votre compte de messagerie. Certains fournisseurs peuvent verrouiller temporairement votre compte si vous dépassez votre limite d'envoi.

Etape 1 : accéder au serveur Web intégré HP (EWS)

1. Dans l'écran d'accueil du panneau de commande de l'imprimante, appuyez sur le bouton Réseau  pour afficher l'adresse IP ou le nom d'hôte.
2. Ouvrez un navigateur Web, et dans la barre d'adresse, tapez l'adresse IP ou le nom d'hôte exactement comme il apparaît sur le panneau de commande de l'imprimante. Appuyez sur la touche **Entrée** du clavier de l'ordinateur. Le serveur EWS s'ouvre.

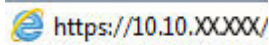

 **REMARQUE :** Si le navigateur Web affiche un message indiquant que le site Web n'est peut-être pas sûr, sélectionnez l'option pour continuer vers le site Web. L'accès à ce site Web n'endommagera pas votre ordinateur.

Etape 2 : configurer les paramètres d'identification réseau

 **REMARQUE :** La configuration de la messagerie dans l'onglet **Réseau** est une procédure avancée pouvant nécessiter l'assistance d'un administrateur système.

1. A l'aide des onglets de navigation supérieurs du serveur EWS, cliquez sur **Mise en réseau**.
2. Dans le volet de navigation de gauche, cliquez sur **Paramètres TCP/IP**.
3. Dans la boîte de dialogue **Paramètres TCP/IP**, cliquez sur l'onglet **Identification réseau**.
4. Si le DNS est requis sur le réseau, vérifiez dans la zone **Suffixe de domaine TCP/IP** que le suffixe DNS du client de messagerie que vous utilisez est répertorié. Les suffixes DNS ont ce format : *nomdelasociété.com*, *gmail.com*, etc.

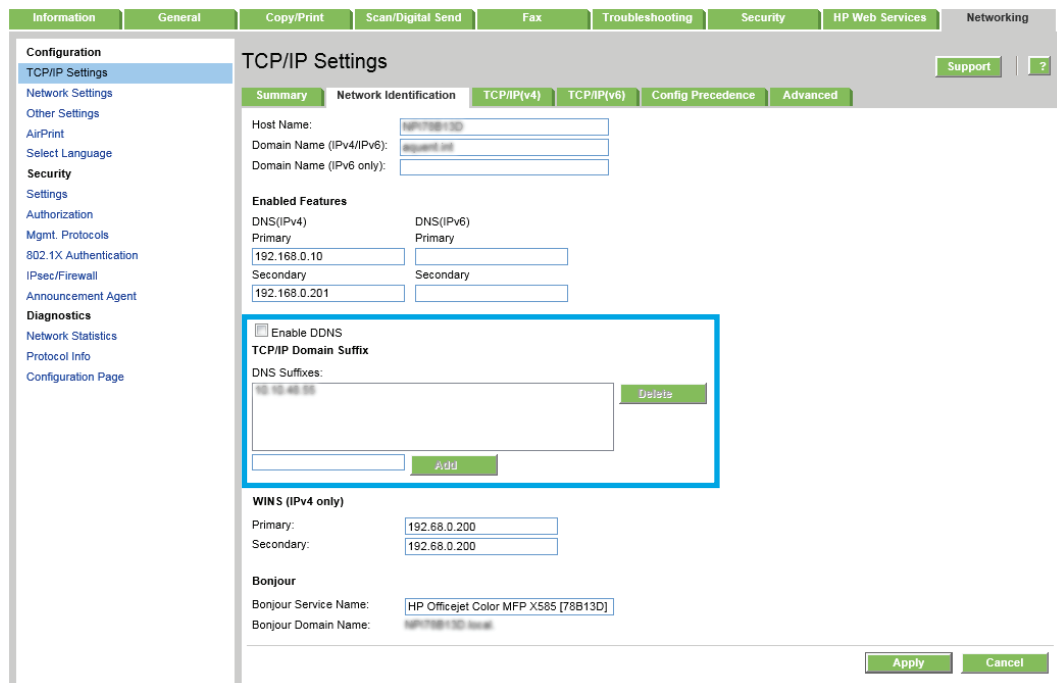

The screenshot shows the 'TCP/IP Settings' window with the 'Network Identification' tab selected. The 'TCP/IP Domain Suffix' section is highlighted with a blue box. It contains a list of DNS suffixes, with '192.168.0.10' currently listed. There are 'Add' and 'Delete' buttons next to the list. Other settings visible include Host Name (HP78B13D), Domain Name (HP78B13D), and WINS (IPv4 only) settings.

 **REMARQUE :** Si le suffixe du nom de domaine n'est pas configuré, utilisez l'adresse IP.

5. Cliquez sur **Appliquer**.

Etape 3 : configurer la fonction d'envoi vers la messagerie

Il existe deux méthodes pour configurer la fonction d'envoi vers la messagerie : l'**Assistant de configuration de la messagerie électronique** pour une configuration de base et la **Configuration de la messagerie électronique** pour une configuration avancée. Utilisez les options suivantes pour configurer la fonction Envoyer vers messagerie :

- [Option 1 : Configuration de base à l'aide de l'Assistant de configuration de la messagerie électronique](#)
- [Option 2 : Configuration avancée via la configuration de la messagerie électronique](#)

Option 1 : Configuration de base à l'aide de l'Assistant de configuration de la messagerie électronique

Cette option ouvre l'**Assistant de configuration de la messagerie électronique** qui se trouve sur le serveur Web intégré HP (EWS) pour la configuration de base.

1. A l'aide des onglets de navigation supérieurs du serveur EWS, cliquez sur **Numérisation/Envoi numérique**.
2. Dans la zone **Assistants de configuration rapide d'envoi par messagerie et d'enregistrement vers un dossier réseau**, cliquez sur le lien **Assistant de configuration de la messagerie électronique**.
3. Dans la boîte de dialogue **Assistant de configuration de la messagerie électronique**, cliquez sur **Continuer** pour poursuivre la configuration.
4. Dans la boîte de dialogue **Configurer les serveurs de courrier électronique (SMTP)**, effectuez l'une des opérations suivantes :

Option 1 : Utiliser un serveur déjà utilisé par la messagerie électronique

- ▲ Sélectionnez **Utiliser un serveur déjà utilisé par la messagerie électronique**, puis cliquez sur **Suivant**.

Option 2 : Rechercher un serveur de courrier électronique sortant sur le réseau

 **REMARQUE :** Cette option détecte les serveurs SMTP sortants à l'intérieur de votre pare-feu uniquement.

- a. Sélectionnez **Rechercher un serveur de courrier électronique sortant sur le réseau**, puis cliquez sur **Suivant**.
- b. Sélectionnez le serveur approprié dans la liste **Configurer le serveur de courrier électronique (SMTP)**, puis cliquez sur **Suivant**.
- c. Sélectionnez l'option qui décrit les paramètres d'authentification serveur :
 - **Le serveur ne nécessite pas d'authentification** : Sélectionnez **Le serveur ne nécessite pas d'authentification**, puis cliquez sur **Suivant**.
 - OU-
 - **Le serveur demande une authentification** : Dans la liste déroulante, sélectionnez une option d'authentification.
 - **Utiliser les informations de connexion de l'utilisateur pour la connexion après la connexion au panneau de commande** : Sélectionnez **Utiliser les informations de**

connexion de l'utilisateur pour la connexion après la connexion au panneau de commande, puis cliquez sur **Suivant**.

-OU-

- **Toujours utiliser ces informations de connexion** : Sélectionnez **Toujours utiliser ces informations de connexion**, saisissez le **nom d'utilisateur** et le **mot de passe**, puis cliquez sur **Suivant**.

Option 3 : Ajouter serveur SMTP

- a. Sélectionnez **Ajouter un serveur SMTP**
- b. Entrez le **nom du serveur** et le **numéro de port**, puis cliquez sur **Suivant**.



REMARQUE : Dans la plupart des cas, vous n'avez pas besoin de changer le numéro de port par défaut.



REMARQUE : Si vous utilisez un serveur SMTP hébergé tels que Gmail, vérifiez l'adresse SMTP, le numéro de port et les paramètres SSL à partir du site Web du fournisseur de service ou d'autres sources. Généralement, pour Gmail, l'adresse SMTP est smtp.gmail.com, le numéro de port est le 465 et le SSL doit être activé.

Veillez vous reporter aux sources en ligne pour vérifier que ces paramètres de serveur sont à jour et valides au moment de la configuration.

- c. Sélectionnez l'option d'authentification serveur appropriée :
 - **Le serveur ne nécessite pas d'authentification** : Sélectionnez **Le serveur ne nécessite pas d'authentification**, puis cliquez sur **Suivant**.

-OU-

 - **Le serveur demande une authentification** : Sélectionnez une option dans la liste déroulante **Le serveur demande une authentification** :
 - **Utiliser les informations de connexion de l'utilisateur pour la connexion après la connexion au panneau de commande** : Sélectionnez **Utiliser les informations de connexion de l'utilisateur pour la connexion après la connexion au panneau de commande**, puis cliquez sur **Suivant**.

-OU-

 - **Toujours utiliser ces informations de connexion** : Sélectionnez **Toujours utiliser ces informations de connexion**, saisissez le **nom d'utilisateur** et le **mot de passe**, puis cliquez sur **Suivant**.

5. Dans la boîte de dialogue **Configurer les paramètres de courrier électronique**, saisissez les informations suivantes sur l'adresse électronique de l'expéditeur, puis cliquez sur **Suivant**.



REMARQUE : Lors de la définition des champs **De**, **Objet** et **Message**, si la case **Modifiable par l'utilisateur** n'est pas cochée, les utilisateurs ne pourront pas modifier ces champs à partir du panneau de commande de l'imprimante lors de l'envoi d'un e-mail.

Option	Description
De (Requis)	Sélectionnez l'une des options suivantes dans la liste déroulante De : <ul style="list-style-type: none"> • Adresse de l'utilisateur (connexion requise) • Adresse de provenance par défaut : Entrez une adresse électronique et un nom d'affichage par défaut dans les champs Adresse électronique De par défaut et Nom d'affichage par défaut. <p>ASTUCE : Créez un compte de messagerie électronique pour l'imprimante et utilisez l'adresse de messagerie de ce compte comme adresse par défaut.</p> <p>ASTUCE : Configurez la fonction de messagerie électronique de sorte que les utilisateurs doivent se connecter avant de pouvoir utiliser la messagerie. Cette opération empêche les utilisateurs d'envoyer un e-mail à partir d'une adresse qui n'est pas la leur.</p>
Objet (Facultatif)	Saisissez une ligne d'objet par défaut pour les e-mails.
Message (Facultatif)	Créez un message personnalisé. Pour utiliser ce message pour tous les e-mails envoyés à partir de l'imprimante, décochez la case Modifiable par l'utilisateur pour Message .

6. Dans la zone **Configurer les paramètres du fichier de numérisation**, définissez les préférences de numérisation par défaut, puis cliquez sur **Suivant**.

Option	Description
Type de fichier par défaut	Sélectionnez le type de fichier par défaut à utiliser pour le document numérisé : <ul style="list-style-type: none"> • PDF • JPEG • TIFF • MTIFF • XPS • PDF/A • Texte (OCR) • Texte Unicode (OCR) • RTF (OCR) • PDF adressable (OCR) • PDF/A adressable (OCR) • HTML (OCR) • CSV (OCR)

Option	Description
Préférences de couleur par défaut	Sélectionnez le paramètre de couleur par défaut pour le document numérisé : <ul style="list-style-type: none"> • Couleur • Noir • Noir/Gris • Détection automatique
Qualité de sortie par défaut	Sélectionnez la qualité de sortie par défaut pour le document numérisé : <ul style="list-style-type: none"> • Basse (petit fichier) • Moyen • Elevée (fichier volumineux)
Résolution par défaut	Sélectionnez la résolution de numérisation par défaut pour le document numérisé : <ul style="list-style-type: none"> • 75 ppp • 150 ppp • 200 ppp • 300 ppp • 400 ppp • 600 ppp

7. Vérifiez la boîte de dialogue **Résumé**, puis cliquez sur **Terminer** pour terminer la configuration.

Option 2 : Configuration avancée via la configuration de la messagerie électronique

1. A l'aide des onglets de navigation supérieurs du serveur EWS, cliquez sur **Numérisation/envoi numérique**, puis cliquez sur **Configuration de la messagerie électronique** dans le volet de navigation de gauche.
2. Dans la boîte de dialogue **Configuration de la messagerie électronique**, cochez la case **Activer Envoyer vers messagerie**. Si cette case n'est pas activée, la fonction n'est pas disponible sur le panneau de commande du produit.
3. Dans la zone **Serveurs de courrier électronique sortant (SMTP)**, suivez les étapes de l'une des opérations suivantes :
 - Sélection d'un des serveurs affichés
 - Cliquez sur **Ajouter** pour lancer l'assistant SMTP.
 1. Dans l'assistant SMTP, sélectionnez l'une des options suivantes :
 - Entrez l'adresse d'un serveur SMTP, puis cliquez sur **Suivant**
 - Sélectionnez **Rechercher un serveur de courrier électronique sortant sur le réseau**, puis cliquez sur **Suivant**. Sélectionnez le serveur, puis cliquez sur **Suivant**.

 **REMARQUE :** Si un serveur SMTP a déjà été créé pour une autre fonction du produit, l'option **Utiliser un serveur déjà utilisé par une autre fonction** s'affiche. Vous pouvez sélectionner cette option et configurer le serveur afin de l'utiliser pour la fonction de messagerie électronique.

2. Dans la boîte de dialogue **Définissez les informations de base nécessaires à la connexion au serveur**, définissez les options à utiliser, puis cliquez sur **Suivant**.

 **REMARQUE :** Certains serveurs rencontrent des problèmes d'envoi ou de réception des e-mails supérieurs à 5 méga-octets (Mo). Ces problèmes peuvent être évités en saisissant un nombre dans **Diviser les courriers électroniques s'ils sont supérieurs à (Mo)**.

 **REMARQUE :** Dans la plupart des cas, vous n'avez pas besoin de changer le numéro de port par défaut.

 **REMARQUE :** Si vous utilisez Gmail de Google™ comme service de messagerie, activez la case **Activer le protocole SSL SMTP**. Généralement, pour gmail, l'adresse SMTP est smtp.gmail.com, le numéro de port est le 465 et le SSL doit être activé.

Veillez vous reporter aux sources en ligne pour vérifier que ces paramètres de serveur sont à jour et valides au moment de la configuration.

3. Dans la boîte de dialogue **Paramètres d'authentification serveur**, sélectionnez l'option qui décrit les paramètres d'authentification du serveur :

- **Le serveur ne nécessite pas d'authentification**, puis cliquez sur **Suivant**.
- **Le serveur demande une authentification**
 - Dans la liste déroulante, sélectionnez **Utiliser les informations de connexion de l'utilisateur pour la connexion après la connexion au panneau de commande**, puis cliquez sur **Suivant**.
 - Dans la liste déroulante, sélectionnez **Toujours utiliser ces informations de connexion**, entrez le **nom d'utilisateur** et le **mot de passe**, puis cliquez sur **Suivant**.

 **REMARQUE :** Si vous utilisez les informations de connexion d'un utilisateur connecté, définissez une connexion de l'utilisateur à la messagerie sur le panneau de commande du produit. Refusez l'accès des invités à la messagerie en décochant la case correspondant au courrier électronique dans la colonne **Invité périphérique** de la zone **Connexion et règles d'autorisation** de la boîte de dialogue **Contrôle d'accès** sur l'onglet **Sécurité**. L'icône de la case à cocher devient un verrou.

4. Dans la boîte de dialogue **Fonction du serveur**, choisissez les fonctions du produit autorisées à utiliser ce serveur SMTP pour envoyer des e-mails, puis cliquez sur le bouton **Suivant**.

 **REMARQUE :** Si le serveur demande une authentification, un nom d'utilisateur et un mot de passe pour l'envoi automatique des alertes et des rapports du produit seront nécessaires.

5. Dans la boîte de dialogue **Résumé et test**, saisissez une adresse électronique valide dans le champ **Envoyer un courrier électronique de test à :**, puis cliquez sur **Tester**.
6. Vérifiez que tous les paramètres sont corrects, puis cliquez sur **Terminer** pour terminer la configuration du serveur de messagerie sortant.

4. Dans la zone **Réglages rapides**, sélectionnez les réglages rapides pour le produit.

 **REMARQUE :** Les réglages rapides sont des raccourcis auxquels vous pouvez accéder sur l'écran d'accueil principal ou dans l'application Réglages rapides du produit.

5. Dans la zone **Contrôle du champ d'adresse et de message**, entrez une **Adresse de provenance par défaut** : et tout autre paramètre facultatif.

Paramètres de **Contrôle du champ d'adresse et de message** :

Fonction	Description
Restrictions appliquées au champ d'adresse	<p>Indiquez si les utilisateurs doivent sélectionner une adresse électronique dans un carnet d'adresses ou s'ils sont autorisés à saisir des adresses manuellement.</p> <p>ATTENTION : Si l'option Les utilisateurs doivent sélectionner les adresses dans le carnet d'adresses est activée et si certains des champs d'adresse sont également définis sur Modifiable par l'utilisateur, les modifications apportées à ces champs modifient également les valeurs correspondantes dans le carnet d'adresses.</p> <p>Pour empêcher la modification des contacts du carnet d'adresses par les utilisateurs, accédez à la page Contrôle d'accès de l'onglet Sécurité et interdisez aux utilisateurs de type Invité périphérique d'accéder aux modifications du carnet d'adresses.</p>
Autoriser les formats d'adresse électronique non valides	<p>Sélectionnez cette option pour autoriser un format d'adresse électronique non valide.</p>
Modifiable par l'utilisateur	<p>Pour utiliser l'Adresse de provenance par défaut et le Nom d'affichage par défaut pour tous les e-mails envoyés à partir de ce produit (sauf lorsqu'un utilisateur est connecté), ne sélectionnez pas l'option Modifiable par l'utilisateur.</p> <p>Lors de la définition des champs d'adresse, si la case Modifiable par l'utilisateur n'est pas cochée, les utilisateurs ne pourront pas modifier ces champs à partir du panneau de commande du produit lors de l'envoi d'un e-mail. Pour utiliser la fonctionnalité « envoyer vers ma messagerie », décochez la case Modifiable par l'utilisateur de tous les champs d'adresse, y compris les champs De :, A : CC : et CCI :, puis indiquez que l'utilisateur envoie l'e-mail De : sa propre adresse électronique et A : sa propre adresse électronique.</p>
Adresse de provenance par défaut : et Nom d'affichage par défaut :	<p>Saisissez une adresse électronique et le nom à utiliser pour le champ De : pour le message électronique.</p> <p>ASTUCE : Créez un compte de messagerie électronique pour le produit et utilisez l'adresse de messagerie de ce compte comme adresse par défaut.</p> <p>ASTUCE : Configurez la fonction de messagerie électronique de sorte que les utilisateurs doivent se connecter avant de pouvoir utiliser la messagerie. Cette opération empêche les utilisateurs d'envoyer un e-mail à partir d'une adresse qui n'est pas la leur.</p>
A :	<p>Indiquez une adresse électronique A (destinataire) pour les e-mails.</p>
CC :	<p>Indiquez une adresse électronique CC pour les e-mails.</p>
CCI :	<p>Indiquez une adresse électronique CCI pour les e-mails.</p>
Objet :	<p>Saisissez une ligne d'objet par défaut pour les e-mails.</p>
Message :	<p>Créez un message personnalisé. Pour utiliser ce message pour tous les e-mails envoyés à partir du produit, décochez ou désélectionnez la case Modifiable par l'utilisateur pour Message :.</p>

6. Dans la zone **Signature et chiffrement**, définissez les préférences de signature et de chiffrement.

Paramètres de **Signature et chiffrement** :

Fonction	Description
Signature	Sélectionnez si vous souhaitez signer le certificat de sécurité. Cochez la case Modifiable par l'utilisateur pour rendre ce paramètre modifiable sur le panneau de commande du produit.
Algorithme de hachage	Sélectionnez l'algorithme à utiliser pour la signature du certificat.
Chiffrement	Sélectionnez si vous souhaitez chiffrer l'e-mail. Cochez la case Modifiable par l'utilisateur pour rendre ce paramètre modifiable sur le panneau de commande du produit.
Algorithme de chiffrement	Sélectionnez l'algorithme à utiliser pour le chiffrement de l'e-mail.
Attribut de la clé publique du destinataire	Entrez l'attribut à utiliser pour récupérer le certificat de clé publique du destinataire à partir du serveur LDAP.
Utiliser le certificat de clé publique du destinataire pour vérifier le destinataire	Sélectionnez ce paramètre pour utiliser le certificat de clé publique du destinataire pour vérifier le destinataire.

7. Dans la zone **Paramètres de notification**, sélectionnez à quel moment les utilisateurs reçoivent des notifications sur les e-mails envoyés. Le paramètre par défaut est l'utilisation de l'adresse électronique de l'utilisateur connecté. Si l'adresse électronique du destinataire est vide, aucune notification ne sera envoyée.
8. Dans la zone **Paramètres de numérisation**, définissez les préférences de numérisation par défaut.

Paramètres de numérisation :

Fonction	Description
Format d'origine	Sélectionnez le format de page du document original.
Côtés de l'original	Précisez si le document original est recto ou recto-verso.
Optimiser le texte/l'image	Sélectionnez cette option pour optimiser la sortie d'un type de contenu particulier ou sélectionnez Ajustement manuel .
Optimiser pour	Ce paramètre est uniquement disponible lorsque l'option Optimiser le texte/l'image est définie sur Ajustement manuel . Sélectionnez une valeur d'ajustement manuel.
Orientation du contenu	Sélectionnez la façon dont le contenu du document original est placé sur la page : Portrait ou Paysage , ou sélectionnez Détection automatique .
Format recto-verso	Ce paramètre n'est pas disponible lorsque l'option Orientation de contenu est définie sur Détection automatique . Indiquez la reliure de la page pour spécifier si le verso de la page est à l'envers ou à l'endroit.
Nettoyage de l'arrière-plan	Sélectionnez une valeur pour supprimer les images très claires de l'arrière-plan ou une couleur d'arrière-plan claire.
Obscurité	Sélectionnez une valeur pour régler la luminosité du fichier.
Contraste	Sélectionnez une valeur pour régler le contraste du fichier.
Netteté	Sélectionnez une valeur pour régler la netteté du fichier.
Aperçu de l'image	Sélectionnez si un aperçu de la tâche est requis ou optionnel, ou désactivez l'aperçu.
Options de recadrage	Choisissez d'autoriser ou non un recadrage et sélectionnez le type d'option de recadrage.

Fonction	Description
Génération de tâche	Utilisez cette fonction pour combiner plusieurs groupes de documents originaux en une seule pièce jointe. Cette fonction permet également de numériser un document original comportant plus de pages que le bac d'alimentation ne peut en contenir.
Ton automatique	Sélectionnez ce paramètre pour régler automatiquement l' Obscurité , le Contraste et les paramètres de Nettoyage de l'arrière-plan . Ces paramètres deviennent alors indisponibles sur cette page.
Détection multi-alimentation	Sélectionnez ce paramètre pour activer la détection des tâches multi-alimentation.
Effacer les bords	Sélectionnez ce paramètre pour spécifier la largeur des marges à effacer, en pouces ou en millimètres, sur le recto et le verso d'une tâche.

9. Dans la zone **Paramètres du fichier**, définissez les préférences de paramètres de fichier par défaut.

Paramètres du fichier :

Fonction	Description
Préfixe de nom de fichier	Définissez le préfixe du nom de fichier utilisé par défaut pour les fichiers enregistrés dans un dossier réseau.
Nom de fichier par défaut	Nom de fichier par défaut pour le fichier à enregistrer. Cochez la case Modifiable par l'utilisateur pour rendre ce paramètre modifiable sur le panneau de commande du produit.
Suffixe de nom de fichier	Définissez le suffixe du nom de fichier utilisé par défaut pour les fichiers enregistrés dans un dossier réseau. Dupliquer le suffixe du nom de fichier par défaut [nom de fichier]_AAAAMJJH
Format de numéro de fichier	Sélectionnez un format de nom de fichier pour une tâche divisée en plusieurs fichiers.
Type de fichier par défaut	Sélectionnez le format du fichier pour une image numérisée. Cochez la case Modifiable par l'utilisateur pour rendre ce paramètre modifiable sur le panneau de commande du produit.
Aperçu du nom de fichier	Entrez un nom de fichier, puis cliquez sur le bouton Actualiser l'aperçu .
Préférence de couleurs par défaut	Indiquez si le fichier est en noir et blanc ou en couleur.
Qualité de sortie par défaut	Sélectionnez la qualité du fichier. Les images de qualité supérieure nécessitent une taille de fichier plus importante que les images de qualité inférieure, et leur envoi prend plus de temps.
Résolution par défaut	Définissez la résolution du fichier. Les images de résolution élevée comportent davantage de points par pouce (ppp), par conséquent, elles affichent davantage de détails. Les images de résolution réduite comportent moins de points par pouce et affichent moins de détails, mais la taille du fichier est plus petite.
Compression	Indiquez si le fichier nécessite une compression normale ou élevée lors de l'enregistrement d'un document numérisé dans un fichier PDF ou XPS. Si la compression est réglée sur Élevée, le fichier numérisé est plus petit, mais la numérisation prend plus de temps qu'avec une compression normale.
Compression TIFF noir	Sélectionnez l'algorithme de compression TIFF noir à utiliser pour la compression du fichier TIFF généré.
Méthode de compression TIFF couleur/en niveaux de gris	Sélectionnez l'algorithme de compression TIFF couleur/en niveaux de gris à utiliser pour la compression du fichier TIFF généré.

Fonction	Description
Chiffrement PDF	Si le fichier est de type PDF, cette option chiffre le fichier PDF de sortie. Un mot de passe doit être spécifié pour le chiffrement. Le même mot de passe devra être utilisé pour ouvrir le fichier. L'utilisateur est invité à saisir le mot de passe avant de numériser sa tâche s'il n'a défini aucun mot de passe avant d'actionner Démarrer.
Désactiver les types de fichier ROC	Sélectionnez ce paramètre pour éviter que les types de fichiers OCR ne soient disponibles dans le panneau de commande du produit.
Activer la suppression des pages blanches	Si l'option Activer la suppression des pages vierges est sélectionnée, les pages vierges seront ignorées.

10. Vérifiez les options sélectionnées pour vous assurer qu'elles sont correctes, puis cliquez sur **Appliquer** pour terminer la configuration.

Configuration de la fonction Envoyer vers messagerie afin d'utiliser Office 365 Outlook (facultatif)

- [Introduction](#)
- [Etape 1 : accéder au serveur Web intégré HP \(EWS\)](#)
- [Etape 2 : configuration du serveur de messagerie sortant \(SMTP\) pour envoyer un e-mail à partir d'un compte Office 365 Outlook](#)

Introduction

Microsoft Office Outlook 365 est un système de messagerie électronique basé sur le cloud et fourni par Microsoft, qui utilise le serveur Microsoft SMTP (Simple Mail Transfer Protocol) pour envoyer ou recevoir des e-mails. Procédez comme suit pour permettre à l'imprimante d'envoyer un e-mail avec un compte Office 365 Outlook à partir du panneau de commande.

 **REMARQUE :** Vous devez avoir un compte de messagerie auprès d'Office 365 Outlook pour configurer les paramètres sur le serveur Web intégré.

Etape 1 : accéder au serveur Web intégré HP (EWS)

1. Dans l'écran d'accueil du panneau de commande de l'imprimante, appuyez sur le bouton Réseau  pour afficher l'adresse IP ou le nom d'hôte.
2. Ouvrez un navigateur Web, et dans la barre d'adresse, tapez l'adresse IP ou le nom d'hôte exactement comme il apparaît sur le panneau de commande de l'imprimante. Appuyez sur la touche **Entrée** du clavier de l'ordinateur. Le serveur EWS s'ouvre.

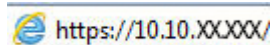
 <https://10.10.XX.XXX/>

 **REMARQUE :** Si le navigateur Web affiche un message indiquant que le site Web n'est peut-être pas sûr, sélectionnez l'option pour continuer vers le site Web. L'accès à ce site Web n'endommagera pas votre ordinateur.

Etape 2 : configuration du serveur de messagerie sortant (SMTP) pour envoyer un e-mail à partir d'un compte Office 365 Outlook

1. A l'aide des onglets de navigation supérieurs du serveur EWS, cliquez sur **Mise en réseau**.
2. Dans le volet de navigation de gauche, cliquez sur **Paramètres TCP/IP**.

3. Dans la zone **Paramètres TCP/IP**, cliquez sur l'onglet **Identification réseau**.
4. Si le DNS est requis sur le réseau, vérifiez dans la zone **Suffixe de domaine TCP/IP** que le suffixe DNS du client de messagerie que vous utilisez est répertorié. Les suffixes DNS ont ce format : *nomdelasociété.com, gmail.com, etc.*

 **REMARQUE :** Si le suffixe du nom de domaine n'est pas configuré, utilisez l'adresse IP.

5. Cliquez sur **Appliquer**.
6. Cliquez sur l'onglet **Numérisation/Envoi numérique**.
7. Dans le volet de navigation de gauche, cliquez sur **Configuration de la messagerie électronique**.
8. Sur la page **Configuration de la messagerie électronique**, cochez la case **Activer Envoyer vers messagerie**. Si cette case n'est pas disponible, la fonction n'est pas disponible sur le panneau de commande de l'imprimante.
9. Dans la zone **Serveurs de courrier électronique sortant (SMTP)**, cliquez sur **Ajouter** pour démarrer l'assistant SMTP.
10. Dans le champ **Je connais mon adresse de serveur SMTP ou mon nom d'hôte**, saisissez smtp.onoffice.com, puis cliquez sur **Suivant**.
11. Dans la boîte de dialogue **Définissez les informations de base nécessaires à la connexion au serveur**, dans le champ **Numéro de port**, saisissez **587**.

 **REMARQUE :** Certains serveurs rencontrent des problèmes d'envoi ou de réception des e-mails supérieurs à 5 méga-octets (Mo). Ces problèmes peuvent être évités en saisissant un nombre dans **Diviser les courriers électroniques s'ils sont supérieurs à (Mo)**.

12. Sélectionnez la case **Activer le protocole SSL SMTP**, puis cliquez sur **Suivant**.
13. Dans la boîte de dialogue **Paramètres d'authentification serveur**, complétez les informations suivantes :

- a. Sélectionnez **Le serveur demande une authentification**.
 - b. Dans la liste déroulante, sélectionnez **Toujours utiliser ces informations de connexion**.
 - c. Dans le champ **Nom d'utilisateur**, entrez l'adresse électronique Office 365 Outlook.
 - d. Dans le champ **Mot de passe**, saisissez le mot de passe du compte Office 365 Outlook, puis cliquez sur **Suivant**.
14. Dans la boîte de dialogue **Fonction du serveur**, choisissez les fonctions de l'imprimante autorisées à utiliser ce serveur SMTP pour envoyer des e-mails, puis cliquez sur le bouton **Suivant**.
 15. Dans la boîte de dialogue **Résumé et test**, saisissez une adresse électronique valide dans le champ **Envoyer un courrier électronique de test à :**, puis cliquez sur **Tester**.
 16. Vérifiez que tous les paramètres sont corrects, puis cliquez sur **Terminer** pour terminer la configuration du serveur de messagerie sortant.

Configuration de la numérisation vers un dossier réseau à l'aide du serveur Web intégré (EWS) HP

- [Introduction](#)
- [Avant de commencer](#)
- [Etape 1 : accès au serveur Web intégré HP](#)
- [Etape 2 : configuration de l'option Enregistrer dans le dossier Réseau](#)

Introduction

L'imprimante dispose d'une fonction qui permet de numériser un document et de l'enregistrer dans un dossier réseau. Pour utiliser la numérisation, l'imprimante doit être connectée à un réseau. Cette fonctionnalité n'est cependant pas disponible tant qu'elle n'a pas été configurée à l'aide du serveur Web intégré HP. Il existe deux méthodes pour configurer la fonction de numérisation vers un dossier réseau : **l'Assistant de configuration de la numérisation vers un dossier réseau** pour une configuration de base et la **configuration de la numérisation vers un dossier réseau** pour une configuration avancée. Utilisez les informations suivantes pour configurer la fonction de numérisation vers un dossier réseau.

Avant de commencer

 **REMARQUE :** Pour configurer la fonction de numérisation vers un dossier réseau, l'imprimante doit disposer d'une connexion réseau active.

Les administrateurs doivent posséder les éléments suivants avant de commencer le processus de configuration.

- Accès administrateur sur cette imprimante
- Le nom de domaine complet (FQDN) (p. ex., \\nomserveur.us.nomdelasociété.net\scans) du dossier de destination ou l'adresse IP du serveur (par exemple, \\16.88.20.20\scans).

 **REMARQUE :** L'utilisation du terme « serveur » dans ce contexte fait référence à l'ordinateur où se trouve le dossier partagé.

Etape 1 : accès au serveur Web intégré HP

1. Dans l'écran d'accueil du panneau de commande de l'imprimante, appuyez sur le bouton Réseau  pour afficher l'adresse IP ou le nom d'hôte.
2. Ouvrez un navigateur Web, et dans la barre d'adresse, tapez l'adresse IP ou le nom d'hôte exactement comme il apparaît sur le panneau de commande de l'imprimante. Appuyez sur la touche **Entrée** du clavier de l'ordinateur. Le serveur EWS s'ouvre.

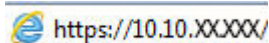
 <https://10.10.XX.XX/>

 **REMARQUE :** Si le navigateur Web affiche un message indiquant que le site Web n'est peut-être pas sûr, sélectionnez l'option pour continuer vers le site Web. L'accès à ce site Web n'endommagera pas votre ordinateur.

Etape 2 : configuration de l'option Enregistrer dans le dossier Réseau

- [Première méthode : Utilisation de l'Assistant d'enregistrement dans un dossier réseau](#)

- [Deuxième méthode : Utilisation de la configuration de l'enregistrement dans un dossier réseau](#)

Première méthode : Utilisation de l'Assistant d'enregistrement dans un dossier réseau

Cette option ouvre l'assistant de configuration qui se trouve sur le serveur Web intégré HP (EWS) de l'imprimante. L'assistant de configuration propose des options de configuration de base.

1. Cliquez sur l'onglet **Numérisation/Envoi numérique**.
2. Cliquez sur le lien **Assistant de réglage rapide d'enregistrement dans un dossier réseau**.
3. Dans la boîte de dialogue **Assistants de réglage rapide d'envoi par messagerie et d'enregistrement dans un dossier réseau**, cliquez sur **Continuer** pour poursuivre la configuration.
4. Dans la boîte de dialogue **Ajouter ou supprimer un réglage rapide d'enregistrement dans un dossier réseau**, cliquez sur **Ajouter**.

 **REMARQUE :** Les réglages rapides sont des raccourcis auxquels vous pouvez accéder sur l'écran d'accueil de l'imprimante ou dans l'application Réglages rapides.

 **REMARQUE :** La fonction Enregistrer dans un dossier réseau peut faire l'objet d'une configuration minimale sans créer de réglage rapide. Cependant, sans le réglage rapide, les utilisateurs doivent entrer les informations du dossier de destination sur le panneau de commande pour chaque tâche de numérisation. Un réglage rapide est nécessaire pour inclure les métadonnées de l'option Enregistrer sous le dossier réseau.

5. Dans la boîte de dialogue **Ajouter une configuration rapide des dossiers**, complétez les informations suivantes :
 - a. Dans le champ **Titre du réglage rapide**, saisissez un titre.

 **ASTUCE :** Attribuez un nom de réglage rapide que les utilisateurs peuvent comprendre rapidement (par ex., « Numériser et enregistrer dans un dossier »).

- b. Dans la liste déroulante, **Emplacement du bouton**, sélectionnez l'une des options suivantes pour indiquer l'emplacement où le bouton **Réglage rapide** s'affichera sur le panneau de commande de l'imprimante :
 - **Application des réglages rapides**
 - **Ecran d'accueil**
 - c. Dans le champ **Description du réglage rapide**, saisissez une description expliquant ce que le bouton Réglage rapide enregistrera.
 - d. Cliquez sur **Suivant**.
6. Dans la boîte de dialogue **Configuration du dossier de destination**, complétez les informations suivantes :
 - a. Dans le champ **Chemin UNC du dossier**, tapez le chemin d'accès au dossier dans lequel la numérisation sera enregistrée.

Le chemin d'accès du dossier peut être soit le nom de domaine complet (FQDN) (p. ex., \nomserveur.us.nomdelasociété.net\scans) ou l'adresse IP du serveur (p. ex., \16.88.20.20\scans). Assurez-vous que le chemin d'accès du dossier (p. ex., \scans) suit le nom de domaine complet (FQDN) ou l'adresse IP.

 **REMARQUE :** Le FQDN peut être plus fiable que l'adresse IP. Si le serveur reçoit son adresse IP via DHCP, l'adresse IP peut changer. Toutefois, la connexion avec l'adresse IP peut être plus rapide car l'imprimante n'a pas besoin d'utiliser le DNS pour trouver le serveur de destination.

b. Dans la liste déroulante **Paramètres d'authentification**, sélectionnez l'une des options suivantes :

- **Utiliser les informations de connexion de l'utilisateur pour la connexion après la connexion au panneau de commande**
- **Toujours utiliser ces informations de connexion**

 **REMARQUE :** Si **Toujours utiliser ces informations de connexion** est sélectionné, un nom d'utilisateur et un mot de passe doivent être saisis dans les champs correspondants et l'accès de l'imprimante au dossier doit être vérifié en cliquant sur **Vérifier l'accès**.

c. Dans le champ **Domaine Windows**, entrez le domaine Windows.

 **ASTUCE :** Pour trouver le domaine Windows dans Windows 7, cliquez sur **Démarrer**, puis sur **Panneau de configuration** et enfin sur **Système**.

Pour trouver le domaine Windows dans Windows 8, cliquez sur **Rechercher**, saisissez **Système** dans la zone de recherche, puis cliquez sur **Système**.

Le domaine est répertorié sous **Paramètres de nom d'ordinateur, de domaine et de groupe de travail**.

d. Cliquez sur **Suivant**.

7. Dans la boîte de dialogue **Configurer les paramètres du fichier de numérisation**, définissez les préférences de numérisation par défaut pour le réglage rapide, puis cliquez sur **Suivant**.
8. Vérifiez les éléments de la boîte de dialogue **Synthèse**, puis cliquez sur **Terminer**.
9. Dans la boîte de dialogue **Configurer les paramètres du fichier de numérisation**, vérifiez les paramètres sélectionnés, puis cliquez sur **Terminer** pour terminer l'installation.

Deuxième méthode : Utilisation de la configuration de l'enregistrement dans un dossier réseau

Cette option permet une configuration avancée de la fonction d'enregistrement dans un dossier réseau en utilisant le serveur Web intégré HP (EWS) pour l'imprimante.

- [Etape 1 : lancement de la configuration](#)
- [Etape 2 : configuration des paramètres de la fonction Enregistrer dans un dossier réseau](#)
- [Etape 3 : fin de la configuration](#)

Etape 1 : lancement de la configuration

1. Cliquez sur l'onglet **Numérisation/Envoi numérique**.
2. Dans le menu de navigation de gauche, cliquez sur **Configuration de l'enregistrement dans un dossier réseau**.

Etape 2 : configuration des paramètres de la fonction Enregistrer dans un dossier réseau

1. Sur la page **Configuration de l'enregistrement dans un dossier réseau**, cochez la case **Activer l'enregistrement dans un dossier réseau**. Si cette case n'est pas activée, la fonction n'est pas disponible sur le panneau de commande de l'imprimante.
2. Dans la zone **Réglages rapides**, cliquez sur **Ajouter**. L'**Assistant de réglage rapide** s'ouvre.

 **REMARQUE :** Les réglages rapides sont des raccourcis auxquels vous pouvez accéder sur l'écran d'accueil de l'imprimante ou dans l'application Réglages rapides.

 **REMARQUE :** La fonction **Enregistrer dans un dossier réseau** peut faire l'objet d'une configuration minimale sans créer de réglage rapide. Cependant, sans le réglage rapide, les utilisateurs doivent entrer les informations du dossier de destination sur le panneau de commande pour chaque tâche de numérisation. Un réglage rapide est nécessaire pour inclure les métadonnées de l'option Enregistrer sous le dossier réseau.

Complétez toutes les boîtes de dialogue de l'Assistant de réglage rapide pour configurer entièrement la fonction **Enregistrer dans un dossier réseau**.

- [Boîte de dialogue 1 : Définissez l'emplacement du bouton de réglage rapide et les options d'interaction de l'utilisateur sur le panneau de commande](#)
- [Boîte de dialogue 2 : Paramètres du dossier](#)
- [Boîte de dialogue 3 : Paramètres de notification](#)
- [Boîte de dialogue 4 : Paramètres de numérisation](#)
- [Boîte de dialogue 5 : Paramètres du fichier](#)
- [Boîte de dialogue 6 : Résumé](#)

Boîte de dialogue 1 : Définissez l'emplacement du bouton de réglage rapide et les options d'interaction de l'utilisateur sur le panneau de commande

Utilisez la boîte de dialogue **Définissez l'emplacement du bouton de réglage rapide et les options d'interaction de l'utilisateur sur le panneau de commande** pour configurer où le bouton **Réglage rapide** s'affichera sur le panneau de commande de l'imprimante et pour configurer le niveau d'interaction de l'utilisateur sur le panneau de commande de l'imprimante.

1. Dans le champ **Titre du réglage rapide**, saisissez un titre.

 **ASTUCE :** Attribuez un nom de réglage rapide que les utilisateurs peuvent comprendre rapidement (par ex., « Numériser et enregistrer dans un dossier »).

2. Dans la liste, **Emplacement du bouton**, sélectionnez l'une des options suivantes pour indiquer où le bouton de **Réglage rapide** s'affichera sur le panneau de commande de l'imprimante :
 - **Application des réglages rapides**
 - **Ecran d'accueil**
3. Dans le champ **Description du réglage rapide**, saisissez une description expliquant ce que le bouton Réglage rapide enregistrera.
4. Dans la liste **Option de démarrage de réglage rapide**, sélectionnez l'une des options suivantes :

- Option 1 : **Entrer l'application, puis l'utilisateur appuie sur Démarrer**
- Option 2 : **Démarrage dès la sélection**
 - ▲ Sélectionnez l'une des options suivantes sous **Invite côtés original** :
 - **Utiliser val. par défaut d'application**
 - **Invite pour côtés d'origine**



REMARQUE : Si **Démarrer immédiatement après la sélection** est sélectionné, le dossier de destination doit être indiqué à l'étape suivante.

5. Cliquez sur **Suivant**.

Boîte de dialogue 2 : Paramètres du dossier

Utilisez la boîte de dialogue **Paramètres du dossier** pour configurer les types de dossiers vers lesquels l'imprimante envoie des documents numérisés.

Il existe deux types de dossiers de destination à sélectionner :

- Dossiers partagés ou FTP
- Dossiers partagés personnels

Il existe deux types d'autorisations de dossier à sélectionner :

- Accès en lecture et écriture
- Accès en écriture uniquement

Les informations suivantes décrivent comment configurer les paramètres du dossier.

The screenshot shows the 'Paramètres de dossier' (Folder Settings) dialog box. It has a sidebar on the left with navigation options like 'Informations', 'Général', 'Copier / Imprimer', 'Numérisation / Envoi numérique', 'Télécopie', 'Dépannage', 'Sécurité', 'Services Web HP', and 'Réseau'. The main area is titled 'Assistant de réglage rapide' and contains the following content:

Paramètres de dossier

Les dossiers partagés standard sont un simple chemin UNC dépourvu de variables. Les chemins de dossiers personnels partagés sont récupérés après la connexion d'un utilisateur. Le dossier Accueil d'un utilisateur spécifié dans Microsoft Active Directory, par exemple, illustre ceci.

Enregistrer vers des dossiers partagés ou FTP

Cliquez sur Ajouter pour créer une destination.

[Ajouter...] [Modifier...] [Supprimer...]

Enregistrer dans un dossier partagé personnel

La connexion de l'utilisateur et des informations spécifiques à l'utilisateur sont requises pour créer le chemin du dossier.

Envoyer uniquement vers les dossiers avec accès en lecture et écriture

Cette option prend en charge la vérification des dossiers et les notifications de tâches.

Vérifiez l'accès au dossier avant le démarrage de la tâche.

Lorsque la case n'est pas cochée, les utilisateurs peuvent enregistrer plus rapidement mais les tâches risquent d'échouer si le dossier n'est pas disponible.

Autoriser l'envoi vers les dossiers avec accès en écriture uniquement

Cette option ne prend pas en charge la vérification des dossiers ou les notifications de tâches.

[Précédent] [Suivant] [Annuler]

Configuration du dossier de destination des documents numérisés

Option 1 : Dossiers partagés ou FTP

Pour enregistrer les documents numérisés dans un dossier partagé standard ou un dossier FTP, procédez comme suit :

1. Si elle n'est pas déjà sélectionnée, choisissez l'option **Enregistrer vers des dossiers partagés ou FTP**.
2. Cliquez sur **Ajouter....** La boîte de dialogue **Ajouter le chemin du dossier réseau** s'ouvre.
3. Dans la boîte de dialogue **Ajouter un chemin de dossier réseau**, sélectionnez l'une des options suivantes :

- **Option 1 : Sauvegarder dans un dossier réseau partagé standard**

1. Si elle n'est pas déjà sélectionnée, choisissez l'option **Sauvegarder dans un dossier réseau partagé standard**.

 **REMARQUE :** Pour plus d'informations sur la création de dossiers réseau partagés, reportez-vous à la fonction [Configurer un dossier partagé \(c04345591\)](#).

2. Dans le champ **Chemin UNC du dossier**, tapez le chemin d'accès au dossier.

Le chemin d'accès du dossier peut être soit le nom de domaine complet (FQDN) (p. ex., \nomserveur.us.nomdelasociété.net\scans) ou l'adresse IP du serveur (p. ex., \16.88.20.20\scans). Assurez-vous que le chemin d'accès du dossier (p. ex., \scans) suit le nom de domaine complet (FQDN) ou l'adresse IP.

 **REMARQUE :** Le FQDN peut être plus fiable que l'adresse IP. Si le serveur reçoit son adresse IP via DHCP, l'adresse IP peut changer. Toutefois, la connexion avec l'adresse IP peut être plus rapide car l'imprimante n'a pas besoin d'utiliser le DNS pour trouver le serveur de destination.

3. Pour créer automatiquement un sous-dossier pour les documents numérisés dans le dossier de destination, sélectionnez le format du nom de sous-dossier dans la liste **Sous-dossier personnalisé**.

Pour limiter l'accès au sous-dossier à l'utilisateur qui a créé la tâche de numérisation, sélectionnez **Restreindre l'accès utilisateur au sous-dossier**.

4. Pour afficher le chemin d'accès complet des documents numérisés, cliquez sur **Actualiser l'aperçu**.
5. Dans la liste **Paramètres d'authentification**, sélectionnez **Utiliser les informations de connexion de l'utilisateur pour la connexion après la connexion au panneau de commande** ou **Toujours utiliser ces informations de connexion**.

 **REMARQUE :** Si **Toujours utiliser ces informations de connexion** est sélectionné, un nom d'utilisateur et un mot de passe doivent être saisis dans les champs correspondants.

6. Dans le champ **Domaine Windows**, entrez le domaine Windows.

 **ASTUCE :** Pour trouver le domaine Windows dans Windows 7, cliquez sur **Démarrer**, puis sur **Panneau de configuration** et enfin sur **Système**.

Pour trouver le domaine Windows dans Windows 8, cliquez sur **Rechercher**, saisissez **Système** dans la zone de recherche, puis cliquez sur **Système**.

Le domaine est répertorié sous **Paramètres de nom d'ordinateur, de domaine et de groupe de travail**.

 **REMARQUE :** Si un dossier partagé est configuré pour être accessible par tout le monde, les valeurs du nom de groupe de travail (la valeur par défaut est « Groupe de travail »), du nom d'utilisateur et du mot de passe doivent être saisies dans les champs correspondants. Cependant, si le dossier se trouve dans le dossier d'un utilisateur particulier et non dans un dossier Public, le nom et le mot de passe de cet utilisateur doivent être utilisés.

 **REMARQUE :** Une adresse IP peut être requise au lieu d'un nom d'ordinateur. De nombreux routeurs d'origine ne gèrent pas bien les noms d'ordinateur, et il n'existe aucun serveur de noms de domaine (DNS, Domain Name Server). Dans ce cas, il est préférable de configurer une adresse IP statique sur le PC partagé pour atténuer le problème de DHCP en attribuant une nouvelle adresse IP. Sur un routeur d'origine standard, une adresse IP statique est attribuée sur le même sous-réseau, mais en dehors de la plage d'adresses DHCP.

7. Cliquez sur **OK**.

• Option 2 : Enregistrer sur un serveur FTP

1. Sélectionnez **Enregistrer sur un serveur FTP**.

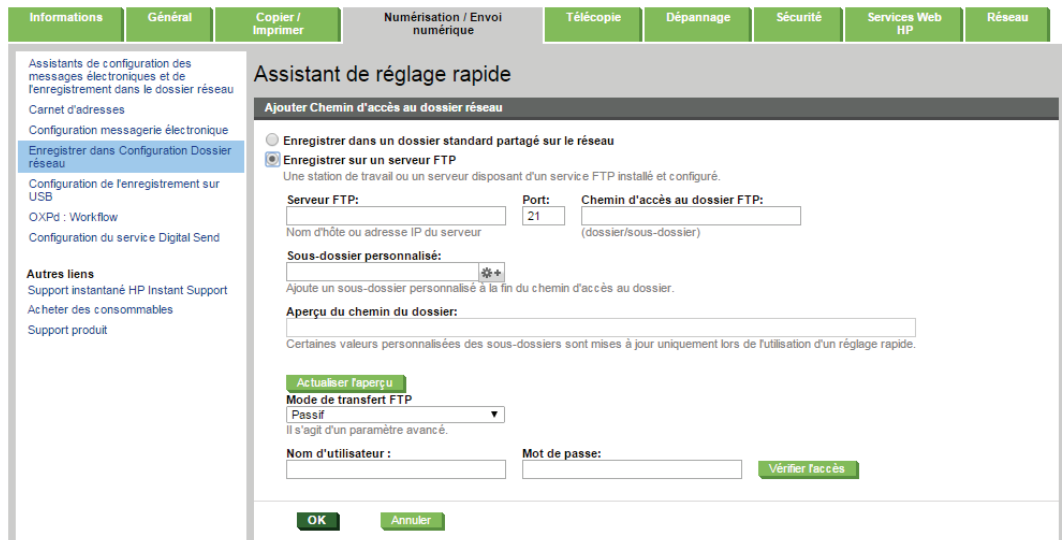

 **REMARQUE :** Si un site FTP se trouve en dehors du pare-feu, un serveur proxy doit être spécifié dans les paramètres réseau. Ces paramètres se trouvent dans l'onglet **Mise en réseau EWS**, sous les options **Avancées**.

2. Dans le champ **Serveur FTP**, entrez le nom du serveur FTP ou IP ou l'adresse IP.

3. Dans le champ **Port**, saisissez le numéro de port.



REMARQUE : Dans la plupart des cas, vous n'avez pas besoin de changer le numéro de port par défaut.

4. Pour créer automatiquement un sous-dossier pour les documents numérisés dans le dossier de destination, sélectionnez le format du nom de sous-dossier dans la liste **Sous-dossier personnalisé**.
5. Pour afficher le chemin d'accès complet des documents numérisés, cliquez sur **Actualiser l'aperçu**.
6. Dans la liste **Mode de transfert FTP**, sélectionnez **Passif** ou **Actif**.
7. Dans le champ **Nom d'utilisateur**, entrez le nom d'utilisateur.
8. Dans le champ **Mot de passe**, saisissez le mot de passe.
9. Cliquez sur **Vérifier l'accès** pour confirmer que la destination est accessible.
10. Cliquez sur **OK**.

Option 2 : Dossiers partagés personnels

Pour enregistrer les documents numérisés dans un dossier partagé personnel, procédez comme suit :



REMARQUE : Cette option est utilisée dans des environnements de domaine pour lesquels l'administrateur configure un dossier partagé pour chaque utilisateur. Si la fonction Enregistrer dans un dossier partagé personnel est configurée, les utilisateurs devront s'identifier dans le panneau de commande de l'imprimante en utilisant les informations d'identification Windows ou l'authentification LDAP.

1. Sélectionnez **Enregistrer dans un dossier partagé personnel**.
2. Dans le champ **Récupérer le dossier d'accueil de l'utilisateur du périphérique en utilisant cet attribut**, saisissez le dossier d'accueil de l'utilisateur dans Microsoft Active Directory.



REMARQUE : Vérifiez que l'utilisateur connaît l'emplacement de ce dossier de base sur le réseau.

3. Pour ajouter un sous-dossier avec le nom d'utilisateur à la fin du chemin d'accès au dossier, sélectionnez **Créer un sous-dossier nommé d'après le nom d'utilisateur**.

Pour limiter l'accès au sous-dossier à l'utilisateur qui a créé la tâche de numérisation, sélectionnez **Restreindre l'accès utilisateur au sous-dossier**.

Sélection des autorisations de dossier de destination

Option 1 : Accès en lecture et écriture

Pour envoyer des documents numérisés vers un dossier défini avec un accès en lecture et en écriture, procédez comme suit :



REMARQUE : La fonction **Envoyer uniquement vers les dossiers avec accès en lecture et écriture** prend en charge la vérification des dossiers et les notifications de tâche

1. Si elle n'est pas déjà sélectionnée, choisissez l'option **Envoyer uniquement vers les dossiers avec accès en lecture et écriture**.
2. Pour que l'imprimante vérifie l'accès au dossier avant de démarrer une tâche de numérisation, sélectionnez **Vérifier l'accès au dossier avant le démarrage de la tâche**.

 **REMARQUE :** Les tâches de numérisation peuvent se terminer plus rapidement si l'option **Vérifier l'accès au dossier avant le démarrage de la tâche** n'est pas sélectionnée ; toutefois, si le dossier n'est pas disponible, la tâche de numérisation échouera.

3. Cliquez sur **Suivant**.

Option 2 : Accès en écriture uniquement

Pour envoyer des documents numérisés vers un dossier défini avec un accès en écriture uniquement, procédez comme suit :

 **REMARQUE :** L'option **Autoriser l'envoi vers les dossiers avec accès en écriture uniquement** ne prend pas en charge la vérification des dossiers ou les notifications de tâche.

 **REMARQUE :** Si cette option est activée, l'imprimante ne peut pas incrémenter le nom du fichier de numérisation. Il envoie le même nom de fichier pour toutes les numérisations.

Sélectionnez un préfixe ou un suffixe lié à la durée pour le nom de fichier de numérisation, afin que chaque numérisation soit enregistrée dans un fichier unique et n'écrase pas un fichier précédent. Ce nom de fichier est déterminé par les informations contenues dans la boîte de dialogue Paramètres du fichier dans l'Assistant de réglage rapide.

1. Sélectionnez **Autoriser l'envoi vers les dossiers avec accès en écriture uniquement**.
2. Cliquez sur **Suivant**.

Boîte de dialogue 3 : Paramètres de notification

- ▲ Dans la zone **Paramètres de notification**, effectuez l'une des tâches suivantes :

 **REMARQUE :** Pour envoyer des courriers électroniques de notification, l'imprimante doit être configurée pour utiliser un serveur SMTP pour l'envoi de courriers électroniques. Pour plus d'informations sur la configuration du serveur SMTP pour l'envoi de courriers électroniques, reportez-vous à la [Configuration de la numérisation pour envoi par courrier électronique \(c04017973\)](#).

- Option 1 : **Ne pas avertir**
 1. Sélectionnez **Ne pas avertir** :
 2. Pour inviter l'utilisateur à vérifier ses paramètres de notification, sélectionnez **Interroger l'utilisateur avant le démarrage de la tâche**, puis cliquez sur **Suivant**.
- Option 2 : **Notification lorsque la tâche est exécutée**
 1. Sélectionnez **Notifier à la fin d'une tâche** :
 2. Sélectionnez la méthode d'envoi de la notification dans la liste **Méthode utilisée pour la notification**.

Si la méthode de notification sélectionnée est **Courrier électronique**, saisissez l'adresse électronique dans le champ **Adresse électronique de notification**.

3. Pour inclure une miniature de la première page numérisée dans la notification, sélectionnez **Inclure une miniature**.
 4. Pour inviter l'utilisateur à vérifier ses paramètres de notification, sélectionnez **Interroger l'utilisateur avant le démarrage de la tâche**, puis cliquez sur **Suivant**.
- Option 3 : **Notification uniquement si échec de la tâche**
 1. Sélectionnez **Notification uniquement si échec de la tâche**.
 2. Sélectionnez la méthode d'envoi de la notification dans la liste **Méthode utilisée pour la notification**.

Si la méthode de notification sélectionnée est **Courrier électronique**, saisissez l'adresse électronique dans le champ **Adresse électronique de notification**.
 3. Pour inclure une miniature de la première page numérisée dans la notification, sélectionnez **Inclure une miniature**.
 4. Pour inviter l'utilisateur à vérifier ses paramètres de notification, sélectionnez **Interroger l'utilisateur avant le démarrage de la tâche**, puis cliquez sur **Suivant**.

Boîte de dialogue 4 : Paramètres de numérisation

Dans la boîte de dialogue **Paramètres de numérisation**, définissez les préférences de numérisation par défaut pour le réglage rapide, puis cliquez sur **Suivant**.

Paramètres de numérisation :

Fonction	Description
Format d'origine	Sélectionnez le format de page du document original.
Côtés de l'original	Précisez si le document original est recto ou recto-verso.
Optimiser le texte/l'image	Sélectionnez cette option pour optimiser la sortie d'un type de contenu particulier ou sélectionnez Ajustement manuel .
Optimiser pour	Ce paramètre est uniquement disponible lorsque l'option Optimiser le texte/l'image est définie sur Ajustement manuel . Sélectionnez une valeur d'ajustement manuel.
Orientation du contenu	Sélectionnez la façon dont le contenu du document original est placé sur la page : Portrait ou Paysage , ou sélectionnez Détection automatique .
Format recto-verso	Ce paramètre n'est pas disponible lorsque l'option Orientation de contenu est définie sur Détection automatique . Indiquez la reliure de la page pour spécifier si le verso de la page est à l'envers ou à l'endroit.
Nettoyage de l'arrière-plan	Sélectionnez une valeur pour supprimer les images très claires de l'arrière-plan ou une couleur d'arrière-plan claire.
Obscurité	Sélectionnez une valeur pour régler la luminosité du fichier.
Contraste	Sélectionnez une valeur pour régler le contraste du fichier.
Netteté	Sélectionnez une valeur pour régler la netteté du fichier.
Aperçu de l'image	Sélectionnez si un aperçu de la tâche est requis ou optionnel, ou désactivez l'aperçu.
Options de recadrage	Choisissez d'autoriser ou non un recadrage et sélectionnez le type d'option de recadrage.

Fonction	Description
Génération de tâche	Utilisez cette fonction pour combiner plusieurs groupes de documents originaux en une seule pièce jointe. Cette fonction permet également de numériser un document original comportant plus de pages que le bac d'alimentation ne peut en contenir.
Ton automatique	Sélectionnez ce paramètre pour régler automatiquement l' Obscurité , le Contraste et les paramètres de Nettoyage de l'arrière-plan . Ces paramètres deviennent alors indisponibles sur cette page.
Détection multi-alimentation	Sélectionnez ce paramètre pour activer la détection des tâches multi-alimentation.
Effacer les bords	Sélectionnez ce paramètre pour spécifier la largeur des marges à effacer, en pouces ou en millimètres, sur le recto et le verso d'une tâche.

Boîte de dialogue 5 : Paramètres du fichier

Dans la boîte de dialogue **Paramètres du fichier**, sélectionnez les paramètres du fichier par défaut pour le réglage rapide, puis cliquez sur **Suivant**.

Paramètres du fichier :

Fonction	Description
Préfixe de nom de fichier	Définissez le préfixe du nom de fichier utilisé par défaut pour les fichiers enregistrés dans un dossier réseau.
Nom de fichier par défaut	Nom de fichier par défaut pour le fichier à enregistrer. Cochez la case Modifiable par l'utilisateur pour rendre ce paramètre modifiable sur le panneau de commande de l'imprimante.
Suffixe de nom de fichier	Définissez le suffixe du nom de fichier utilisé par défaut pour les fichiers enregistrés dans un dossier réseau. Dupliquer le suffixe du nom de fichier par défaut [nom de fichier]_AAAAMMJJH
Format de numéro de fichier	Sélectionnez un format de nom de fichier pour une tâche divisée en plusieurs fichiers.
Type de fichier par défaut	Sélectionnez le format du fichier pour une image numérisée. Cochez la case Modifiable par l'utilisateur pour rendre ce paramètre modifiable sur le panneau de commande de l'imprimante.
Aperçu du nom de fichier	Entrez un nom de fichier, puis cliquez sur le bouton Actualiser l'aperçu .
Préférence de couleurs par défaut	Indiquez si le fichier est en noir et blanc ou en couleur.
Qualité de sortie par défaut	Sélectionnez la qualité du fichier. Les images de qualité supérieure nécessitent une taille de fichier plus importante que les images de qualité inférieure, et leur envoi prend plus de temps.
Résolution par défaut	Définissez la résolution du fichier. Les images de résolution élevée comportent davantage de points par pouce (ppp), par conséquent, elles affichent davantage de détails. Les images de résolution réduite comportent moins de points par pouce et affichent moins de détails, mais la taille du fichier est plus petite.
Compression	Indiquez si le fichier nécessite une compression normale ou élevée lors de l'enregistrement d'un document numérisé dans un fichier PDF ou XPS. Si la compression est réglée sur Élevée, le fichier numérisé est plus petit, mais la numérisation prend plus de temps qu'avec une compression normale.
Compression TIFF noir	Sélectionnez l'algorithme de compression TIFF noir à utiliser pour la compression du fichier TIFF généré.

Fonction	Description
Méthode de compression TIFF couleur/en niveaux de gris	Sélectionnez l'algorithme de compression TIFF couleur/en niveaux de gris à utiliser pour la compression du fichier TIFF généré.
Chiffrement PDF	Si le fichier est de type PDF, cette option chiffre le fichier PDF de sortie. Un mot de passe doit être spécifié pour le chiffrement. Le même mot de passe devra être utilisé pour ouvrir le fichier. L'utilisateur est invité à saisir le mot de passe avant de numériser sa tâche s'il n'a défini aucun mot de passe avant d'actionner Démarrer.
Désactiver les types de fichier ROC	Sélectionnez ce paramètre pour éviter que les types de fichiers OCR ne soient disponibles dans le panneau de commande de l'imprimante.
Activer la suppression des pages blanches	Si l'option Activer la suppression des pages vierges est sélectionnée, les pages vierges seront ignorées.

Boîte de dialogue 6 : Résumé

Dans la boîte de dialogue **Synthèse**, vérifiez la boîte de dialogue **Résumé**, puis cliquez sur **Terminer**.

Etape 3 : fin de la configuration

- ▲ Dans la boîte de dialogue **Configuration de l'enregistrement dans un dossier réseau**, vérifiez les paramètres sélectionnés, puis cliquez sur **Appliquer** pour terminer la configuration.

Configuration de l'enregistrement sur USB via le serveur Web intégré HP

- [Introduction](#)
- [Avant de commencer](#)
- [Etape 1 : accès au serveur Web intégré HP](#)
- [Etape 2 : activation de la configuration de l'enregistrement sur USB](#)
- [Paramètres de numérisation par défaut pour la configuration de l'enregistrement sur USB](#)
- [Paramètres de fichier par défaut pour la configuration de l'enregistrement sur USB](#)

Introduction

L'imprimante dispose d'une fonction qui permet de numériser un document et de l'enregistrer sur une clef USB. Cette fonction n'est pas disponible tant qu'elle n'a pas été configurée à l'aide du serveur Web intégré HP.

Avant de commencer

Pour activer l'enregistrement sur USB, le paramètre **Activer Plug-and-Play USB hôte** doit être activé dans l'onglet **Sécurité**.

Etape 1 : accès au serveur Web intégré HP

1. Faites défiler l'écran d'accueil du panneau de commande de l'imprimante et sélectionnez le menu **Administration**.
2. Ouvrez un navigateur Web, et dans la barre d'adresse, tapez l'adresse IP ou le nom d'hôte exactement comme il apparaît sur le panneau de commande de l'imprimante. Appuyez sur la touche **Entrée** du clavier de l'ordinateur. Le serveur EWS s'ouvre.

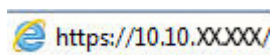

 **REMARQUE :** Si le navigateur Web affiche un message indiquant que le site Web n'est peut-être pas sûr, sélectionnez l'option pour continuer vers le site Web. L'accès à ce site Web n'endommagera pas votre ordinateur.

Etape 2 : activation de la configuration de l'enregistrement sur USB

1. Sélectionnez l'onglet **Numérisation/Envoi numérique**.
2. Cliquez sur le lien **Configuration de l'enregistrement vers un périphérique USB**.
3. Cochez la case **Enregistrer vers un périphérique USB**.
4. Cliquez sur **Appliquer** en bas de la page.

Paramètres de numérisation par défaut pour la configuration de l'enregistrement sur USB

Tableau 6-1 Paramètres de numérisation pour la configuration de l'enregistrement sur USB :

Nom de l'option	Description
Format d'origine	Sélectionnez le format de page du document original.
Côtés de l'original	Précisez si le document original est recto ou recto-verso.
Optimiser le texte/l'image	Sélectionnez cette option pour optimiser la sortie d'un type de contenu particulier ou sélectionnez Ajustement manuel .
Optimiser pour	Ce paramètre est uniquement disponible lorsque l'option Optimiser le texte/l'image est définie sur Ajustement manuel . Sélectionnez une valeur d'ajustement manuel.
Orientation du contenu	Sélectionnez la façon dont le contenu du document original est placé sur la page : Portrait ou Paysage , ou sélectionnez Détection automatique .
Format recto-verso	Ce paramètre n'est pas disponible lorsque l'option Orientation de contenu est définie sur Détection automatique . Indiquez la reliure de la page pour spécifier si le verso de la page est à l'envers ou à l'endroit.
Nettoyage de l'arrière-plan	Sélectionnez une valeur pour supprimer les images très claires de l'arrière-plan ou une couleur d'arrière-plan claire.
Obscurité	Sélectionnez une valeur pour régler la luminosité du fichier.
Contraste	Sélectionnez une valeur pour régler le contraste du fichier.
Netteté	Sélectionnez une valeur pour régler la netteté du fichier.
Aperçu de l'image	Sélectionnez si un aperçu de la tâche est requis ou optionnel, ou désactivez l'aperçu.
Options de recadrage	Choisissez d'autoriser ou non un recadrage et sélectionnez le type d'option de recadrage.
Génération de tâche	Utilisez cette fonction pour combiner plusieurs groupes de documents originaux en une seule pièce jointe. Cette fonction permet également de numériser un document original comportant plus de pages que le bac d'alimentation ne peut en contenir.
Ton automatique	Sélectionnez ce paramètre pour régler automatiquement l' Obscurité , le Contraste et les paramètres de Nettoyage de l'arrière-plan . Ces paramètres deviennent alors indisponibles sur cette page.
Détection multi-alimentation	Sélectionnez ce paramètre pour activer la détection de tâches multi-alimentation (imprimantes de flux de travail uniquement).
Effacer les bords	Sélectionnez ce paramètre pour spécifier la largeur des marges à effacer, en pouces ou en millimètres, sur le recto et le verso d'une tâche.

Paramètres de fichier par défaut pour la configuration de l'enregistrement sur USB

Nom de l'option	Description
Préfixe de nom de fichier	Définissez le préfixe du nom de fichier utilisé par défaut pour les fichiers enregistrés dans un dossier réseau.
Nom de fichier par défaut	Nom de fichier par défaut pour le fichier à enregistrer. Cochez la case Modifiable par l'utilisateur pour rendre ce paramètre modifiable sur le panneau de commande de l'imprimante.

Nom de l'option	Description
Suffixe de nom de fichier	Définissez le suffixe du nom de fichier utilisé par défaut pour les fichiers enregistrés dans un dossier réseau. Dupliquer le suffixe du nom de fichier par défaut [nom de fichier]_AAAAMMJH
Format de numéro de fichier	Sélectionnez un format de nom de fichier pour une tâche divisée en plusieurs fichiers.
Type de fichier par défaut	Sélectionnez le format du fichier pour une image numérisée. Cochez la case Modifiable par l'utilisateur pour rendre ce paramètre modifiable sur le panneau de commande de l'imprimante. REMARQUE : Sur les imprimantes de flux de travail, le menu Type de fichier par défaut inclut les formats de fichiers OCR.
Aperçu du nom de fichier	Entrez un nom de fichier, puis cliquez sur le bouton Actualiser l'aperçu .
Préférence de couleurs par défaut	Indiquez si le fichier est en noir et blanc ou en couleur.
Qualité de sortie par défaut	Sélectionnez la qualité du fichier. Les images de qualité supérieure nécessitent une taille de fichier plus importante que les images de qualité inférieure, et leur envoi prend plus de temps.
Résolution par défaut	Définissez la résolution du fichier. Les images de résolution élevée comportent davantage de points par pouce (ppp), par conséquent, elles affichent davantage de détails. Les images de résolution réduite comportent moins de points par pouce et affichent moins de détails, mais la taille du fichier est plus petite.
Compression	Indiquez si le fichier nécessite une compression normale ou élevée lors de l'enregistrement d'un document numérisé dans un fichier PDF ou XPS. Si la compression est réglée sur Élevée, le fichier numérisé est plus petit, mais la numérisation prend plus de temps qu'avec une compression normale.
Compression TIFF noir	Sélectionnez l'algorithme de compression TIFF noir à utiliser pour la compression du fichier TIFF généré.
Méthode de compression TIFF couleur/en niveaux de gris	Sélectionnez l'algorithme de compression TIFF couleur/en niveaux de gris à utiliser pour la compression du fichier TIFF généré.
Chiffrement PDF	Si le fichier est de type PDF, cette option chiffre le fichier PDF de sortie. Un mot de passe doit être spécifié pour le chiffrement. Le même mot de passe devra être utilisé pour ouvrir le fichier. L'utilisateur est invité à saisir le mot de passe avant de numériser sa tâche s'il n'a défini aucun mot de passe avant d'actionner Démarrer.
Désactiver les types de fichier ROC	Sélectionnez ce paramètre pour éviter que les types de fichiers OCR ne soient disponibles dans le panneau de commande de l'imprimante (imprimantes de flux de travail uniquement).
Activer la suppression des pages blanches	Si l'option Activer la suppression des pages vierges est sélectionnée, les pages vierges seront ignorées.

Configurez Enregistrer sur SharePoint® (modèles Flow uniquement)

- [Introduction](#)
- [Avant de commencer](#)
- [Etape 1 : accéder au serveur Web intégré HP \(EWS\)](#)
- [Etape 2 : activation de la fonctionnalité Enregistrer sur SharePoint®](#)
- [Numérisation et enregistrement d'un fichier directement sur un site Microsoft® SharePoint](#)

Introduction

L'imprimante dispose d'une fonction qui permet de numériser un document et de l'envoyer directement vers un site Microsoft® SharePoint. Grâce à cette fonction, le client n'a plus besoin de numériser les documents dans un dossier réseau, une clef USB ou un courrier électronique, puis de charger manuellement les fichiers sur le site SharePoint.

La fonction d'enregistrement sur SharePoint® prend en charge toutes les options de numérisation, notamment la possibilité de numériser des documents en tant qu'images ou d'utiliser les fonctionnalités d'OCR pour créer des fichiers texte ou des PDF adressables.

Cette fonction n'est pas disponible tant qu'elle n'a pas été configurée à l'aide du serveur Web intégré HP.

Avant de commencer

Avant de pouvoir effectuer cette procédure, le dossier de destination dans lequel seront enregistrés les fichiers numérisés doit exister sur le site SharePoint et l'accès en écriture doit être activé dans le dossier de destination. L'option Enregistrer sur SharePoint® est désactivée par défaut.

Etape 1 : accéder au serveur Web intégré HP (EWS)

1. Dans l'écran d'accueil du panneau de commande de l'imprimante, appuyez sur le bouton Réseau  pour afficher l'adresse IP ou le nom d'hôte.
2. Ouvrez un navigateur Web, et dans la barre d'adresse, tapez l'adresse IP ou le nom d'hôte exactement comme il apparaît sur le panneau de commande de l'imprimante. Appuyez sur la touche **Entrée** du clavier de l'ordinateur. Le serveur EWS s'ouvre.

 <https://10.10.XX.XXX/>



REMARQUE : Si le navigateur Web affiche un message indiquant que le site Web n'est peut-être pas sûr, sélectionnez l'option pour continuer vers le site Web. L'accès à ce site Web n'endommagera pas votre ordinateur.

3. Cliquez sur l'onglet **Numérisation/Envoi numérique**, puis sélectionnez le menu **Enregistrer sur SharePoint®** dans la colonne de gauche.
4. Sélectionnez **Activer Enregistrer sur SharePoint®**, puis cliquez sur le bouton **Appliquer**.
5. Cliquez sur **Ajouter** dans la section **Réglages rapides** pour ouvrir l'**Assistant de réglage rapide**.
6. Saisissez un nom pour le réglage rapide dans le champ **Nom du réglage rapide**.

7. Saisissez une description du réglage rapide dans le champ **Description du réglage rapide** : . Cette description s'affiche avec le bouton Réglage rapide sur l'écran du panneau de commande de l'imprimante.
8. Sélectionnez une **option de démarrage de réglage rapide**.
 - **Saisir l'application, puis appuyer sur Start** : L'imprimante ouvre l'application de numérisation pour le Réglage rapide ; vous pouvez donc consulter et modifier les paramètres avant d'appuyer sur le bouton **Démarrer** pour commencer la tâche.
 - **Démarrer immédiatement après la sélection** : La tâche démarre instantanément lorsque vous sélectionnez Réglage rapide.

 **REMARQUE :** Dans la plupart des cas, il est préférable de démarrer le Réglage rapide manuellement afin de vérifier les options et de les définir avant de lancer la tâche.

9. Cliquez sur **Suivant**.
10. Cliquez sur **Ajouter** pour ajouter le chemin d'accès au dossier SharePoint. Copiez le chemin de destination à partir du champ d'adresse du navigateur et collez-le dans le champ **Chemin SharePoint®** : . Cliquez sur **Générer une URL courte** pour créer une URL abrégée à afficher sur le panneau de commande de l'imprimante.
11. Par défaut, l'imprimante remplace un fichier existant et qui porte le même nom que le nouveau fichier. Désélectionnez l'option **Ecraiser les fichiers existants**. Ainsi, la date/heure sera ajoutée à un nouveau fichier portant le même nom que le fichier existant.
12. Sélectionnez une option dans le menu déroulant **Paramètres d'authentification**. Indiquez s'il est nécessaire d'ouvrir une session sur le site SharePoint en entrant des informations d'identification, ou de stocker les informations d'identification dans le Réglage rapide.

 **REMARQUE :** Si **Utiliser les informations de connexion de l'utilisateur pour la connexion après la connexion au panneau de commande** est sélectionné dans la liste déroulante **Paramètres d'authentification**, l'utilisateur connecté doit disposer des autorisations en écriture sur le site SharePoint spécifié.

 **REMARQUE :** Pour des raisons de sécurité, l'imprimante n'affiche pas les informations d'identification entrées dans l'Assistant de réglage rapide.

13. Lors de la saisie d'informations d'identification, cliquez sur le bouton **Vérifier l'accès** pour vérifier l'exactitude du chemin et des autres informations, puis cliquez sur **OK** pour revenir à la fenêtre **Paramètres de destination SharePoint®**.
14. Facultatif : Entrez un chemin SharePoint supplémentaire. Cliquez sur **Suivant** pour continuer.
15. Facultatif : Configurez le réglage rapide afin qu'il envoie des courriers électroniques ou imprime une page de synthèse en cas de réussite ou d'échec d'une tâche. Sélectionnez une option dans le menu déroulant **Condition à utiliser pour la notification**, saisissez la méthode de notification et l'adresse électronique à laquelle envoyer les notifications (le cas échéant), puis cliquez sur **Suivant**.

 **REMARQUE :** Pour utiliser la fonction de notification par courrier électronique, configurez d'abord la fonction d'e-mails sur l'imprimante.

16. Sélectionnez les options dans la fenêtre **Paramètres de numérisation**, puis cliquez sur **Suivant**.
17. Sélectionnez les options dans la fenêtre **Paramètres du fichier**. Sélectionnez les préfixes et les suffixes de nom de fichier dans les menus déroulants, puis entrez un nom de fichier par défaut. Cliquez sur

Actualiser l'aperçu pour afficher un aperçu des paramètres sélectionnés. Choisissez le format de fichier par défaut dans le menu déroulant **Type de fichier par défaut**.



REMARQUE : Le menu **Types de fichiers par défaut** inclut les formats de fichiers OCR.

18. Cliquez sur **Suivant** pour afficher un aperçu du bouton Réglage rapide tel qu'il s'affichera sur l'écran du panneau de commande, puis cliquez sur **Terminer** pour terminer la configuration.

Etape 2 : activation de la fonctionnalité Enregistrer sur SharePoint®

Suivez les étapes suivantes pour activer la fonctionnalité :

1. A l'aide des onglets de navigation supérieurs, cliquez sur **Numérisation/Envoi numérique**.
2. Dans le volet de navigation de gauche, cliquez sur **Enregistrer sur SharePoint®**.
3. Sélectionnez **Activer Enregistrer sur SharePoint®**, puis cliquez sur le bouton **Appliquer**.
4. Cliquez sur **Ajouter** dans la section **Réglages rapides** pour ouvrir l'**Assistant de réglage rapide**.
5. Saisissez un nom pour le réglage rapide dans le champ **Titre du réglage rapide**.
6. Choisissez si le bouton Réglage rapide doit s'afficher sur l'écran d'accueil de l'imprimante ou dans le menu Réglages rapides et sélectionnez l'option correspondante dans le menu déroulant **Emplacement du bouton** :
7. Saisissez une description du réglage rapide dans le champ **Description du réglage rapide** : Cette description s'affiche avec le bouton Réglage rapide sur l'écran du panneau de commande de l'imprimante.
8. Sélectionnez une **option de démarrage de réglage rapide**.
 - **Saisir l'application, puis appuyer sur Start** : L'imprimante ouvre l'application de numérisation pour le Réglage rapide ; vous pouvez donc consulter et modifier les paramètres avant d'appuyer sur le bouton **Démarrer** pour commencer la tâche.
 - **Démarrer immédiatement après la sélection** : La tâche démarre instantanément lorsque vous sélectionnez Réglage rapide.



REMARQUE : Dans la plupart des cas, il est préférable de démarrer le Réglage rapide manuellement afin de vérifier les options et de les définir avant de lancer la tâche.

9. Cliquez sur **Suivant**.
10. Cliquez sur **Ajouter** pour ajouter le chemin d'accès au dossier SharePoint. Copiez le chemin de destination à partir du champ d'adresse du navigateur et collez-le dans le champ **Chemin SharePoint®** : Cliquez sur **Générer une URL courte** pour créer une URL abrégée à afficher sur le panneau de commande de l'imprimante.
11. Par défaut, l'imprimante remplace un fichier existant et qui porte le même nom que le nouveau fichier. Désélectionnez l'option **Ecraser les fichiers existants**. Ainsi, la date/heure sera ajoutée à un nouveau fichier portant le même nom que le fichier existant.
12. Sélectionnez une option dans le menu déroulant **Paramètres d'authentification**. Indiquez s'il est nécessaire d'ouvrir une session sur le site SharePoint en entrant des informations d'identification, ou de stocker les informations d'identification dans le Réglage rapide.

 **REMARQUE :** Si **Utiliser les informations de connexion de l'utilisateur pour la connexion après la connexion au panneau de commande** est sélectionné dans la liste déroulante **Paramètres d'authentification**, l'utilisateur connecté doit disposer des autorisations en écriture sur le site SharePoint spécifié.

 **REMARQUE :** Pour des raisons de sécurité, l'imprimante n'affiche pas les informations d'identification entrées dans l'Assistant de réglage rapide.

13. Lors de la saisie d'informations d'identification, cliquez sur le bouton **Vérifier l'accès** pour vérifier l'exactitude du chemin et des autres informations, puis cliquez sur **OK** pour revenir à la fenêtre **Paramètres de destination SharePoint®**.

14. Facultatif : Entrez un chemin SharePoint supplémentaire. Cliquez sur **Suivant** pour continuer.

15. Facultatif : Configurez le réglage rapide afin qu'il envoie des courriers électroniques ou imprime une page de synthèse en cas de réussite ou d'échec d'une tâche. Sélectionnez une option dans le menu déroulant **Condition à utiliser pour la notification**, saisissez la méthode de notification et l'adresse électronique à laquelle envoyer les notifications (le cas échéant), puis cliquez sur **Suivant**.

 **REMARQUE :** Pour utiliser la fonction de notification par courrier électronique, configurez d'abord la fonction d'e-mails sur l'imprimante.

16. Sélectionnez les options dans la fenêtre **Paramètres de numérisation**, puis cliquez sur **Suivant**.

17. Sélectionnez les options dans la fenêtre **Paramètres du fichier**. Sélectionnez les préfixes et les suffixes de nom de fichier dans les menus déroulants, puis entrez un nom de fichier par défaut. Cliquez sur **Actualiser l'aperçu** pour afficher un aperçu des paramètres sélectionnés. Choisissez le format de fichier par défaut dans le menu déroulant **Type de fichier par défaut**.

 **REMARQUE :** Le menu **Types de fichiers par défaut** inclut les formats de fichiers OCR.

18. Cliquez sur **Suivant** pour afficher un aperçu du bouton Réglage rapide tel qu'il s'affichera sur l'écran du panneau de commande, puis cliquez sur **Terminer** pour terminer la configuration.

Numérisation et enregistrement d'un fichier directement sur un site Microsoft® SharePoint

1. Placez le document face tournée vers le bas sur la vitre du scanner, ou face vers le haut dans le chargeur de documents et réglez les guide-papier en fonction de la taille du document.

2. Sur l'écran d'accueil du panneau de commande de l'imprimante, appuyez sur [Enregistrer sur SharePoint®](#).



 **REMARQUE :** Il peut être nécessaire de se connecter à l'imprimante pour pouvoir utiliser cette fonctionnalité.

3. Sélectionnez l'une des options de la liste [Réglages rapides](#).

4. Appuyez sur la zone de texte [Nom du fichier :](#), pour ouvrir un clavier, puis saisissez le nom du fichier à l'aide du clavier à l'écran ou du clavier physique. Appuyez sur [OK](#).

5. Si nécessaire, appuyez sur le menu déroulant [Type de fichier](#) pour sélectionner un format de fichier de sortie différent.

6. Appuyez sur [Options supplémentaires](#) pour afficher et configurer les paramètres du document.

 **REMARQUE :** Vous pouvez obtenir un aperçu de l'image à tout moment en appuyant sur le bouton Aperçu  situé dans l'angle supérieur droit de l'écran. Pour plus d'informations sur cette fonctionnalité, appuyez sur le bouton Aide  sur l'écran d'aperçu.

7. Appuyez sur le bouton Démarrer  pour enregistrer le fichier.

Création de réglages rapides via le serveur Web intégré HP

- [Introduction](#)
- [Etape 1 : accéder au serveur Web intégré HP \(EWS\)](#)
- [Etape 2 : création d'un réglage rapide](#)

Introduction

Les réglages rapides sont des raccourcis disponibles à partir de l'écran Accueil ou de la fonction [Réglages rapides](#) sur le panneau de commande de l'imprimante et qui n'ont pas d'incidence sur le réglage par défaut de l'application de base. Pour utiliser les réglages rapides sur le panneau de commande de l'imprimante, activez l'application de base.

Créez des réglages rapides pour les applications de base suivantes afin d'optimiser la précision et le temps requis pour terminer une tâche :

- **Messagerie électronique**
- **Télécopie**
- **Enregistrer dans le dossier réseau**
- **Enregistrer sur un périphérique USB**
- **Copie**
- **Enregistrer sur SharePoint®** (modèles Flow uniquement)

Sélectionnez une option parmi les différentes options de tâche, telles que le lancement d'une tâche immédiatement lors de la sélection d'un réglage rapide ou un aperçu de l'image avant de commencer le travail.

Etape 1 : accéder au serveur Web intégré HP (EWS)

1. Dans l'écran d'accueil du panneau de commande de l'imprimante, appuyez sur le bouton Réseau  pour afficher l'adresse IP ou le nom d'hôte.
2. Ouvrez un navigateur Web, et dans la barre d'adresse, tapez l'adresse IP ou le nom d'hôte exactement comme il apparaît sur le panneau de commande de l'imprimante. Appuyez sur la touche **Entrée** du clavier de l'ordinateur. Le serveur EWS s'ouvre.

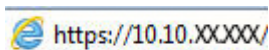

 **REMARQUE :** Si le navigateur Web affiche un message indiquant que le site Web n'est peut-être pas sûr, sélectionnez l'option pour continuer vers le site Web. L'accès à ce site Web n'endommagera pas votre ordinateur.

Etape 2 : création d'un réglage rapide

1. A l'aide des onglets de navigation supérieurs, cliquez sur **Général**.
2. Dans le volet de navigation de gauche, cliquez sur **Définition des réglages rapides**.
3. Cliquez sur **Ajouter** pour démarrer l'**Assistant de réglage rapide**.

4. Sélectionnez un **Type de réglage rapide**, puis cliquez sur **Suivant**.
5. Entrez un **Titre du réglage rapide** et une **Description du réglage rapide**.
6. Sélectionnez un **Emplacement du bouton** pour le réglage rapide pour déterminer si le réglage rapide s'affiche sur l'écran d'accueil ou dans la zone **Réglages rapides** du panneau de commande de l'imprimante.
7. Sélectionnez une **Option de démarrage de réglage rapide** pour déterminer ce qui se produit après la sélection d'un réglage rapide sur le panneau de commande de l'imprimante, puis cliquez sur **Suivant**.
8. Sélectionnez les paramètres et effectuer des tâches dans l'assistant. Cliquez sur **Suivant** pour passer à la page suivante des options disponibles jusqu'à la page **Résumé**.
9. Consultez le résumé des paramètres, puis cliquez sur **Terminer** pour enregistrer les réglages rapides ou cliquez sur **Précédent** pour modifier les paramètres.

Numérisation et envoi par courrier électronique

Introduction

L'imprimante peut numériser un fichier et l'envoyer vers une ou plusieurs adresses électroniques. Avant d'utiliser cette fonction, utilisez le serveur Web intégré HP pour l'activer et la configurer.

Numérisation et envoi d'un document vers un e-mail

1. Placez le document face tournée vers le bas sur la vitre du scanner, ou face vers le haut dans le chargeur de documents et réglez les guide-papier en fonction de la taille du document.
2. Sur l'écran d'accueil du panneau de commande de l'imprimante, appuyez sur le bouton **Mess Elec.**

 **REMARQUE :** entrez votre nom d'utilisateur et votre mot de passe si vous y êtes invité.

3. Appuyez sur le champ **A** pour faire apparaître le clavier.





 **REMARQUE :** Si vous êtes connecté à l'imprimante, votre nom d'utilisateur ou autre information par défaut peut s'afficher dans le champ **De :**. Si tel est le cas, vous ne pourrez peut-être pas les modifier.

4. Spécifiez les destinataires en utilisant l'une des méthodes suivantes :

Saisie manuelle des adresses

- ▲ Saisissez l'adresse dans le champ **De**. Pour envoyer le document à plusieurs adresses, séparez celles-ci par un point-virgule ou appuyez sur le bouton Entrée  du clavier tactile après avoir saisi chaque adresse.

Saisie d'adresses à partir de la liste de contacts

- a. Appuyez sur le bouton du carnet d'adresses  à côté du champ **De :** pour ouvrir l'écran **Carnet d'adresses**.
 - b. Dans la liste déroulante, sélectionnez l'affichage du carnet d'adresses que vous souhaitez utiliser.
 - c. Sélectionnez un nom dans la liste des contacts et appuyez sur le bouton flèche vers la droite  pour ajouter le nom dans la liste des destinataires. Répétez cette étape pour chaque destinataire et appuyez sur le bouton **OK**.
5. A l'aide du clavier tactile, remplissez les champs **Objet** et **Nom de fichier** en appuyant dessus. Une fois les champs renseignés, appuyez sur le bouton **OK**.
 6. Pour configurer les paramètres du document, appuyez sur le bouton **Plus d'options**. Par exemple :
 - Sélectionnez **Type de fichier et résolution** pour spécifier le type de fichier à créer, la résolution et la qualité de sortie.
 - Si le document original est imprimé recto verso, sélectionnez **Côtés de l'original**, puis **Recto verso**.
 7. Appuyez sur le bouton **Aperçu**  pour afficher un aperçu du document. Sur l'écran d'aperçu, utilisez les boutons en bas de l'écran pour régler les options d'aperçu et pour réorganiser, faire pivoter, insérer ou supprimer des pages.
 8. Appuyez sur le bouton **Démarrer**  pour procéder à l'envoi.

 **REMARQUE :** Vous serez peut-être invité à ajouter les adresses électroniques au carnet d'adresses ou à la liste de contacts.

Figure 6-1 Exemple de l'écran d'aperçu de la numérisation

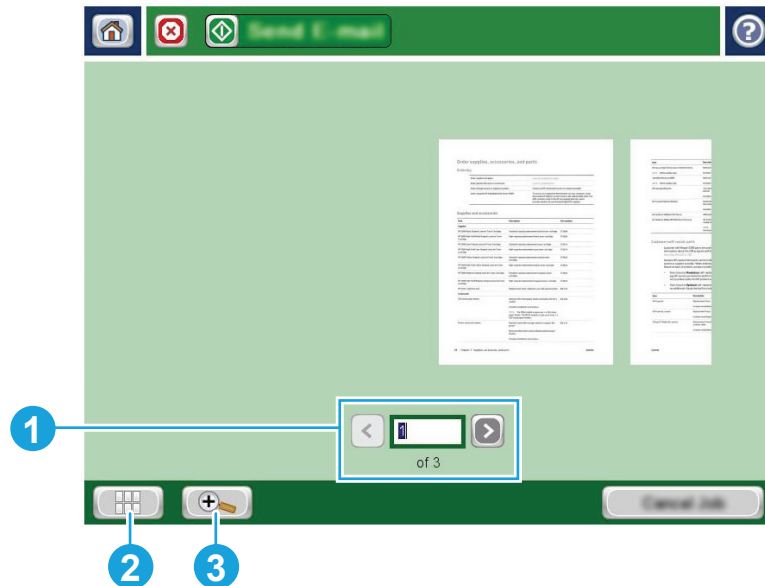

- | | | |
|---|--------------------------------------|--|
| 1 | Commande de navigation sur les pages | Appuyez sur les flèches pour avancer ou reculer dans le document, page par page.
Pour afficher une page spécifique, appuyez sur la zone de texte et entrez le numéro de page.
REMARQUE : Vous pouvez également faire défiler l'écran pour parcourir les pages. |
| 2 | Bouton Afficher | Utilisez ce bouton pour passer de l'affichage une seule page à un affichage multipage du document. |
| 3 | Bouton Zoom | Utilisez ce bouton pour effectuer un zoom avant ou arrière sur la page sélectionnée.
Pour déplacer l'image dans la zone de prévisualisation du document, appuyez sur l'image et faites glisser votre doigt sur l'écran. Pour revenir à la taille d'origine de l'image, appuyez de nouveau sur le bouton Zoom. |

Figure 6-2 Exemple de l'écran d'options d'aperçu de la numérisation

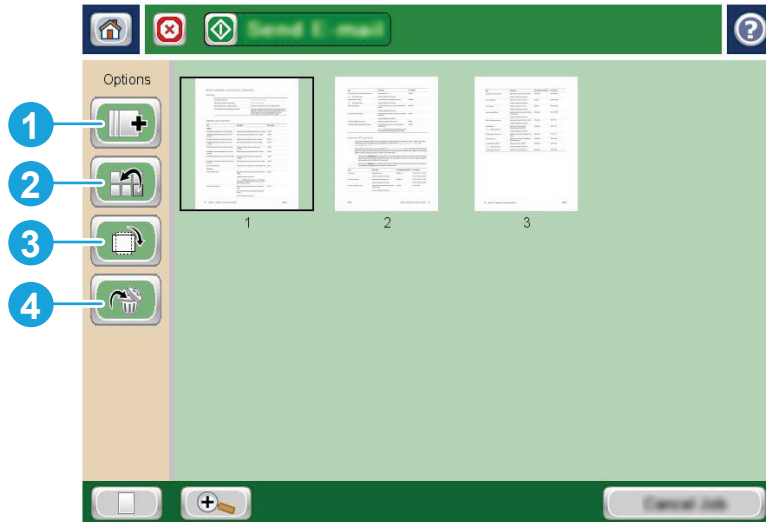

-
- | | | |
|-------|---------------------------------------|---|
| 1 | Bouton Ajouter des pages | <p>Appuyez sur le bouton Ajouter des pages pour ajouter des pages au document.</p> <p>Pour ajouter des pages, appuyez sur le bouton Ajouter des pages, placez des pages supplémentaires dans le chargeur de documents ou sur la vitre du scanner, puis appuyez sur le bouton Démarrer .</p> |
| <hr/> | | |
| 2 | Bouton Déplacer les pages | <p>Utilisez le bouton Déplacer les pages pour réorganiser les pages dans le document.</p> <p>Pour déplacer une série de pages, appuyez sur les première et dernière pages de la série, puis sur le bouton Déplacer les pages. Les boutons d'insertion de page s'affichent pour indiquer l'endroit où vous pouvez déplacer les pages. Appuyez sur un des boutons d'insertion de pages pour déplacer les pages.</p> |
| <hr/> | | |
| 3 | Bouton Faire pivoter les pages | <p>Appuyez sur le bouton Faire pivoter les pages pour faire pivoter les pages à 90 degrés.</p> <p>Pour faire pivoter une série de pages, appuyez sur les première et dernière pages de la série, puis sur le bouton Faire pivoter les pages. Les pages pivotent de 90 degrés dans le sens des aiguilles d'une montre chaque fois que vous appuyez sur le bouton.</p> |
| <hr/> | | |
| 4 | Bouton Supprimer des pages | <p>Appuyez sur le bouton Supprimer des pages pour supprimer les pages sélectionnés.</p> <p>Pour supprimer une série de pages, appuyez sur les première et dernière pages de la série, puis sur le bouton Supprimer des pages. Le message Etes-vous sûr de vouloir supprimer les pages sélectionnées de ce document ? s'affiche. Appuyez sur Supprimer pour supprimer les pages.</p> |
-

Numérisation et envoi vers un dossier réseau

Introduction

L'imprimante peut numériser un fichier et enregistrer celui-ci dans un dossier partagé sur le réseau. Avant d'utiliser cette fonction, utilisez le serveur Web intégré HP pour activer la fonction et configurer les dossiers partagés. L'administrateur système peut configurer les dossiers Réglages rapides prédéfinis ; autrement, il est nécessaire d'indiquer le chemin du dossier pour chaque tâche.

Numérisation et enregistrement d'un document vers un dossier

 **REMARQUE :** Vous devrez peut-être vous connecter à l'imprimante pour pouvoir utiliser cette fonction.

1. Placez le document face tournée vers le bas sur la vitre du scanner, ou face vers le haut dans le chargeur de documents et réglez les guide-papier en fonction de la taille du document.
2. Sur l'écran d'accueil du panneau de commande de l'imprimante, appuyez sur le bouton [Enregistrer dans le dossier réseau](#).
3. Pour définir un chemin pour cette tâche uniquement, appuyez sur le bouton Ajouter  pour ouvrir le clavier et saisissez le chemin d'accès au dossier, puis appuyez sur le bouton **OK**. Utilisez le format suivant pour le nom du chemin :

`\\serveur\dossier`, où « serveur » est le nom du serveur qui héberge le dossier partagé et « dossier », le nom du dossier partagé. Si le dossier est imbriqué dans d'autres dossiers, ajoutez tous les segments nécessaires du chemin d'accès pour atteindre le dossier. Par exemple : `\\serveur\dossier\dossier`

Ou, sélectionnez un chemin de réglages rapides prédéfini ou un chemin associé à un contact.

 **REMARQUE :** Le champ [Chemins de dossier](#) peut avoir un chemin prédéfini, et il se peut qu'il ne soit pas modifiable. Dans ce cas, l'administrateur a configuré ce dossier pour un accès commun.



4. Appuyez sur le champ de texte [Nom de fichier](#) pour ouvrir un clavier et saisissez le nom du fichier, puis appuyez sur le bouton **OK**.
5. Pour configurer les paramètres du document, appuyez sur le bouton [Plus d'options](#). Par exemple :
 - Sélectionnez [Type de fichier et résolution](#) pour spécifier le type de fichier à créer, la résolution et la qualité de sortie.
 - Si le document original est imprimé recto verso, sélectionnez [Côtés de l'original](#), puis [Recto verso](#).
6. Appuyez sur le bouton [Aperçu](#)  pour afficher un aperçu du document. Sur l'écran d'aperçu, utilisez les boutons en bas de l'écran pour régler les options d'aperçu et pour réorganiser, faire pivoter, insérer ou supprimer des pages.
7. Lorsque le document est prêt, appuyez sur le bouton [Démarrer](#)  pour enregistrer le fichier.

Figure 6-3 Exemple de l'écran d'aperçu de la numérisation



-
- | | | |
|-------|---|---|
| 1 | Commande de navigation sur les pages | <p>Appuyez sur les flèches pour avancer ou reculer dans le document, page par page.</p> <p>Pour afficher une page spécifique, appuyez sur la zone de texte et entrez le numéro de page.</p> <p>REMARQUE : Vous pouvez également faire défiler l'écran pour parcourir les pages.</p> |
| <hr/> | | |
| 2 | Bouton Afficher | <p>Utilisez ce bouton pour passer de l'affichage une seule page à un affichage multipage du document.</p> |
| <hr/> | | |
| 3 | Bouton Zoom | <p>Utilisez ce bouton pour effectuer un zoom avant ou arrière sur la page sélectionnée.</p> <p>Pour déplacer l'image dans la zone de prévisualisation du document, appuyez sur l'image et faites glisser votre doigt sur l'écran. Pour revenir à la taille d'origine de l'image, appuyez de nouveau sur le bouton Zoom.</p> |
-

Figure 6-4 Exemple de l'écran d'options d'aperçu de la numérisation

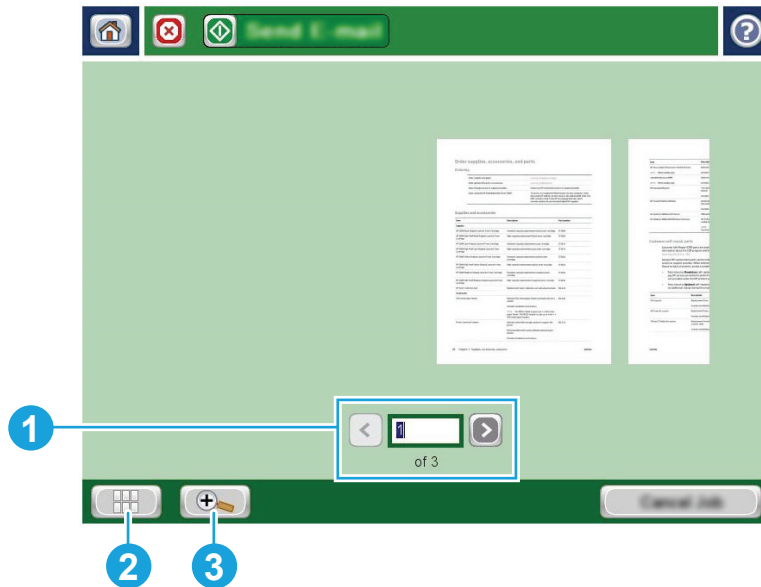
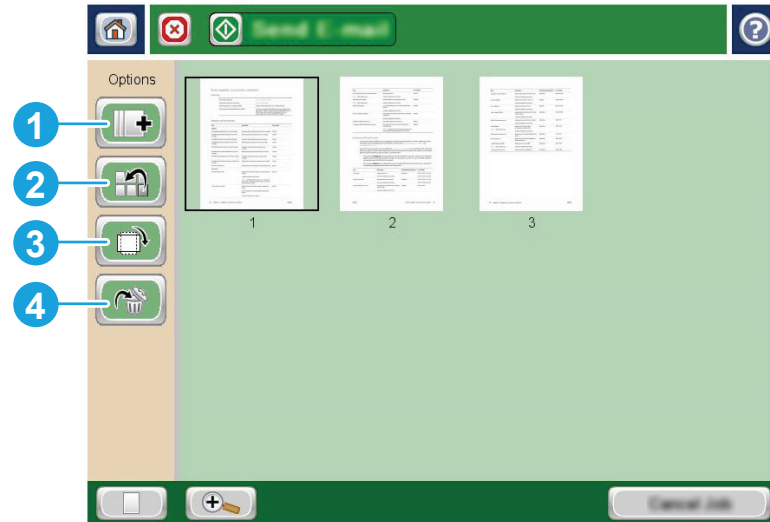

-
- | | | |
|-------|---------------------------------------|---|
| 1 | Bouton Ajouter des pages | <p>Appuyez sur le bouton Ajouter des pages pour ajouter des pages au document.</p> <p>Pour ajouter des pages, appuyez sur le bouton Ajouter des pages, placez des pages supplémentaires dans le chargeur de documents ou sur la vitre du scanner, puis appuyez sur le bouton Démarrer .</p> |
| <hr/> | | |
| 2 | Bouton Déplacer les pages | <p>Utilisez le bouton Déplacer les pages pour réorganiser les pages dans le document.</p> <p>Pour déplacer une série de pages, appuyez sur les première et dernière pages de la série, puis sur le bouton Déplacer les pages. Les boutons d'insertion de page s'affichent pour indiquer l'endroit où vous pouvez déplacer les pages. Appuyez sur un des boutons d'insertion de pages pour déplacer les pages.</p> |
| <hr/> | | |
| 3 | Bouton Faire pivoter les pages | <p>Appuyez sur le bouton Faire pivoter les pages pour faire pivoter les pages à 90 degrés.</p> <p>Pour faire pivoter une série de pages, appuyez sur les première et dernière pages de la série, puis sur le bouton Faire pivoter les pages. Les pages pivotent de 90 degrés dans le sens des aiguilles d'une montre chaque fois que vous appuyez sur le bouton.</p> |
| <hr/> | | |
| 4 | Bouton Supprimer des pages | <p>Appuyez sur le bouton Supprimer des pages pour supprimer les pages sélectionnés.</p> <p>Pour supprimer une série de pages, appuyez sur les première et dernière pages de la série, puis sur le bouton Supprimer des pages. Le message Etes-vous sûr de vouloir supprimer les pages sélectionnées de ce document ? s'affiche. Appuyez sur Supprimer pour supprimer les pages.</p> |
-

Numérisation et envoi vers un lecteur Flash USB

Introduction

L'imprimante peut numériser un fichier et enregistrer celui-ci sur un lecteur Flash USB. Avant d'utiliser cette fonction, utilisez le serveur Web intégré HP pour l'activer et la configurer.

Numérisation et enregistrement du document sur un lecteur Flash USB



REMARQUE : Vous devrez peut-être vous connecter à l'imprimante pour pouvoir utiliser cette fonction.



1. Placez le document face tournée vers le bas sur la vitre du scanner, ou face vers le haut dans le chargeur de documents et réglez les guide-papier en fonction de la taille du document.
2. Insérez la clef USB dans le port USB situé à côté du panneau de commande de l'imprimante.
3. Sur l'écran d'accueil du panneau de commande, recherchez le bouton **Enregistrer sur USB**, puis appuyez dessus.
4. Enregistrez le fichier à la racine de la clef USB, enregistrez-le dans un dossier existant ou appuyez sur le bouton **Nouveau dossier** pour créer un nouveau dossier sur la clef USB.
5. Appuyez sur le champ de texte **Nom de fichier** pour ouvrir un clavier et saisissez le nom du fichier, puis appuyez sur le bouton **OK**.
6. Pour configurer les paramètres du document, appuyez sur le bouton **Plus d'options**. Par exemple :
 - Sélectionnez **Type de fichier et résolution** pour spécifier le type de fichier à créer, la résolution et la qualité de sortie.
 - Si le document original est imprimé recto verso, sélectionnez **Côtés de l'original**, puis **Recto verso**.
7. Appuyez sur le bouton **Aperçu**  pour afficher un aperçu du document. Sur l'écran d'aperçu, utilisez les boutons en bas de l'écran pour régler les options d'aperçu et pour réorganiser, faire pivoter, insérer ou supprimer des pages.
8. Lorsque le document est prêt, appuyez sur le bouton **Démarrer**  pour enregistrer le fichier.

Figure 6-5 Exemple de l'écran d'aperçu de la numérisation



-
- | | | |
|-------|---|---|
| 1 | Commande de navigation sur les pages | <p>Appuyez sur les flèches pour avancer ou reculer dans le document, page par page.</p> <p>Pour afficher une page spécifique, appuyez sur la zone de texte et entrez le numéro de page.</p> <p>REMARQUE : Vous pouvez également faire défiler l'écran pour parcourir les pages.</p> |
| <hr/> | | |
| 2 | Bouton Afficher | <p>Utilisez ce bouton pour passer de l'affichage une seule page à un affichage multipage du document.</p> |
| <hr/> | | |
| 3 | Bouton Zoom | <p>Utilisez ce bouton pour effectuer un zoom avant ou arrière sur la page sélectionnée.</p> <p>Pour déplacer l'image dans la zone de prévisualisation du document, appuyez sur l'image et faites glisser votre doigt sur l'écran. Pour revenir à la taille d'origine de l'image, appuyez de nouveau sur le bouton Zoom.</p> |
-

Figure 6-6 Exemple de l'écran d'options d'aperçu de la numérisation

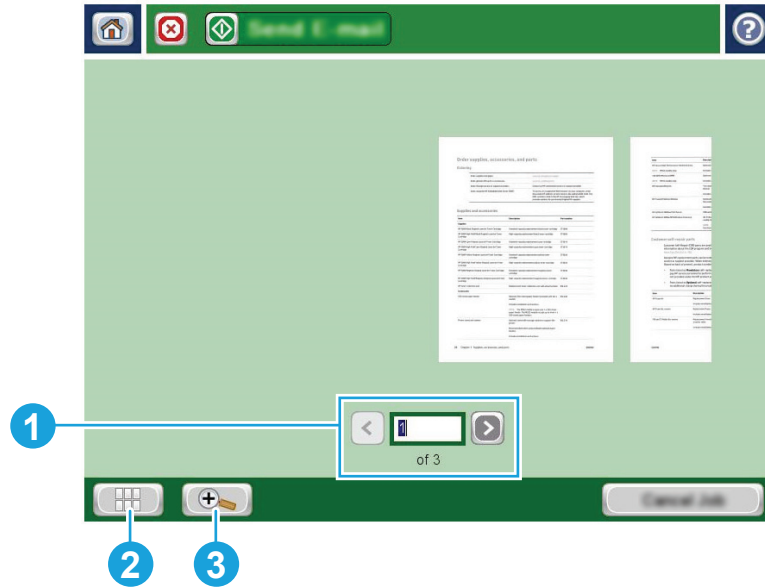
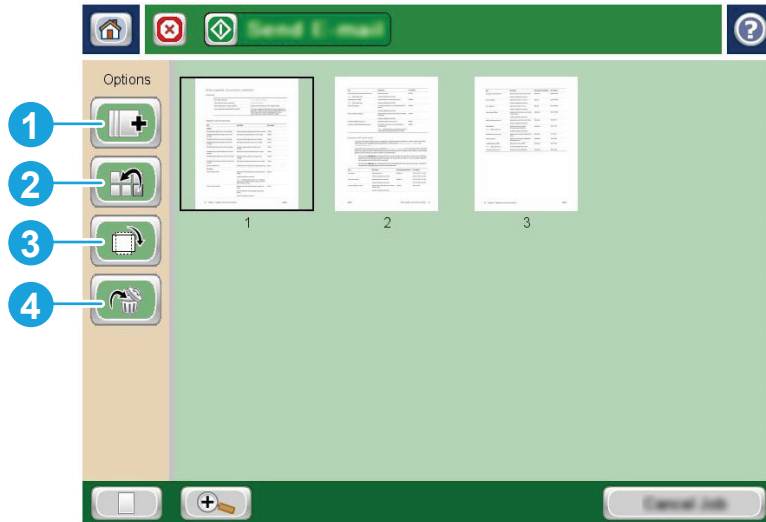

-
- | | | |
|-------|---|---|
| 1 | Bouton Ajouter des pages | <p>Appuyez sur le bouton Ajouter des pages pour ajouter des pages au document.</p> <p>Pour ajouter des pages, appuyez sur le bouton Ajouter des pages, placez des pages supplémentaires dans le chargeur de documents ou sur la vitre du scanner, puis appuyez sur le bouton Démarrer .</p> |
| <hr/> | | |
| 2 | Bouton Déplacer les pages | <p>Utilisez le bouton Déplacer les pages pour réorganiser les pages dans le document.</p> <p>Pour déplacer une série de pages, appuyez sur les première et dernière pages de la série, puis sur le bouton Déplacer les pages. Les boutons d'insertion de page s'affichent pour indiquer l'endroit où vous pouvez déplacer les pages. Appuyez sur un des boutons d'insertion de pages pour déplacer les pages.</p> |
| <hr/> | | |
| 3 | Bouton Faire pivoter les pages | <p>Appuyez sur le bouton Faire pivoter les pages pour faire pivoter les pages à 90 degrés.</p> <p>Pour faire pivoter une série de pages, appuyez sur les première et dernière pages de la série, puis sur le bouton Faire pivoter les pages. Les pages pivotent de 90 degrés dans le sens des aiguilles d'une montre chaque fois que vous appuyez sur le bouton.</p> |
| <hr/> | | |
| 4 | Bouton Supprimer des pages | <p>Appuyez sur le bouton Supprimer des pages pour supprimer les pages sélectionnés.</p> <p>Pour supprimer une série de pages, appuyez sur les première et dernière pages de la série, puis sur le bouton Supprimer des pages. Le message Êtes-vous sûr de vouloir supprimer les pages sélectionnées de ce document ? s'affiche. Appuyez sur Supprimer pour supprimer les pages.</p> |
-

Options supplémentaires lors de la numérisation

Les paramètres suivants sont disponibles dans la liste [Plus d'options](#) lors de la numérisation.



REMARQUE : La liste suivante contient l'ensemble principal d'options disponibles pour les imprimantes HP Enterprise MFP. Certaines options ne sont pas disponibles sur toutes les imprimantes.

Enregistrer sous...	Indiquer le dossier et le nom de fichier pour le fichier numérisé
Charger et enregistrer des paramètres	<p>Charger un réglage rapide : Chargez des paramètres de numérisation à partir d'un réglage rapide enregistré.</p> <p>REMARQUE : Utilisez le serveur Web intégré HP pour créer et enregistrer des réglages rapides.</p> <p>Enregistrer par défaut : Enregistrez les paramètres actuels dans la liste Options en tant que paramètres par défaut des prochaines tâches de numérisation.</p>
Type de fichier	<p>Enregistrez un document numérisé sous un certain type de fichier parmi ceux disponibles.</p> <p>Les types de fichiers standard suivants sont disponibles :</p> <ul style="list-style-type: none">• PDF : ce type de fichier offre la meilleure qualité globale d'image et de texte. Pour visualiser les fichiers PDF, vous avez besoin du logiciel Adobe® Acrobat® Reader.• JPEG : ce type de fichier est un bon choix pour la plupart des graphiques. La plupart des ordinateurs disposent d'un navigateur pouvant afficher les fichiers .JPEG. Ce type de fichier produit un fichier par page.• TIFF : il s'agit d'un type de fichier standard pris en charge par la plupart des programmes de graphiques. Ce type de fichier produit un fichier par page.• MTIFF : l'acronyme MTIFF correspond à « multi-pages TIFF » (fichier TIFF à plusieurs pages). Ce type de fichier enregistre plusieurs pages numérisées dans un seul fichier.• XPS : XPS (XML Paper Specification) crée un fichier XAML qui conserve la mise en forme d'origine du document et prend en charge les graphiques en couleur et les polices intégrées.• PDF/A : PDF/A est un type de fichier PDF conçu pour l'archivage de documents électroniques de longue durée. Le document conserve toutes les informations relatives à son format. <p>Les imprimantes HP Enterprise Flow MFP prennent également en charge les types de fichier OCR suivants :</p> <ul style="list-style-type: none">• Texte (OCR) : Text (ROC) crée un fichier texte en utilisant la reconnaissance optique de caractères (ROC) pour numériser l'original. Un fichier texte peut être ouvert dans tout

programme de traitement de texte. La mise en forme de l'original n'est pas sauvegardée lorsque vous utilisez cette option.

- **Texte Unicode (OCR)** : Texte unicode (ROC) est une norme industrielle utilisée pour la représentation et la manipulation systématiques du texte. Ce type de fichier est utile pour l'internationalisation et la localisation.
- **RTF (OCR)** : RTF (ROC) crée un fichier de type RTF en utilisant la reconnaissance optique de caractères (ROC) pour numériser l'original. RTF est un format de texte alternatif qui peut être ouvert par la plupart des programmes de traitement de texte. Une partie de la mise en forme de l'original est sauvegardée lorsque vous utilisez cette option.
- **PDF adressable (OCR)** : PDF à chercher (ROC) crée un fichier de type PDF à chercher en utilisant la reconnaissance optique de caractères (ROC) pour numériser l'original. Lorsqu'un document est numérisé de la sorte, utilisez les outils de recherche d'Adobe Acrobat® Reader pour rechercher des mots ou phrases spécifiques dans le PDF.
- **PDF/A adressable (OCR)** : PDF/A permettant les recherches (ROC) est un type de fichier PDF/A qui contient des informations sur la structure du document, ce qui permet une recherche de contenu.
- **HTML (OCR)** : HTML (ROC) crée un fichier HTML (Hypertext Markup Language) englobant le contenu du document d'origine. HTML est utilisé pour afficher des fichiers sur des sites Web.
- **CSV (OCR)** : CSV (OCR) est un format de fichier texte courant contenant des valeurs séparées par des virgules. Ce type de fichier peut être ouvert par la plupart des programmes de traitement de texte, de feuille de calcul ou de base de données.

Qualité de sortie	Spécifiez la qualité de sortie des images numérisées, ce qui affecte la taille du fichier résultant.
Côtés de l'original	Vous pouvez spécifier si l'original est imprimé sur un côté ou sur les deux.
Couleur/Noir Pour les imprimantes couleur uniquement.	Vous pouvez spécifier si l'image numérisée doit apparaître en couleur, en noir et gris ou en noir uniquement.
Mode de numérisation	Document standard : Numériser une page ou une pile de pages via le bac d'alimentation ou individuellement sur la vitre à plat. Mode Livre : Numériser un livre ouvert de sorte que chaque page du livre apparaisse sur une page différente. Copie de pièces d'identité recto verso : Numériser chaque côté d'une carte d'identité sur la vitre à plat de sorte que les deux côtés apparaissent sur une seule et même page. Après la numérisation du premier côté, l'imprimante vous invite à placer le verso dans la bonne position sur la vitre.
Résolution	Spécifiez la résolution des images numérisées. Sélectionnez une résolution supérieure pour augmenter la netteté de l'image. Toutefois, l'augmentation de la résolution augmente également la taille du fichier.
Format d'origine	Spécifiez le format de papier du document original.
Orientation du contenu	Spécifiez si l'original est imprimé en orientation portrait ou paysage.

<p>Réglage image</p>	<p>Netteté : Eclaircissez ou atténuez l'image. Si vous augmentez la netteté, par exemple, le texte sera plus net, mais si vous la diminuez, les photos seront plus lisses.</p> <p>Obscurité : Augmentez ou diminuez la quantité de noir et de blanc utilisée dans les couleurs des images numérisées.</p> <p>Contraste : Augmentez ou diminuez le contraste entre les couleurs les plus claires et les plus sombres de la page.</p> <p>Nettoyage du fond : Éliminez les couleurs pâles de l'arrière-plan des images numérisées. Par exemple, si le document d'origine est imprimé sur du papier coloré, utilisez cette fonction pour éclaircir l'arrière-plan sans modifier l'opacité de l'image.</p> <p>Tonalité automatique : Disponible pour les imprimantes Flow uniquement. Pour les documents originaux qui ont au moins 100 caractères de texte sur la page, l'imprimante peut détecter la bordure étant le haut de la page, et elle oriente les images numérisées convenablement. Si vous numérisez plusieurs pages et que certaines pages sont inversées par rapport aux autres, l'image numérisée qui en résulte a toutes les pages dans le bon sens. Si certaines pages ont une orientation paysage, l'imprimante fait pivoter l'image afin que le haut de la page soit en haut de l'image.</p>
<p>Optimiser le texte/l'image</p>	<p>Optimisez la tâche pour le type d'image numérisée : texte, images ou photos.</p>
<p>Effacer les bords</p>	<p>Supprimez les imperfections telles que les bords sombres ou les marques d'agrafes grâce au nettoyage des bords de l'image numérisée.</p>
<p>Options de recadrage</p>	<p>Recadrer au format d'origine : recadrez l'image afin qu'elle corresponde à la taille du papier du document original.</p> <p>Ajuster au contenu : recadrez l'image à la taille du contenu détectable dans le document original.</p>
<p>Suppr. pages blanches</p>	<p>Excluez les pages blanches du document original des images numérisées. Cette fonction, qui vous est utile pour numériser des pages imprimées recto verso, permet d'éliminer les pages blanches contenues dans le document.</p>
<p>Détection multi-alimentation</p>	<p>Activez ou désactivez la détection multi-alimentation. Lorsque cette option est activée, la numérisation s'arrête quand l'imprimante détecte que plusieurs pages sont simultanément tirées du bac d'alimentation. Lorsque cette option est désactivée, la numérisation continue lorsqu'une erreur de multi-alimentation est détectée, pour permettre la numérisation des pages qui sont collées entre elles, des originaux sur lesquels sont fixés des notes autocollantes ou du papier épais.</p>
<p>Notification</p>	<p>Vous pouvez envoyer des notifications de l'état d'avancement des tâches de numérisation. L'imprimante peut imprimer la notification, ou envoyer la notification dans un e-mail.</p>
<p>Enregistrer par défaut</p>	<p>Enregistrez les paramètres de numérisation actuels en tant que nouveaux paramètres par défaut pour cette fonction de numérisation.</p>

Solutions professionnelles HP JetAdvantage

Les solutions HP JetAdvantage sont des solutions de flux de travail et d'impression faciles à utiliser et accessibles via le réseau ou dans le cloud. Les solutions HP JetAdvantage aident les entreprises de tous types, notamment dans les secteurs de la santé, des services financiers, de la fabrication et du service public, à gérer leur parc d'imprimantes et de scanners.

Les solutions HP JetAdvantage incluent :

- Les solutions de sécurité HP JetAdvantage
- Les solutions de gestion HP JetAdvantage
- Les solutions de flux de travail HP JetAdvantage
- Les solutions d'impression mobile HP JetAdvantage

Pour plus d'informations sur les solutions professionnelles d'impression et de flux de travail HP JetAdvantage, visitez le site www.hp.com/go/PrintSolutions.

Tâches de numérisation supplémentaires

Visitez le site Web www.hp.com/support/pagewidecolor586MFP.

Vous trouverez des instructions pour vous guider dans l'exécution de certaines tâches de numérisation, telles que :

- Copie ou numérisation des pages de livres ou autres documents reliés
- Envoi d'un document numérisé vers un dossier dans la mémoire de l'imprimante
- Copie ou numérisation des deux côtés d'une carte d'identité
- Copie ou numérisation d'un document au format livret

7 Télécopie

- [Configurer la télécopie](#)
- [Modification des configurations de télécopie](#)
- [Tâches de télécopie supplémentaires](#)

Pour plus d'informations :

Les informations suivantes sont correctes au moment de la publication. Pour obtenir des informations à jour, reportez-vous à la section www.hp.com/support/pagewidecolor586MFP.

Le plan d'assistance HP tout inclus de l'imprimante comprend les informations suivantes :

- Installation et configuration
- Utilisation
- Résolution des problèmes
- Téléchargement des mises à jour de logiciels et de micrologiciels
- Inscription au forum d'assistance
- Recherche d'informations réglementaires et de garantie

Configurer la télécopie

Introduction

Ces informations s'appliquent aux modèles de télécopieurs et aux modèles Flow, ou à d'autres imprimantes lorsqu'un accessoire de télécopie analogique facultatif a été installé. Avant de continuer, connectez l'imprimante à une ligne téléphonique (pour la télécopie analogique) ou à un service de télécopie réseau ou Internet.

Configuration de la télécopie à l'aide du panneau de commande de l'imprimante

1. Faites défiler l'écran d'accueil du panneau de commande de l'imprimante, puis appuyez sur [Administration](#).
2. Ouvrez les menus suivants :
 - [Paramètres de télécopie](#)
 - [Paramètres d'envoi de télécopie](#)
 - [Configuration de l'envoi de télécopie](#)
 - [Assistant de configuration du télécopieur](#)



REMARQUE : Si le menu [Paramètres de télécopie](#) ne s'affiche pas dans la liste des menus, la télécopie LAN ou Internet est peut-être activée. Si la télécopie en réseau ou Internet est activé, l'accessoire télécopieur analogique est désactivé et le menu [Paramètres de télécopie](#) ne s'affiche pas. Une seule fonction de télécopie peut être activée à la fois (télécopie en réseau, analogique ou Internet). Pour utiliser la télécopie analogique lorsque l'option de télécopie LAN est activée, utilisez le serveur Web intégré HP pour désactiver la télécopie LAN.

3. Suivez les étapes de l'assistant de configuration du télécopieur pour configurer les paramètres requis.

Modification des configurations de télécopie

 **REMARQUE :** Les paramètres configurés via l'assistant de configuration de télécopie sur le panneau de commande remplacent ceux qui ont été définis sur le serveur Web intégré HP.

- [Paramètres de numérotation de télécopie](#)
- [Paramètres généraux d'envoi de télécopies](#)
- [Paramètres de réception de télécopie](#)

Paramètres de numérotation de télécopie

1. Faites défiler l'écran Accueil du panneau de commande du produit, puis appuyez sur [Administration](#).
2. Ouvrez les menus suivants :
 - [Paramètres de télécopie](#)
 - [Paramètres d'envoi de télécopie](#)
 - [Configuration de l'envoi de télécopie](#)
 - [Paramètres de numérotation de télécopie](#)

Configurez l'un des paramètres suivants :

Élément de menu	Description
Volume de numérotation télécopieur	Utilisez le paramètre Volume de numérotation télécopieur pour contrôler le niveau du volume de numérotation du produit lors de l'envoi de télécopies.
Mode de numérotation	Le paramètre Mode de numérotation définit le type de numérotation utilisé : soit par tonalité (téléphone à numérotation au clavier), soit par impulsions (téléphone à cadran).
Vitesse d'envoi de télécopie	Le paramètre Vitesse d'envoi de télécopie définit le débit du modem (mesuré en bits par seconds) du modem de télécopie analogique pendant l'envoi d'une télécopie. <ul style="list-style-type: none">• Rapide (par défaut) — v.34/max 33 600 bps• Moyenne — v.17/max 14 400 bps• Lente — v.29/max 9 600 bps
Interv. de recompos.	Le paramètre Interv. de recompos. définit le nombre de minutes entre chaque tentative lorsque le numéro composé est occupé ou sans réponse. REMARQUE : Vous pouvez lire un message de recomposition dans le panneau de commande lorsque les deux paramètres Recomposer si occupé et Recomposer si absence de réponse sont désactivés. Cela se produit lorsque l'accessoire télécopieur compose un numéro, établit une connexion, puis perd celle-ci. En raison de cette erreur, l'accessoire télécopieur effectue trois tentatives de recomposition automatiques, quels que soient les paramètres de recomposition. Lors de la recomposition, un message s'affiche dans le panneau de commande pour indiquer que l'opération de recomposition est en cours.
Rappel automatique en cas d'erreur	La fonction de rappel automatique en cas d'erreur définit le nombre de re compositions du numéro de télécopie en cas d'erreur pendant la transmission d'une télécopie.

Élément de menu	Description
Recomposer si occupé	Le paramètre de rappel automatique des numéros occupés définit le nombre de fois (de 0 à 9) où l'accessoire télécopieur rappelle un numéro occupé. Vous pouvez également définir l'intervalle entre chaque tentative à l'aide du paramètre Intervalle de recomposition.
Recomposer si absence de réponse	Le paramètre de recomposition si absence de réponse définit le nombre de fois où l'accessoire télécopieur rappelle un numéro resté sans réponse. Le nombre de tentatives varie de 0 à 1 (aux Etats-Unis) ou de 0 à 2, en fonction du paramètre de pays/région. Vous pouvez également définir l'intervalle entre chaque tentative à l'aide du paramètre d'intervalle de recomposition.
Détecter la tonalité de numérotation	Le paramètre de détection de tonalité définit si le télécopieur doit détecter ou non une tonalité avant d'envoyer une télécopie.
Préfixe de numérotation	Le paramètre de préfixe de numérotation vous permet de saisir un préfixe de numérotation (par exemple « 9 » pour accéder à une ligne extérieure) lorsque vous composez un numéro. Ce préfixe de numérotation est automatiquement ajouté à tous les numéros de téléphone lors de la composition.

Paramètres généraux d'envoi de télécopies

1. Faites défiler l'écran Accueil du panneau de commande du produit, puis appuyez sur [Administration](#).
2. Ouvrez les menus suivants :
 - [Paramètres de télécopie](#)
 - [Paramètres d'envoi de télécopie](#)
 - [Configuration de l'envoi de télécopie](#)
 - [Paramètres généraux d'envoi de télécopies](#)

Configurez l'un des paramètres suivants :

Élément de menu	Description
Confirmation du numéro de télécopie	Lorsque l'option de confirmation du numéro de télécopie est activée, le numéro de télécopie doit être saisi deux fois afin de vérifier qu'il n'y a pas d'erreur. Cette fonctionnalité est désactivée par défaut.
Envoi de télécopie via PC	La fonction d' envoi de télécopie via PC permet d'envoyer des télécopies depuis un ordinateur. Cette fonctionnalité est activée par défaut.
En-tête télécopie	Utilisez la fonction En-tête télécopie pour vous assurer que l'en-tête est ajouté en haut et que le contenu est déplacé vers le bas, ou que l'en-tête est superposé au dessus de l'en-tête précédent.
Compression JBIG	L'activation de la fonction de compression JBIG permet de réduire les dépenses de téléphone en diminuant la durée de transmission des télécopies. Il est de ce fait le paramètre privilégié. Cependant, la fonction de compression JBIG peut poser des problèmes de compatibilité en cas de communication avec des télécopieurs plus anciens. Dans ce cas, il est préférable de désactiver cette fonction. REMARQUE : La fonction de compression JBIG fonctionne uniquement si les télécopieurs expéditeur et destinataire disposent de ce paramètre.

Elément de menu	Description
Mode de correction d'erreur	<p>Normalement, l'accessoire télécopieur contrôle les signaux sur la ligne téléphonique lors de l'envoi ou de la réception d'une télécopie. Si l'accessoire télécopieur détecte une erreur pendant la transmission et que le paramètre Mode de correction d'erreur est activé, l'accessoire télécopieur pourra vous demander d'envoyer de nouveau la partie erronée de la télécopie.</p> <p>La fonction Mode de correction d'erreur est activée par défaut. Vous devez la désactiver seulement si vous rencontrez des difficultés lors de l'envoi ou la réception d'une télécopie et si vous souhaitez accepter les erreurs lors de la transmission et une réduction probable de la qualité de l'image. La désactivation du mode de correction d'erreur peut s'avérer utile lorsque vous essayez d'envoyer une télécopie à l'étranger ou d'en recevoir une de l'étranger, ou si vous utilisez une connexion téléphonique par satellite.</p> <p>REMARQUE : Certains prestataires VoIP peuvent suggérer de désactiver le paramètre du mode de correction d'erreur. Cependant, ce n'est généralement pas nécessaire.</p>
Correspondance num. rapide télécopie	<p>L'activation de la fonction Correspondance num. rapide télécopie peut vous aider lors de la composition des télécopies.</p> <p>Lorsque vous composez un numéro de télécopie manuellement, cette fonction cherche dans les entrées de numérotation rapide enregistrées le numéro qui correspond à celui que vous entrez. Cela permet d'accélérer le processus de numérotation et vous aide si vous ne vous souvenez pas du numéro de l'entrée de numérotation rapide d'un numéro de télécopie donné.</p> <p>Si le produit détecte une entrée de numérotation rapide correspondant au numéro de télécopieur saisi manuellement, vous pouvez appuyer sur Oui pour envoyer la télécopie à ce numéro ou pour l'ajouter à la liste de diffusion de télécopie.</p>

Paramètres de réception de télécopie

1. Faites défiler l'écran Accueil du panneau de commande du produit, puis appuyez sur [Administration](#).
2. Ouvrez les menus suivants :
 - [Paramètres de télécopie](#)
 - [Paramètres de réception de télécopie](#)
 - [Config. récept. télécop.](#)

Configurez l'un des paramètres suivants :

Elément de menu	Description
Volume de la sonnerie	Appuyez sur le menu déroulant Volume de la sonnerie et réglez les paramètres de volume de la sonnerie.
Nb sonneries avant réponse	<p>Le paramètre Nb sonneries avant réponse définit le nombre de fois où le téléphone sonne avant que le télécopieur ne réponde à un appel.</p> <p>REMARQUE : La plage par défaut des options disponibles pour le paramètre Nb sonneries avant réponse est définie selon le pays/la région. La plage Nb sonneries avant réponse est définie selon le pays/la région.</p> <p>Si vous rencontrez des problèmes avec la réponse du télécopieur et si le paramètre Nb sonneries avant réponse est sur 1, essayez de l'augmenter à 2.</p>

Élément de menu	Description
Vitesse de réception de télécopie	<p>Appuyez sur le menu déroulant Vitesse de réception de télécopie et sélectionnez l'une des options suivantes :</p> <ul style="list-style-type: none">• Rapide (par défaut) — v.34/max 33 600 bps• Moyenne — v.17/max 14 400 bps• Lente — v.29/max 9 600 bps
Intervalle entre sonneries	<p>Appuyez sur la case au-dessous de l'en-tête Intervalle entre sonneries pour ouvrir le clavier. Saisissez une valeur pour l'intervalle de sonnerie sur le clavier, puis appuyez sur le bouton OK. Le paramètre par défaut pour l'intervalle de sonnerie est de 600 ms.</p>
Fréquence de sonnerie	<p>Appuyez sur la case au-dessous de l'en-tête Fréquence de sonnerie pour ouvrir le clavier. Saisissez une valeur pour l'intervalle de sonnerie sur le clavier, puis appuyez sur le bouton OK. Le paramètre par défaut pour la fréquence de la sonnerie est de 68 Hz, qui permet de détecter des sonneries jusqu'à la fréquence de 68 Hz.</p>

Tâches de télécopie supplémentaires

Visitez le site Web www.hp.com/support/pagewidecolor586MFP.

Vous trouverez des instructions pour vous guider dans l'exécution de certaines tâches de télécopie, telles que :

- Créer et gérer les listes de numérotation rapide pour télécopie
- Configurer des codes de facturation de télécopie
- Utiliser un programme d'impression de télécopie
- Bloquer des télécopies entrantes
- Archiver et transférer des télécopies

8 Gestion de l'imprimante

- [Configuration avancée avec le serveur Web intégré HP \(EWS\)](#)
- [Configuration avancée avec HP Utility pour OS X](#)
- [Configurer les paramètres réseau IP](#)
- [Fonctions de sécurité de l'imprimante](#)
- [Paramètres d'économie d'énergie](#)
- [HP Web Jetadmin](#)
- [Mises à jour des logiciels et micrologiciels](#)

Pour plus d'informations :

Les informations suivantes sont correctes au moment de la publication. Pour obtenir des informations à jour, reportez-vous à la section www.hp.com/support/pagewidecolor586MFP.

Le plan d'assistance HP tout inclus de l'imprimante comprend les informations suivantes :

- Installation et configuration
- Utilisation
- Résolution des problèmes
- Téléchargement des mises à jour de logiciels et de micrologiciels
- Inscription au forum d'assistance
- Recherche d'informations réglementaires et de garantie

Configuration avancée avec le serveur Web intégré HP (EWS)

- [Introduction](#)
- [Accès au serveur Web intégré HP \(EWS\)](#)
- [Fonctions du serveur Web intégré HP](#)

Introduction

Utilisez le serveur Web intégré HP pour gérer les fonctions d'impression depuis un ordinateur plutôt que depuis le panneau de commande de l'imprimante.

- Visualiser des informations sur l'état de l'imprimante
- Déterminer la durée de vie restante de tous les consommables et commander de nouveaux consommables
- Afficher et modifier la configuration des bacs
- Afficher et modifier la configuration des menus depuis le panneau de commande de l'imprimante
- Afficher et imprimer des pages internes
- Recevoir des notifications sur les événements relatifs à l'imprimante et aux consommables
- Afficher et modifier la configuration du réseau

Le serveur Web intégré HP fonctionne lorsque l'imprimante est connectée à un réseau IP. Il ne prend pas en charge les connexions d'imprimante IPX. Aucun accès à Internet n'est requis pour ouvrir et utiliser le serveur Web intégré HP.

Lorsque l'imprimante est connectée au réseau, le serveur Web intégré HP est automatiquement disponible.



REMARQUE : Le serveur Web intégré HP n'est pas accessible au-delà du pare-feu de réseau.

Accès au serveur Web intégré HP (EWS)

1. Dans l'écran d'accueil du panneau de commande de l'imprimante, appuyez sur le bouton Réseau  pour afficher l'adresse IP ou le nom d'hôte.
2. Ouvrez un navigateur Web, et dans la barre d'adresse, tapez l'adresse IP ou le nom d'hôte exactement comme il apparaît sur le panneau de commande de l'imprimante. Appuyez sur la touche **Entrée** du clavier de l'ordinateur. L'EWS s'ouvre.

 <https://10.10.XXXXX/>



REMARQUE : Si le navigateur Web affiche un message indiquant que le site Web n'est peut-être pas sûr, sélectionnez l'option pour continuer vers le site Web. L'accès à ce site Web n'endommagera pas votre ordinateur.

Pour utiliser le serveur Web intégré HP, le navigateur doit répondre aux critères suivants :

Windows® 7

- Internet Explorer (version 8.x ou supérieure)
- Google Chrome (version 34.x ou supérieure)
- Firefox (version 20.x ou supérieure)

Windows® 8 ou version supérieure

- Internet Explorer (version 9.x ou supérieure)
- Google Chrome (version 34.x ou supérieure)
- Firefox (version 20.x ou supérieure)

OS X

- Safari (version 5.x ou supérieure)
- Google Chrome (version 34.x ou supérieure)

Linux

- Google Chrome (version 34.x ou supérieure)
- Firefox (version 20.x ou supérieure)

Fonctions du serveur Web intégré HP

- [Onglet Informations](#)
- [Onglet Général](#)
- [Onglet Copier/Imprimer](#)
- [Onglet Numérisation/Envoi numérique](#)
- [Onglet Télécopie](#)
- [Onglet Dépannage](#)
- [Onglet Sécurité](#)
- [Onglet Services Web HP](#)
- [Onglet Réseau](#)
- [Liste Autres liens](#)

Onglet Informations

Tableau 8-1 Onglet Informations du serveur Web intégré HP

Menu	Description
Etat du périphérique	Affiche l'état de l'imprimante et indique la durée de vie restante estimée des consommables HP. Cette page affiche également le type et le format de papier défini pour chaque bac. Pour modifier les paramètres par défaut, cliquez sur le lien Modifier les paramètres .

Tableau 8-1 Onglet Informations du serveur Web intégré HP (suite)

Menu	Description
Journal tâches	Affiche un résumé de toutes les tâches que l'imprimante a traitées.
Page de configuration	Affiche les informations récupérées sur la page de configuration.
Page d'état des consommables	Affiche l'état des consommables pour l'imprimante.
Page du journal des événements	Affiche la liste des événements et des erreurs de l'imprimante. Utilisez le lien HP Instant Support (dans le pied de page de toutes les pages du serveur Web intégré HP) pour vous connecter à un ensemble de pages Web dynamiques qui vous aideront à résoudre les problèmes. Ces pages présentent également des services supplémentaires disponibles pour cette imprimante.
Page d'utilisation	Affiche un récapitulatif du nombre de pages imprimées par l'imprimante, regroupées par format, par type et par circuit d'impression du papier.
Informations relatives au périphérique	Affiche le nom, l'adresse du réseau et les informations de modèle de l'imprimante. Pour modifier ces données, cliquez sur le menu Informations relatives au périphérique dans l'onglet Général .
Cliché du panneau de commande	Permet d'afficher une image de l'écran actuel sur le panneau de commande.
Impression	Envoie un fichier prêt à imprimer à partir de l'ordinateur pour impression. L'imprimante utilise les paramètres d'impression par défaut pour imprimer le fichier.
Imprimer rapports et pages	Répertorie les rapports et les pages internes de l'imprimante. Sélectionnez un ou plusieurs éléments à imprimer ou à afficher.

Onglet Général

Tableau 8-2 Onglet Général du serveur Web intégré HP

Menu	Description
Personnalisation du panneau de commande	Réorganisez, affichez ou masquez des fonctionnalités sur l'écran du panneau de commande. Modifiez la langue d'affichage par défaut.
Configuration des réglages rapides	Permet de configurer les tâches disponibles dans la zone Réglages rapides sur l'écran d'accueil du panneau de commande de l'imprimante.
Alertes	Permet de configurer les alertes par e-mail pour différents événements relatifs aux consommables ou à l'imprimante.
Menu d'administration du panneau de commande	Affiche la structure du menu Administration sur le panneau de commande. REMARQUE : Vous pouvez configurer des paramètres sur cet écran, mais le serveur Web intégré HP offre des options de configuration plus avancées que celles disponibles dans le menu Administration .
Envoi automatique	Permet de configurer l'imprimante pour qu'elle envoie automatiquement des e-mails relatifs à sa configuration et à ses consommables à des adresses électroniques spécifiques.
Modifier autres liens	Permet d'ajouter ou de personnaliser un lien vers un autre site Web. Ce lien s'affiche dans la zone Autres liens sur toutes les pages du serveur Web intégré HP.
Informations de commande	Saisissez des informations sur la commande de cartouches de remplacement. Ces informations s'affichent sur la page d'état des consommables.
Informations relatives au périphérique	Permet de nommer l'imprimante et de lui attribuer un numéro d'identification. Permet de saisir le nom du principal destinataire des informations sur l'imprimante.

Tableau 8-2 Onglet Général du serveur Web intégré HP (suite)

Menu	Description
Langue	Définit la langue d'affichage des informations du serveur Web intégré HP.
Date et heure	Définit la date et l'heure ou synchronise avec un serveur d'horloge du réseau.
Paramètres d'énergie	Permet de définir ou de modifier les heures d'ouverture et de fermeture, les heures de bureau, la mise en veille et la sortie du mode Veille ainsi que les événements de vacances de l'imprimante. Définit les interactions avec l'imprimante qui entraînent sa sortie du mode Veille.
Sauvegarde et restauration	Permet de créer un fichier de sauvegarde contenant les données relatives à l'imprimante et à l'utilisateur. Le cas échéant, permet d'utiliser ce fichier pour rétablir les données de l'imprimante.
Rétablissement paramètres d'usine	Permet de rétablir les paramètres par défaut de l'imprimante.
Programme d'installation de solution	Permet d'installer des logiciels tiers conçus pour améliorer le fonctionnement de l'imprimante.
Mise à niveau du micrologiciel	Permet de télécharger et d'installer les fichiers de mise à niveau du micrologiciel de l'imprimante.
Services de quotas et statistiques	Fournit des informations de connexion sur les services tiers de statistiques des tâches.

Onglet Copier/Imprimer

Tableau 8-3 Onglet Copy/Print Serveur Web intégré HP

Menu	Description
Configuration de récupération à partir de périphérique USB	Permet d'activer ou de désactiver le menu Impression depuis une unité USB sur le panneau de commande.
Gestion des tâches en mémoire	Permet d'activer ou désactiver la possibilité de stocker des tâches dans la mémoire de l'imprimante. Configurez les options de stockage des tâches.
Réglages des types de papier	Remplacez les réglages du mode d'impression par défaut si les problèmes de qualité d'impression se produisent lorsque vous utilisez un type de papier spécifique.
Restreindre la couleur (Imprimantes couleur uniquement)	Permet d'autoriser ou de restreindre l'impression et la copie couleur. Spécifiez des autorisations pour des utilisateurs individuels ou pour les tâches qui sont envoyées à partir de logiciels spécifiques.
Paramètres d'impression généraux	Permet de configurer les paramètres de toutes les tâches d'impression, notamment les tâches de copie ou les télécopies reçues.
Paramètres de copie.	Permet de configurer les options par défaut des tâches de copie.
Gestion des bacs	Permet de configurer les paramètres des bacs de papier.

Onglet Numérisation/Envoi numérique

Tableau 8-4 Onglet Numérisation/Envoi numérique du serveur Web intégré HP

Menu	Description
Configuration messagerie électronique	<p>Permet de configurer les paramètres de courrier électronique par défaut pour l'envoi numérique, notamment les paramètres suivants :</p> <ul style="list-style-type: none">• Paramètres pour le serveur des courriers sortants (SMTP)• Paramètres par défaut pour les réglages rapides des courriers électroniques• Paramètres des messages par défaut, notamment l'adresse d'expéditeur et la ligne d'objet• Paramètres des signatures numériques et de codage• Paramètres des notifications de courrier électronique• Paramètres de numérisation par défaut pour les tâches de courrier électronique• Paramètres de fichier par défaut pour les tâches de courrier électronique
Enregistrer dans Configuration Dossier réseau	<p>Permet de configurer les paramètres du dossier réseau par défaut pour l'envoi numérique, notamment les paramètres suivants :</p> <ul style="list-style-type: none">• Paramètres par défaut pour les tâches de réglages rapides enregistrées dans un dossier réseau• Paramètres des notifications• Paramètres de numérisation par défaut pour les tâches enregistrées dans un dossier réseau• Paramètres de fichier par défaut pour les tâches enregistrées dans un dossier réseau
Enregistrer sur SharePoint®	<p>Permet de configurer les paramètres Microsoft SharePoint® pour l'envoi numérique, notamment les paramètres suivants :</p> <ul style="list-style-type: none">• Paramètres par défaut pour les tâches de réglages rapides enregistrées dans une bibliothèque de documents sur le site SharePoint®• Paramètres par défaut pour les tâches enregistrées dans une bibliothèque de documents sur le site SharePoint®
Configuration de l'enregistrement sur USB	<p>Permet de configurer les paramètres USB pour l'envoi numérique, notamment les paramètres suivants :</p> <ul style="list-style-type: none">• Paramètres par défaut pour les tâches de réglages rapides enregistrées sur un lecteur flash USB• Paramètres des notifications• Paramètres de numérisation par défaut pour les tâches enregistrées sur un lecteur flash USB• Paramètres de fichier par défaut pour les tâches enregistrées sur un lecteur Flash USB

Tableau 8-4 Onglet Numérisation/Envoi numérique du serveur Web intégré HP (suite)

Menu	Description
Contacts	Permet de gérer les contacts, dont les opérations suivantes : <ul style="list-style-type: none">• Ajoutez des adresses électroniques à l'imprimante, une par une.• Vous pouvez également importer dans l'imprimante, et en une seule fois, une longue liste d'adresses électroniques fréquemment utilisées, au lieu de les ajouter l'une après l'autre.• Exportez des contacts depuis l'imprimante vers un fichier CSV sur l'ordinateur pour les utiliser en tant que sauvegarde de données, ou importez les enregistrements sur une autre imprimante HP.• Modifiez les adresses électroniques déjà enregistrées dans l'imprimante.
Préférences	Permet de configurer les paramètres lorsque le format ne peut pas être détecté à partir de la vitre du scanner.
Assistants de configuration rapide du courrier électronique et d'enregistrement dans un dossier du réseau	Permet de configurer l'imprimante pour qu'elle envoie des images numérisées en tant que pièces jointes de courriers électroniques. Permet de configurer l'imprimante pour qu'elle enregistre les images numérisées dans les réglages rapides d'un dossier réseau. Ces configurations rapides offrent un accès facile aux fichiers enregistrés sur le réseau.
Configuration du logiciel d'envoi numérique	Permet de configurer des paramètres liés à l'utilisation d'un logiciel de communication numérique en option.

Onglet Télécopie

Tableau 8-5 Onglet Fax du serveur Web intégré HP

Menu	Description
Configuration de l'envoi de télécopie	Permet de configurer les paramètres pour l'envoi de télécopies, notamment les paramètres suivants : <ul style="list-style-type: none">• Paramètres par défaut pour les télécopies sortantes• Paramètres des notifications• Paramètres par défaut pour l'envoi de télécopies à l'aide du modem de télécopie interne• Paramètres pour l'utilisation d'un service de télécopie en réseau• Paramètres pour l'utilisation d'un service de télécopie par Internet
Numéros rapides	Gérez les numéros de numérotation rapide, y compris les actions suivantes : <ul style="list-style-type: none">• Importez des fichiers .CSV contenant des adresses électroniques, des numéros de télécopie ou des enregistrements d'utilisateur, pour pouvoir y avoir accès sur cette imprimante.• Exportez des courriers électroniques, des fax ou des enregistrements d'utilisateur depuis l'imprimante vers un fichier sur l'ordinateur pour les utiliser en tant que sauvegarde de données, ou importez les enregistrements sur une autre imprimante HP.
Config. récept. télécop.	Pour configurer les options d'impression par défaut pour les télécopies entrantes et définir un programme d'impression des télécopies.

Tableau 8-5 Onglet Fax du serveur Web intégré HP (suite)

Menu	Description
Archive et transfert de télécopie	<p>Permet d'activer ou de désactiver l'archivage et le transfert de télécopie et de configurer leurs paramètres de base :</p> <ul style="list-style-type: none">• L'archivage de télécopies peut être utilisé pour envoyer une copie de toutes les télécopies entrantes et sortantes vers une adresse électronique, un dossier sur le réseau ou un serveur FTP.• Le transfert de télécopie permet de transférer les télécopies entrantes vers un autre télécopieur.
Journal activités de télécopie	<p>Contient une liste des télécopies qui ont été envoyées et reçues vers et depuis cette imprimante.</p>

Onglet Dépannage

Tableau 8-6 Onglet Dépannage du serveur Web intégré HP

Menu	Description
Opérations générales de dépannage	<p>Permet de sélectionner des rapports et des tests parmi ceux disponibles pour vous aider à résoudre les problèmes de l'imprimante.</p> <p>Permet de configurer les paramètres de télécopie, d'OXPD et de récupération automatique.</p>
Extraction des données de diagnostic	<p>Permet d'exporter les informations de l'imprimante sur un fichier utile pour l'analyse détaillée des problèmes.</p>
REMARQUE : Cet article est seulement disponible si le mot de passe de l'administrateur est défini sur l'onglet Sécurité .	
Étalonnage/nettoyage	<p>Permet d'activer la fonction de nettoyage automatique, de créer et d'imprimer la page de nettoyage, puis de sélectionner une option permettant d'étalonner le produit immédiatement.</p>
Mise à niveau du micrologiciel	<p>Permet de télécharger et d'installer les fichiers de mise à niveau du micrologiciel de l'imprimante.</p>
Rétablir les paramètres d'usine	<p>Permet de réinitialiser les paramètres de l'imprimante sur les paramètres d'usine.</p>

Onglet Sécurité

Tableau 8-7 Onglet Sécurité du serveur Web intégré HP

Menu	Description
Sécurité générale	Paramètres de sécurité générale, comprenant les éléments suivants : <ul style="list-style-type: none">• Permet de configurer un mot de passe administrateur afin de restreindre l'accès à certaines fonctionnalités de l'imprimante.• Permet de configurer le mot de passe PJP pour le traitement des commandes PJP.• Permet de configurer l'accès au système de fichiers et à la sécurité de la mise à niveau du micrologiciel.• Permet d'activer ou de désactiver le port USB hôte du panneau de commande ou le port de connexion USB du formateur afin d'imprimer directement depuis un ordinateur.• Permet d'afficher l'état de tous les paramètres de sécurité.
Contrôle d'accès	Permet de configurer l'accès aux fonctions de l'imprimante pour des personnes ou groupes spécifiques, et permet de sélectionner la méthode utilisée par des particuliers pour se connecter à l'imprimante.
Protéger les données stockées	Permet de configurer et de gérer le disque dur interne de l'imprimante. Cette imprimante comprend un disque dur chiffré afin de garantir une sécurité maximale. Permet de configurer les paramètres pour les tâches stockées sur le disque dur de l'imprimante.
Gestion des certificats	Permet d'installer et de gérer les certificats de sécurité permettant d'accéder à l'imprimante et au réseau.
Sécurité de service Web	Autorisez l'accès aux ressources sur cette imprimante par des pages Web de différents domaines. Si aucun site n'est ajouté à la liste, tous les sites sont fiables.
Autotest	Permet de vérifier que les fonctions de sécurité s'exécutent en fonction des paramètres du système attendus.

Onglet Services Web HP

Utilisez l'onglet **Services Web HP** pour configurer et activer les services Web HP de cette imprimante. Il est nécessaire d'activer les services Web HP pour pouvoir utiliser la fonctionnalité HP ePrint.

Tableau 8-8 Onglet Serveur Web intégré HP Services Web HP

Menu	Description
Configuration des Services Web HP	Connectez cette imprimante à HP ePrintCenter sur le Web en activant les services Web HP.
Proxy Web	Permet de configurer un serveur proxy si vous rencontrez des problèmes lors de l'activation des services Web HP ou lors de la connexion de l'imprimante à Internet.

Onglet Réseau

Utilisez l'onglet **Réseau** pour configurer et sécuriser les paramètres réseau de l'imprimante lorsque celle-ci est connectée à un réseau IP. Cet onglet ne s'affiche pas si l'imprimante est connectée à d'autres types de réseau.

Tableau 8-9 Onglet Réseau du serveur Web intégré HP

Menu	Description
Paramètres TCP/IP	Configurez les paramètres TCP/IP pour les réseaux IPv4 et IPv6. REMARQUE : Les options de configuration disponibles dépendent du modèle de serveur d'impression.
Paramètres réseau	Configurez les paramètres IPX/SPX, AppleTalk, DLC/LLC et SNMP, selon le modèle de serveur d'impression.
Autres paramètres	Configurez les protocoles et services d'impression d'ordre général pris en charge par le serveur d'impression. Les options disponibles dépendent du modèle de serveur d'impression, mais peuvent inclure la mise à jour du micrologiciel, des files d'attente LPD, des paramètres USB, des informations de prise en charge et le taux de rafraîchissement.
AirPrint	Activez, configurez ou désactivez l'impression réseau à partir des imprimantes Apple prises en charge.
Sélectionner langue	Modifiez la langue affichée par le serveur Web intégré HP. Cette page s'affiche si les pages Web prennent en charge plusieurs langues. Vous pouvez également sélectionner les langues prises en charge via les paramètres de préférence de langue de votre navigateur.
Paramètres	Affichez et restaurez les paramètres de sécurité actuels pour les valeurs par défaut. Configurez des paramètres de sécurité à l'aide de l'Assistant de configuration de la sécurité. REMARQUE : N'utilisez pas l'assistant de configuration de sécurité pour configurer des paramètres de sécurité à l'aide d'applications de gestion de réseau, telles que HP Web Jetadmin.
Autorisation	Contrôlez la gestion de la configuration et l'utilisation de cette imprimante, dont les actions suivantes : <ul style="list-style-type: none">• Configurez ou modifiez un mot de passe administrateur afin de contrôler l'accès aux paramètres de configuration.• Vous pouvez demander, installer et gérer des certificats numériques sur le serveur d'impression HP Jetdirect.• Limitez l'accès de l'hôte à cette imprimante grâce à une liste de contrôle d'accès (ACL) (pour les serveurs d'impression sélectionnés sur les réseaux IPv4 uniquement).
Protocoles de gestion	Configurez et gérez des protocoles de sécurité pour cette imprimante, y compris les éléments suivants : <ul style="list-style-type: none">• Définissez le niveau de gestion de la sécurité pour le serveur Web intégré HP et contrôlez le trafic via HTTP et HTTPS.• Configurez le fonctionnement du protocole SNMP (Simple Network Management Protocol). Activez/désactivez les agents SNMP v1/v2c ou SNMP v3 sur le serveur d'impression.• Contrôlez l'accès via des protocoles qui peuvent ne pas être sécurisés, notamment les protocoles d'impression, services d'impression, protocoles de découverte, services de résolution de nom et protocoles de gestion de configuration.

Tableau 8-9 Onglet Réseau du serveur Web intégré HP (suite)

Menu	Description
Authentification 802.1X	Configurez des paramètres d'authentification 802.1X sur le serveur d'impression Jetdirect, tel que requis pour l'authentification des clients sur le réseau, et réinitialisez les paramètres d'authentification 802.1X aux valeurs par défaut. ATTENTION : Lors du changement des paramètres d'authentification 802.1X, il est possible que l'imprimante perde sa connexion. Pour vous reconnecter, il peut s'avérer nécessaire de réinitialiser le serveur d'impression à son état par défaut et de réinstaller l'imprimante.
IPsec/Pare-feu	Affichez ou configurez une politique de pare-feu ou une politique IPsec/Pare-feu (pour les modèles HP Jetdirect uniquement).
Agent d'annonce	Activez ou désactivez l'agent d'annonce du périphérique HP, définissez le serveur de configuration et configurez l'authentification mutuelle à l'aide de certificats.
Statistiques réseau	Affiche les informations statistiques sur le réseau collectées et stockées sur le serveur d'impression HP Jetdirect.
Infos protocole	Affiche la liste des différents paramètres de configuration réseau sur le serveur d'impression HP Jetdirect pour chaque protocole.
Page de configuration	Affiche la page de configuration HP Jetdirect qui contient les informations d'état et de configuration.

Liste Autres liens



REMARQUE : Configurez les liens qui s'affichent dans la liste **Autres liens** grâce au menu **Modifier autres liens** dans l'onglet **Général**. Les éléments suivants sont les liens par défaut.

Tableau 8-10 Liste Autres liens du serveur Web intégré HP

Menu	Description
Assistance produits	Connectez-vous au site d'assistance de l'imprimante pour obtenir une aide couvrant divers sujets.
Acheter des consommables	Permet d'établir la connexion au site Web HP SureSupply pour trouver des informations sur les achats de consommables HP originaux, comme les cartouches et le papier.
hp instant support	Connectez-vous au site Web HP pour trouver des solutions aux problèmes rencontrés avec l'imprimante.

Configuration avancée avec HP Utility pour OS X

Utilisez HP Utility pour connaître le statut de l'imprimante ou pour afficher ou modifier les paramètres de l'imprimante depuis l'ordinateur.

Utilisez HP Utility lorsque l'imprimante est connectée à l'aide d'un câble USB ou est connectée à un réseau TCP/IP.

Ouvrir l'utilitaire HP

1. Sur l'ordinateur, ouvrez le menu **Préférences système** puis cliquez sur **Imprimer et télécopier**, **Imprimer et numériser** ou **Imprimantes et scanners**.
2. Sélectionnez l'imprimante dans la liste.
3. Cliquez sur le bouton **Options et consommables**.
4. Cliquez sur l'onglet **Utilitaire**.
5. Cliquez sur le bouton **Ouvrir l'utilitaire d'impression**.

Caractéristiques de HP Utility

La barre d'outils de l'utilitaire HP comprend les éléments suivants :

- **Périphériques** : cliquez sur ce bouton pour afficher ou masquer les produits Mac trouvés par l'utilitaire HP.
- **Tous les paramètres** : cliquez sur ce bouton pour revenir à la vue principale de l'utilitaire HP.
- **Assistance HP** : cliquez sur ce bouton pour ouvrir un navigateur et accéder au site Web d'assistance HP.
- **Consommables** : Cliquez sur ce bouton pour ouvrir le site Web HP SureSupply.
- **Inscription** : Cliquez sur ce bouton pour ouvrir le site Web HP d'inscription.
- **Recyclage** : Cliquez sur ce bouton pour ouvrir le site Web du programme de recyclage des partenaires HP Planet.

HP Utility se compose de pages que vous pouvez ouvrir en cliquant dans la liste **Tous les paramètres**. Le tableau suivant décrit les tâches disponibles à partir de HP Utility.

Article	Description
Etat des consommables	Indique l'état des consommables de l'imprimante et contient des liens vers des sites de commande de consommables en ligne.
Informations relatives au périphérique	Affiche les informations concernant l'imprimante sélectionnée.
Téléchargement de fichiers	Transfère des fichiers de l'ordinateur vers l'imprimante.
Téléchargement de polices	Transfère des fichiers de polices de l'ordinateur vers l'imprimante.
HP Connected	Donne accès au site Web HP Connected.
Mise à jour du micrologiciel	Transfère un fichier de mise à jour du micrologiciel vers l'imprimante.

REMARQUE : cette option est disponible uniquement une fois que le menu **Affichage** est ouvert et que l'élément **Afficher les options avancées** est sélectionné.

Article	Description
Commandes	<p>Envoie des caractères spéciaux ou des commandes d'impression à l'imprimante après la tâche d'impression.</p> <p>REMARQUE : cette option est disponible uniquement une fois que le menu Affichage est ouvert et que l'élément Afficher les options avancées est sélectionné.</p>
Gestion des consommables	Configure le comportement de l'imprimante lorsque les consommables approchent de la fin de leur durée de vie restante estimée.
Configuration des bacs	Modifie les paramètres du bac par défaut.
Périphériques de sortie	Gère les paramètres des accessoires de sortie facultatifs.
Mode recto verso	Active le mode d'impression recto verso automatique.
Alertes par courrier électronique	Configure des alertes e-mail automatiques sous certaines conditions, par exemple : les consommables doivent être remplacés, les bacs sont vides, les portes sont ouvertes, un bourrage papier s'est produit.
Résolution	Définit la résolution d'impression par défaut.
Protection des ports de connexion directe	Désactive l'impression via ports USB ou ports parallèles.
Tâches en mémoire	Gère des tâches d'impression qui sont en mémoire sur le disque dur de l'imprimante.
Paramètres réseau	Configure les paramètres réseau, tels que les paramètres IPv4 et IPv6.
Paramètres supplémentaires	Donne accès au serveur Web intégré HP.
Numérisation vers messagerie	<p>Ouvre la page du serveur web intégré HP pour configurer les paramètres de numérisation vers le courrier électronique.</p> <p>REMARQUE : Les connexions USB ne sont pas prises en charge.</p>
Numérisation pour envoi vers le dossier réseau	<p>Ouvre la page du serveur web intégré HP pour configurer les paramètres de numérisation vers un dossier réseau.</p> <p>REMARQUE : Les connexions USB ne sont pas prises en charge.</p>

Configurer les paramètres réseau IP

- [Partage de l'imprimante : avertissement](#)
- [Affichage ou modification des paramètres réseau](#)
- [Renommer l'imprimante sur le réseau](#)
- [Configuration manuelle des paramètres IPv4 TCP/IP via le panneau de commande](#)
- [Configuration manuelle des paramètres IPv6 TCP/IP via le panneau de commande](#)
- [Paramètres de vitesse de liaison et de recto verso](#)

Partage de l'imprimante : avertissement

HP ne prend pas en charge les réseaux peer-to-peer car cette fonction est une fonction des systèmes d'exploitation Microsoft et non des pilotes d'imprimante HP. Reportez-vous au site Web de Microsoft : www.microsoft.com.

Affichage ou modification des paramètres réseau

Utilisez le serveur Web intégré HP pour afficher ou modifier les paramètres de configuration IP.

1. Ouvrez le serveur EWS HP :
 - a. Dans l'écran d'accueil du panneau de commande de l'imprimante, appuyez sur le bouton Réseau  pour afficher l'adresse IP ou le nom d'hôte.
 - b. Ouvrez un navigateur Web, et dans la barre d'adresse, tapez l'adresse IP ou le nom d'hôte exactement comme il apparaît sur le panneau de commande de l'imprimante. Appuyez sur la touche **Entrée** du clavier de l'ordinateur. L'EWS s'ouvre.

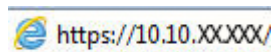

REMARQUE : Si le navigateur Web affiche un message indiquant que le site Web n'est peut-être pas sûr, sélectionnez l'option pour continuer vers le site Web. L'accès à ce site Web n'endommagera pas votre ordinateur.

2. Cliquez sur l'onglet **Réseau** pour obtenir les informations sur le réseau. Modifiez les paramètres si nécessaire.

Renommer l'imprimante sur le réseau

Pour renommer l'imprimante sur un réseau afin de l'identifier de manière univoque, utilisez le serveur Web intégré HP.

1. Ouvrez le serveur EWS HP :
 - a. Dans l'écran d'accueil du panneau de commande de l'imprimante, appuyez sur le bouton Réseau  pour afficher l'adresse IP ou le nom d'hôte.

- b. Ouvrez un navigateur Web, et dans la barre d'adresse, tapez l'adresse IP ou le nom d'hôte exactement comme il apparaît sur le panneau de commande de l'imprimante. Appuyez sur la touche **Entrée** du clavier de l'ordinateur. L'EWS s'ouvre.

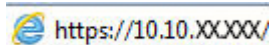

 **REMARQUE :** Si le navigateur Web affiche un message indiquant que le site Web n'est peut-être pas sûr, sélectionnez l'option pour continuer vers le site Web. L'accès à ce site Web n'endommagera pas votre ordinateur.

2. Ouvrez l'onglet **Général**.
3. Sur la page **Informations sur le périphérique**, le nom de l'imprimante par défaut se trouve dans le champ **Nom du périphérique**. Vous pouvez modifier ce nom pour identifier l'imprimante de manière univoque.

 **REMARQUE :** Les autres champs de cette page sont facultatifs.

4. Cliquez sur le bouton **Appliquer** pour enregistrer les modifications.

Configuration manuelle des paramètres IPv4 TCP/IP via le panneau de commande

Utilisez les menus [Administration](#) du panneau de commande pour définir manuellement une adresse IPv4, un masque de sous-réseau et une passerelle par défaut.

1. Sur l'écran d'accueil du panneau de commande de l'imprimante, recherchez et appuyez sur le bouton [Administration](#).
2. Ouvrez les menus suivants :
 - [Paramètres réseau](#)
 - [Menu Jetdirect](#)
 - [TCP/IP](#)
 - [Paramètres IPV 4](#)
 - [Méthode de configuration](#)
3. Sélectionnez l'option [Manuel](#), puis touchez le bouton [Enregistrer](#).
4. Ouvrez le menu [Paramètres manuels](#).
5. Touchez l'option [Adresse IP](#), [Masque de sous-réseau](#) ou [Passerelle par défaut](#).
6. Touchez le premier champ pour ouvrir un clavier. Saisissez les bons chiffres pour ce champ, puis touchez le bouton [OK](#).
7. Répétez le processus pour chaque champ, puis touchez le bouton [Enregistrer](#).

Configuration manuelle des paramètres IPv6 TCP/IP via le panneau de commande

Utilisez les menus [Administration](#) du panneau de commande pour définir manuellement une adresse IPv6.

1. Sur l'écran d'accueil du panneau de commande de l'imprimante, recherchez et appuyez sur le bouton **Administration**.
2. Pour activer la configuration manuelle, ouvrez les menus suivants :
 - Paramètres réseau
 - Menu Jetdirect
 - TCP/IP
 - Paramètres IPV 6
 - Adresse
 - Paramètres manuels
 - Activer
3. Sélectionnez l'option **Activé**, puis touchez le bouton **Enregistrer**.
4. Pour configurer l'adresse, touchez le bouton **Adresse**, puis le champ pour ouvrir un clavier.
5. Saisissez l'adresse à l'aide du clavier, puis touchez le bouton **OK**.
6. Appuyez sur le bouton **Enregistrer**.

Paramètres de vitesse de liaison et de recto verso

 **REMARQUE :** Ces informations ne s'appliquent qu'aux réseaux Ethernet. Elles ne s'appliquent pas aux réseaux sans fil.

La vitesse de liaison et le mode de communication du serveur d'impression doivent correspondre à ceux du réseau. Dans la plupart des situations, vous pouvez laisser l'imprimante en mode automatique. Il se peut que des modifications incorrectes de la vitesse de liaison et des paramètres recto verso empêchent l'imprimante de communiquer avec les autres périphériques réseau. Pour apporter des modifications, utilisez le panneau de commande de l'imprimante.

 **REMARQUE :** Le paramètre de l'imprimante doit correspondre au paramètre du périphérique réseau (concentrateur, commutateur, passerelle, routeur ou ordinateur).

 **REMARQUE :** Lorsque vous modifiez ces paramètres, l'imprimante s'éteint puis se rallume. N'effectuez des modifications que lorsque l'imprimante est inactive.

1. Sur l'écran d'accueil du panneau de commande de l'imprimante, recherchez et appuyez sur le bouton **Administration**.
2. Ouvrez les menus suivants :
 - Paramètres réseau
 - Menu Jetdirect
 - Vitesse liaison
3. Sélectionnez l'une des options suivantes :

- **Auto** : Le serveur d'impression se configure automatiquement avec la vitesse de liaison et le mode de communication les plus élevés disponibles sur le réseau.
 - **Semi-duplex 10T** : 10 Mbit/s, fonctionnement en semi-duplex.
 - **10T Intégral** : 10 Mbit/s, fonctionnement en duplex intégral.
 - **Auto 10T** : 10 Mbit/s, fonctionnement en duplex automatique.
 - **Semi-duplex 100TX** : 100 Mbit/s, fonctionnement en semi-duplex.
 - **Duplex intégral 100TX** : 100 Mbit/s, fonctionnement en duplex intégral.
 - **Auto 100TX** : 100 Mbit/s, fonctionnement en duplex automatique.
 - **1000T Intégral** : 1000 Mbit/s, fonctionnement en duplex intégral.
4. Appuyez sur le bouton **Enregistrer**. L'imprimante s'éteint puis se rallume.

Fonctions de sécurité de l'imprimante

Introduction

L'imprimante comprend plusieurs fonctions de sécurité qui permettent de limiter le nombre de personnes ayant accès aux paramètres de configuration, de sécuriser les données et d'empêcher l'accès aux composants matériels les plus précieux.

- [Déclarations de sécurité](#)
- [Attribution d'un mot de passe administrateur](#)
- [Sécurité IP](#)
- [Verrouillage du formateur](#)
- [Prise en charge du chiffrement : Disques durs HP High Performance Secure](#)

Déclarations de sécurité

L'imprimante prend en charge les normes de sécurité et les protocoles recommandés qui vous aident à assurer la sécurité de l'imprimante, à protéger les informations critiques sur votre réseau et à simplifier la façon dont vous contrôlez et maintenez l'imprimante.

Attribution d'un mot de passe administrateur

Attribuez un mot de passe administrateur pour l'accès à l'imprimante et au serveur Web intégré HP, afin qu'aucun utilisateur non autorisé ne puisse modifier les paramètres de l'imprimante.

1. Ouvrez le serveur EWS HP :
 - a. Dans l'écran d'accueil du panneau de commande de l'imprimante, appuyez sur le bouton Réseau  pour afficher l'adresse IP ou le nom d'hôte.
 - b. Ouvrez un navigateur Web, et dans la barre d'adresse, tapez l'adresse IP ou le nom d'hôte exactement comme il apparaît sur le panneau de commande de l'imprimante. Appuyez sur la touche **Entrée** du clavier de l'ordinateur. L'EWS s'ouvre.

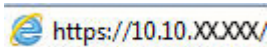

 **REMARQUE :** Si le navigateur Web affiche un message indiquant que le site Web n'est peut-être pas sûr, sélectionnez l'option pour continuer vers le site Web. L'accès à ce site Web n'endommagera pas votre ordinateur.

2. Cliquez sur l'onglet **Sécurité**.
3. Ouvrez le menu **Sécurité générale**.
4. Dans la zone **Définir le mot de passe de l'administrateur local**, saisissez le nom à associer au mot de passe dans le champ **Nom d'utilisateur**.
5. Saisissez le mot de passe dans le champ **Nouveau mot de passe**, puis saisissez-le à nouveau dans le champ **Confirmer le mot de passe**.

 **REMARQUE :** Pour modifier un mot de passe existant, tapez d'abord ce mot de passe dans le champ **Ancien mot de passe**.

6. Cliquez sur le bouton **Appliquer**.

 **REMARQUE :** Notez le mot de passe et conservez cette note dans un endroit sûr.

Certaines fonctions sur le panneau de commande de l'imprimante peuvent être sécurisées afin d'éviter que des personnes non autorisées s'en servent. Lorsqu'une fonction est sécurisée, l'imprimante vous demande de vous connecter avant de l'utiliser. Vous pouvez également vous connecter sans attendre l'invite en sélectionnant **Connexion** sur le panneau de commande de l'imprimante.

Généralement, les informations d'identification à l'imprimante sont les mêmes que pour la connexion au réseau. Consultez l'administrateur réseau pour cette imprimante si vous avez des questions sur les données d'authentification à utiliser.

1. Sur l'écran d'accueil du panneau de commande de l'imprimante, appuyez sur le bouton **Connexion**.
2. Suivez les invites pour entrer les informations d'identification.

 **REMARQUE :** Pour sécuriser l'imprimante, appuyez sur le bouton **Déconnexion** lorsque vous avez terminé de l'utiliser.

Sécurité IP

La sécurité IP (IPsec) est une série de protocoles qui contrôlent le trafic réseau IP vers et depuis l'imprimante. IPsec offre l'authentification hôte à hôte, l'intégrité des données et le chiffrement des communications réseau.

Pour les imprimantes connectées au réseau et disposant d'un serveur d'impression HP Jetdirect, vous pouvez configurer IPsec en utilisant l'onglet **Réseau** dans le serveur Web intégré HP.

Verrouillage du formateur

Le formateur dispose d'un logement que vous pouvez utiliser pour attacher un câble de sécurité. Verrouillez le formateur pour éviter que quelqu'un n'en retire des composants importants.

Prise en charge du chiffrement : Disques durs HP High Performance Secure

Ce disque dur permet de chiffrer les données en fonction du matériel. Vous pouvez ainsi stocker de manière sécurisée vos données importantes, sans enfreindre les performances de l'imprimante. Ce disque dur robuste est basé sur la dernière norme AES (Advanced Encryption Standard) et dispose de nombreuses fonctions qui vous permettent de gagner du temps.

Utilisez le menu **Sécurité** dans le serveur Web intégré HP pour configurer le disque.

Paramètres d'économie d'énergie

Introduction

- [Optimisation de la vitesse ou de la consommation d'énergie](#)
- [Définir l'heure de veille et configurer l'imprimante de manière à n'utiliser qu'1 watt maximum](#)
- [Définition de la programmation de veille](#)

Optimisation de la vitesse ou de la consommation d'énergie

Par défaut, le produit reste chaud entre deux tâches afin d'optimiser la vitesse et d'imprimer plus rapidement la première page de chaque tâche. Pour conserver l'énergie, configurez le produit pour qu'il refroidisse entre chaque tâche. Le produit dispose de quatre réglages incrémentiels d'optimisation de vitesse ou de consommation d'énergie.

1. Faites défiler l'écran d'accueil du panneau de commande du produit jusqu'à trouver le bouton **Administration**.
2. Ouvrez les menus suivants :
 - [Paramètres généraux](#)
 - [Paramètres d'énergie](#)
 - [Vitesse/Consommation d'énergie optimum](#)
3. Sélectionnez l'option que vous souhaitez utiliser, puis appuyez sur le bouton **Enregistrer**.



REMARQUE : Le paramètre par défaut est [Première page plus rapide](#).

Définir l'heure de veille et configurer l'imprimante de manière à n'utiliser qu'1 watt maximum

L'imprimante dispose de plusieurs options pour la fonction d'économie d'énergie. Le délai pour passer en veille/arrêt automatique peut être modifié et la consommation électrique dans cet état varie en fonction de ce que vous avez choisi pour l'option de réveil.

1. Sur l'écran d'accueil du panneau de commande de l'imprimante, recherchez et appuyez sur le bouton **Administration**.
2. Ouvrez les menus suivants :
 - [Paramètres généraux](#)
 - [Paramètres d'énergie](#)
 - [Paramètres du minuteur du mode Veille](#)
3. Sélectionnez **Veille/Arrêt auto après**, saisissez la durée appropriée, puis appuyez sur le bouton **Enregistrer**.



REMARQUE : Par défaut, la durée du mode Veille est de 0 minutes. L'imprimante passe immédiatement en mode veille à la fin de chaque tâche.

4. Sélectionnez l'une des options [Réveil/allumage automatique pour ces événements](#).

- **Tous les évènements** : L'imprimante se réactive lorsqu'elle reçoit un travail d'impression (via le port USB, le port réseau ou la connexion sans fil), ou lorsque quelqu'un appuie sur un bouton du panneau de commande ou ouvre une porte/un bac.
- **Port réseau** : L'imprimante se réactive lorsqu'elle reçoit un travail d'impression envoyé via le port réseau, ou lorsque quelqu'un appuie sur un bouton du panneau de commande ou ouvre une porte/un bac. Lorsque ce paramètre est configuré, l'imprimante utilise au maximum 1 watt quand l'appareil est en mode Veille/Extinction automatique.
- **Bouton d'alimentation uniquement** : L'imprimante se réactive seulement lorsque quelqu'un appuie sur le bouton d'alimentation. Lorsque ce paramètre est configuré, l'imprimante utilise au maximum 1 watt quand l'appareil est en mode Veille/Extinction automatique.

Définition de la programmation de veille

Utilisez la fonction **Programmation veille** pour configurer l'imprimante pour qu'elle se rallume ou passe en mode Veille/Extinction automatique à des heures précises certains jours de la semaine.



REMARQUE : Configurez les paramètres de date et d'heure avant de configurer la fonction **Programmation veille**.

1. Sur l'écran d'accueil du panneau de commande de l'imprimante, recherchez et appuyez sur le bouton **Administration**.
2. Ouvrez les menus suivants :
 - **Paramètres généraux**
 - **Paramètres de date/d'heure**
3. Ouvrez le menu **Format de date/heure** et configurez les paramètres suivants :
 - **Format de la date**
 - **Format de l'heure**
4. Appuyez sur le bouton **Enregistrer**.
5. Ouvrez le menu **Date/Heure** et configurez les paramètres suivants :
 - **Date/Heure**
 - **Fuseau horaire**

Si vous êtes dans une région qui pratique l'heure d'été, cochez la case **Régler pour l'heure d'été**.
6. Appuyez sur le bouton **Enregistrer**.
7. Appuyez sur le bouton de flèche de retour pour revenir à l'écran **Administration**.
8. Ouvrez les menus suivants :
 - **Paramètres généraux**
 - **Paramètres d'énergie**
 - **Programmation veille**
9. Appuyez sur le bouton **Ajouter** , puis sélectionnez le type d'événement à programmer : **Réveil** ou **Veille**.

10. Configurez les paramètres suivants :
 - [Heure](#)
 - [Jours de l'événement](#)
11. Appuyez sur le bouton [OK](#), puis sur le bouton [Enregistrer](#).

HP Web Jetadmin

HP Web Jetadmin est un outil primé leader sur le marché qui permet de gérer efficacement une grande variété de produits HP en réseau, notamment des imprimantes, des imprimantes multifonction et des télénumériseurs. Cette solution unique vous permet d'installer, de surveiller, d'entretenir, de dépanner et de sécuriser à distance votre environnement d'impression et d'imagerie, ce qui améliore finalement la productivité de votre entreprise en vous aidant à gagner du temps, à contrôler les coûts et à protéger votre investissement.

Des mises à niveau de HP Web Jetadmin sont régulièrement proposées pour pouvoir prendre en charge les fonctions spécifiques du produit. Pour plus d'informations, consultez www.hp.com/go/webjetadmin.

Mises à jour des logiciels et micrologiciels

HP met régulièrement à jour les fonctions disponibles dans le micrologiciel de l'imprimante. Pour profiter des toutes dernières fonctions, mettez à jour le micrologiciel de l'imprimante. Téléchargez le fichier de mise à jour du micrologiciel le plus récent sur le site Web :

Visitez le site Web www.hp.com/support/pagewidecolor586MFP. Cliquez sur **Pilotes et logiciels**.

9 Résolution des problèmes

- [Assistance clientèle](#)
- [Système d'aide du panneau de commande](#)
- [Rétablissement des paramètres d'usine](#)
- [Le message « Le niveau de la cartouche est bas » ou « Le niveau de la cartouche est très bas » s'affiche sur le panneau de commande de l'imprimante](#)
- [L'imprimante n'entraîne pas le papier ou rencontre un défaut d'alimentation](#)
- [Suppression de bourrages papier](#)
- [Améliorer la qualité d'impression](#)
- [Améliorer la qualité d'image de la copie](#)
- [Améliorer la qualité d'image de la numérisation](#)
- [Améliorez la qualité d'image de la télécopie](#)
- [Résoudre des problèmes de réseau câblé](#)
- [Résoudre les problèmes de réseau sans fil](#)
- [Résoudre les problèmes de télécopie](#)

Pour plus d'informations :

Les informations suivantes sont correctes au moment de la publication. Pour obtenir des informations à jour, reportez-vous à la section www.hp.com/support/pagewidecolor586MFP.

Le plan d'assistance HP tout inclus de l'imprimante comprend les informations suivantes :

- Installation et configuration
- Utilisation
- Résolution des problèmes
- Téléchargement des mises à jour de logiciels et de micrologiciels
- Inscription au forum d'assistance
- Recherche d'informations réglementaires et de garantie

Assistance clientèle

Bénéficiez d'une assistance téléphonique pour votre pays/région	Les numéros de téléphone de votre pays/région sont indiqués sur la brochure se trouvant dans la boîte de votre imprimante ou sur le site www.hp.com/support/ .
Préparez le nom de votre imprimante, son numéro de série, la date d'achat et une description du problème rencontré	
Obtenez une assistance Internet 24 h/24, et téléchargez des utilitaires et des pilotes	www.hp.com/support/pagewidecolor586MFP
Commander des services supplémentaires d'entretien ou de maintenance HP	www.hp.com/go/carepack
Enregistrer l'imprimante	www.register.hp.com

Système d'aide du panneau de commande

L'imprimante est dotée d'un système d'aide en ligne intégré avec des instructions d'utilisation pour chaque écran. Pour ouvrir le système d'aide, appuyez sur le bouton Aide  dans le coin supérieur droit de l'écran.



Dans certains écrans, l'aide ouvre un menu global à partir duquel vous pouvez rechercher des rubriques spécifiques. Vous pouvez vous déplacer dans la structure du menu en appuyant sur les boutons disponibles.

Certains écrans d'aide incluent des animations qui vous montrent des procédures spécifiques, telles que la suppression des bouchages.

Si l'imprimante signale une erreur ou un avertissement, appuyez sur le bouton Aide  pour afficher un message qui décrit le problème. Le message contient aussi des instructions pour résoudre le problème.

Rétablissement des paramètres d'usine

Introduction

Utilisez l'une des méthodes suivantes pour restaurer les paramètres d'usine de l'imprimante.

 **REMARQUE :** Cette fonction permet de rétablir la plupart des paramètres de l'imprimante à leurs valeurs d'usine par défaut. Cependant, certains paramètres ne sont pas modifiés, tels que la langue, la date, l'heure et certains paramètres de la configuration réseau.

Première méthode : Rétablissement des paramètres d'usine à partir du panneau de commande de l'imprimante

1. Sur l'écran d'accueil du panneau de commande de l'imprimante, recherchez et appuyez sur le bouton **Administration**.
2. Ouvrez les menus suivants :
 - Paramètres généraux
 - Rétablissement paramètres d'usine
3. Un message de vérification précise que l'utilisation de la fonction de restauration peut entraîner une perte de données. Sélectionnez **Restaurer** pour terminer le processus.

 **REMARQUE :** Une fois cette opération de réinitialisation terminée, l'imprimante redémarre automatiquement.

Deuxième méthode : Rétablissement des paramètres d'usine à partir du serveur Web intégré HP (imprimantes connectées au réseau uniquement)

1. Ouvrez le serveur EWS HP :
 - a. Dans l'écran d'accueil du panneau de commande de l'imprimante, appuyez sur le bouton Réseau  pour afficher l'adresse IP ou le nom d'hôte.
 - b. Ouvrez un navigateur Web, et dans la barre d'adresse, tapez l'adresse IP ou le nom d'hôte exactement comme il apparaît sur le panneau de commande de l'imprimante. Appuyez sur la touche **Entrée** du clavier de l'ordinateur. L'EWS s'ouvre.

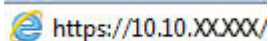
 <https://10.10.XX.XXX/>

 **REMARQUE :** Si le navigateur Web affiche un message indiquant que le site Web n'est peut-être pas sûr, sélectionnez l'option pour continuer vers le site Web. L'accès à ce site Web n'endommagera pas votre ordinateur.

2. Ouvrez l'onglet **Général**.
3. Sur le côté gauche de l'écran, cliquez sur **Rétablir les paramètres d'usine**.
4. Cliquez sur le bouton **Réinitialiser**.

 **REMARQUE :** Une fois cette opération de réinitialisation terminée, l'imprimante redémarre automatiquement.

Le message « Le niveau de la cartouche est bas » ou « Le niveau de la cartouche est très bas » s'affiche sur le panneau de commande de l'imprimante

Le niveau de la cartouche est bas : lorsque le niveau d'une cartouche est bas, l'imprimante vous en avertit. La durée de vie restante effective peut varier. Veillez à toujours disposer d'une cartouche de remplacement afin de pouvoir en changer en temps voulu. La cartouche ne doit pas nécessairement être remplacée immédiatement.

Le niveau de la cartouche est très bas : lorsque le niveau de la cartouche est très bas, l'imprimante vous en avertit. La durée de vie restante effective peut varier. Veillez à toujours disposer d'une cartouche de remplacement afin de pouvoir en changer en temps voulu. Il n'est pas nécessaire de remplacer la cartouche tant que la qualité d'impression reste acceptable.

Lorsqu'une cartouche HP atteint un niveau **très bas**, la garantie de protection Premium HP pour cette cartouche prend fin.

 **REMARQUE** : Cette imprimante n'est pas conçue pour utiliser des systèmes d'encre en continu. Pour reprendre l'impression, retirez le système d'encre en continu et installez des cartouches de marque HP (ou des cartouches compatibles).

 **REMARQUE** : Cette imprimante est conçue pour que les cartouches d'encre soient utilisées jusqu'à ce qu'elles soient vides. Recharger les cartouches avant qu'elles ne soient vides risque d'entraîner des problèmes d'impression. Si cela se produit, insérez une nouvelle cartouche (de marque HP ou compatible) pour poursuivre l'impression.

Modification des paramètres « très bas »

Vous pouvez modifier la réponse de l'imprimante lorsque les consommables atteignent l'état Très bas. Vous n'avez pas besoin de restaurer ces paramètres lorsque vous installez une nouvelle cartouche.

1. Sur l'écran d'accueil du panneau de commande, recherchez et sélectionnez [Consommables](#).
2. Ouvrez les menus suivants :
 - [Gestion des consommables](#)
 - [Paramètres des consommables](#)
 - [Cartouche noire](#) ou [Cartouches couleur](#)
 - [Paramètres très bas](#)
3. Sélectionnez l'une des options suivantes :
 - Sélectionnez l'option [Stop](#) pour interrompre l'impression lorsque la cartouche atteint le seuil **Très bas**.
 - Sélectionnez l'option [Invite pour continuer](#) pour interrompre l'impression lorsque la cartouche atteint le seuil **Très bas**. Vous pouvez confirmer l'invite ou remplacer la cartouche d'impression pour reprendre l'impression.
 - Sélectionnez l'option [Continuer](#) pour que l'imprimante vous informe lorsque le niveau de la cartouche est très bas, mais qu'elle poursuive l'impression en ignorant le paramètre **Très bas** sans votre intervention. Ce paramètre peut entraîner une qualité d'impression médiocre.

Pour les produits dotés de fonctions de télécopie

Lorsque l'imprimante est définie sur l'option **Stop** ou **Invite pour continuer**, il existe un risque que les télécopies ne s'impriment pas à la reprise de l'impression. Ce problème peut survenir si l'imprimante a reçu plus de télécopies que celles qu'il pouvait enregistrer pendant l'attente.

L'imprimante peut imprimer des télécopies sans s'arrêter après avoir dépassé le niveau Très bas si vous sélectionnez l'option **Continuer** pour les cartouches, mais la qualité d'impression peut être affectée.

Consommables bas

Commande de consommables et de papier	www.hp.com/go/suresupply
Commande via un bureau de service ou d'assistance	Contactez un prestataire de services ou un bureau d'assistance agréé HP.
Commandes par le biais du serveur Web intégré (EWS) HP	Pour y accéder, saisissez l'adresse IP ou le nom d'hôte de l'imprimante dans le champ d'adresse/d'URL d'un navigateur Web pris en charge de votre ordinateur. Le serveur EWS comprend un lien menant vers le site Web HP SureSupply. Ce dernier fournit des options pour l'achat de consommables HP d'origine.

L'imprimante n'entraîne pas le papier ou rencontre un défaut d'alimentation

Introduction

Les solutions suivantes peuvent aider à résoudre les problèmes si l'imprimante n'entraîne pas le papier du bac ou entraîne plusieurs feuilles de papier à la fois. L'une de ces situations peut entraîner des bourrages papier.

- [L'imprimante n'entraîne pas de papier](#)
- [L'imprimante entraîne plusieurs feuilles de papier](#)
- [Le chargeur de documents crée des bourrages, part en oblique ou prend plusieurs feuilles de papier](#)
- [Nettoyage des rouleaux et le tampon de séparation du bac d'alimentation.](#)

L'imprimante n'entraîne pas de papier

Si l'imprimante n'entraîne pas de papier du bac, essayez les solutions suivantes.

1. Ouvrez l'imprimante et retirez les éventuelles feuilles de papier coincées. Vérifiez qu'aucun morceau de papier n'est coincé dans l'imprimante.
2. Chargez le bac avec un format de papier adapté à la tâche.
3. Assurez-vous que le format et le type de papier sont définis correctement sur le panneau de commande de l'imprimante.

- Assurez-vous que les guides papier du bac sont réglés à la taille du papier. Ajustez les guides pour l'indentation appropriée dans le bac. La flèche sur le guide du bac doit être alignée exactement avec la marque sur le bac.

 **REMARQUE :** Ne réglez pas les guides papier trop près de la pile de papier. Ajustez-les au niveau des empreintes ou marquages situés dans le bac.

Les images suivantes affichent des exemples d'indentations du format de papier dans les bacs, pour différentes imprimantes. La plupart des imprimantes HP ont des marquages similaires à ceux-ci.

Figure 9-1 Marquages de format pour le bac 1 ou le bac multifonction

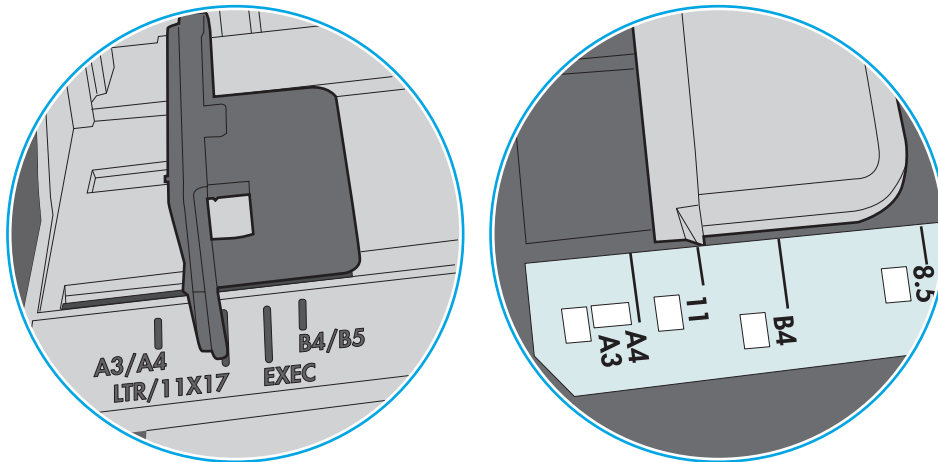
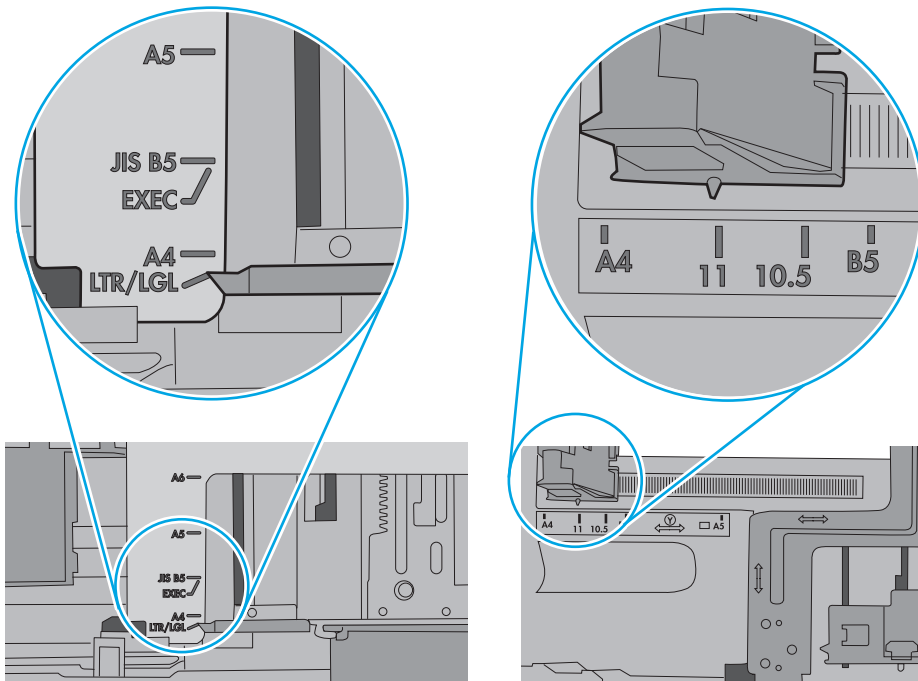

Figure 9-2 Marquages de format pour les cassettes



5. Vérifiez que l'humidité de la pièce est conforme aux spécifications de cette imprimante et que les emballages du papier stocké ne sont pas ouverts. La plupart des rames de papier sont vendues dans un emballage hermétique afin de maintenir le papier sec.

Dans les environnements très humides, le papier en haut de la pile placée dans le bac peut absorber l'humidité, et peut donc sembler irrégulier ou ondulé. Si cela se produit, retirez les 5 à 10 premières feuilles de papier de la pile.

Dans les environnements peu humides, une électricité statique importante peut faire se coller les feuilles de papier les unes aux autres. Si cela se produit, retirez le papier du bac et courbez la pile en maintenant les deux extrémités des feuilles et en donnant à la pile une forme de U. Ensuite, faites pivoter les extrémités vers le bas pour former un U dans l'autre sens. Puis maintenez chaque côté de la pile de papier et répétez ce processus. Ceci détache les feuilles les unes des autres, sans introduire d'électricité statique. Avant de remettre la pile de feuilles dans le bac, tassez-la sur une table.

Figure 9-3 Technique pour courber la pile de papier

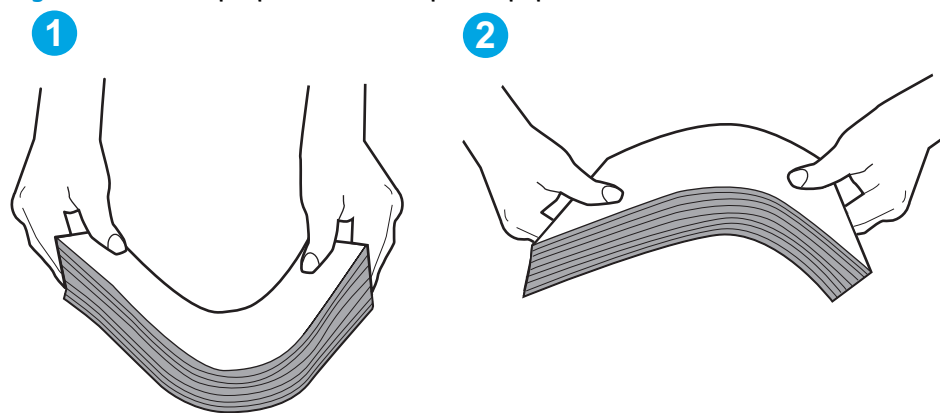

6. Vérifiez sur le panneau de commande de l'imprimante si une invite pour alimenter le papier manuellement s'affiche. Chargez du papier, puis continuez.
7. Les rouleaux situés au-dessus du bac peuvent être sales. Nettoyez-les à l'aide d'un chiffon non pelucheux humidifié d'eau chaude. Utilisez de l'eau déminéralisée, si possible.

⚠ ATTENTION : Ne versez pas l'eau directement sur l'imprimante. Pulvérisez l'eau sur un chiffon ou humidifiez un chiffon dans l'eau et essorez-le avant de nettoyer les rouleaux.

L'image suivante montre des exemples de l'emplacement des rouleaux pour différentes imprimantes.

Figure 9-4 Emplacements des rouleaux pour le bac 1 ou le bac multifonction

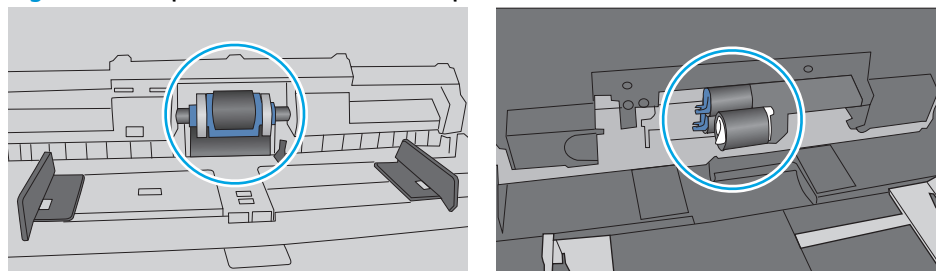

L'imprimante entraîne plusieurs feuilles de papier

Si l'imprimante entraîne plusieurs feuilles de papier du bac, essayez les solutions suivantes.

1. Retirez la pile de papier du bac et assouplissez-la, tournez-la de 180 degrés et retournez-la. *N'aérez pas le papier.* Remettez la pile de papier dans le bac.



REMARQUE : Éviter le papier introduit de l'électricité statique. Plutôt que d'éventer le papier, courbez la pile en maintenant les deux extrémités des feuilles et en donnant à la pile une forme de U. Ensuite, faites pivoter les extrémités vers le bas pour former un U dans l'autre sens. Puis maintenez chaque côté de la pile de papier et répétez ce processus. Ceci détache les feuilles les unes des autres, sans introduire d'électricité statique. Avant de remettre la pile de feuilles dans le bac, tassez-la sur une table.

Figure 9-5 Technique pour courber la pile de papier

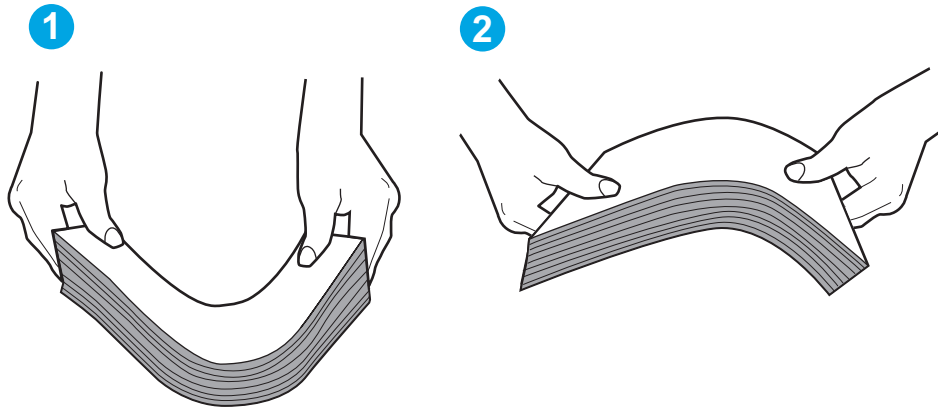

2. Utilisez uniquement du papier conforme aux spécifications HP pour cette imprimante.
3. Vérifiez que l'humidité de la pièce est conforme aux spécifications de cette imprimante et que les emballages du papier stocké ne sont pas ouverts. La plupart des rames de papier sont vendues dans un emballage hermétique afin de maintenir le papier sec.

Dans les environnements très humides, le papier en haut de la pile placée dans le bac peut absorber l'humidité, et peut donc sembler irrégulier ou ondulé. Si cela se produit, retirez les 5 à 10 premières feuilles de papier de la pile.

Dans les environnements peu humides, une électricité statique importante peut faire se coller les feuilles de papier les unes aux autres. Si cela se produit, retirez le papier du bac et courbez la pile comme indiqué ci-dessus.

4. Utilisez du papier non froissé, plié ou endommagé. Si nécessaire, utilisez du papier d'une autre ramette.

5. Assurez-vous que le bac n'est pas surchargé en vérifiant les marquages de hauteur de pile à l'intérieur du bac. S'il l'est, retirez la pile de papier du bac, tassez-la, puis remettez une partie du papier dans le bac.

Les images suivantes montrent des exemples de marquages de hauteur de pile à l'intérieur des bacs, pour différentes imprimantes. La plupart des imprimantes HP ont des marquages similaires à ceux-ci. Assurez-vous également que toutes les feuilles de papier sont sous les languettes situées près des marquages de hauteur de pile. Ces languettes permettent de maintenir le papier dans la bonne position lorsqu'il entre dans l'imprimante.

Figure 9-6 Marquages de hauteur de pile

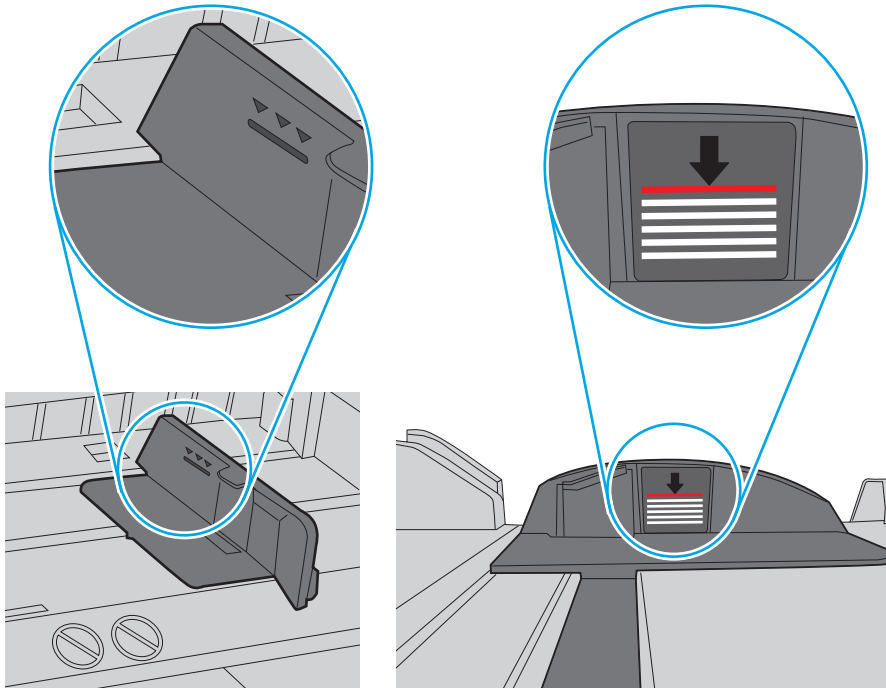
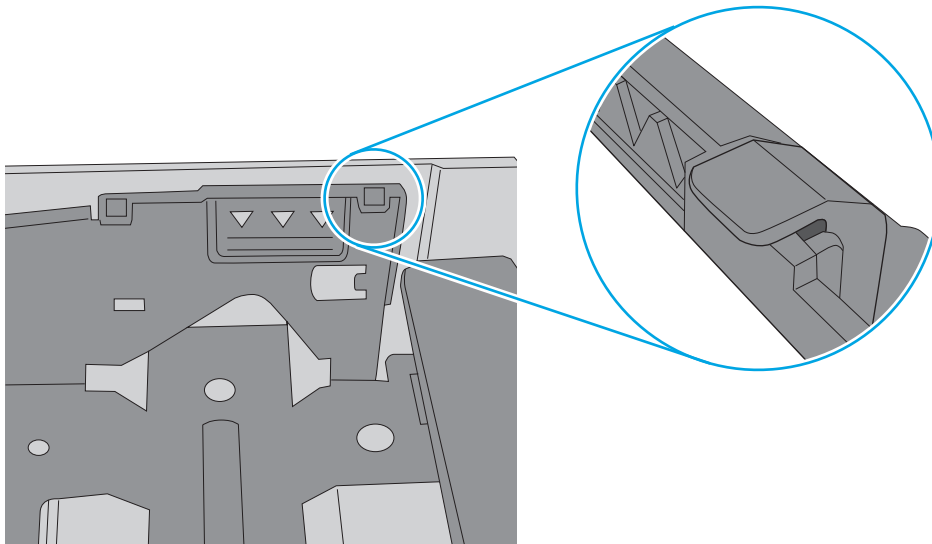

Figure 9-7 Languette pour la pile de papier



- Assurez-vous que les guides papier du bac sont réglés à la taille du papier. Ajustez les guides pour l'indentation appropriée dans le bac. La flèche sur le guide du bac doit être alignée exactement avec la marque sur le bac.

 **REMARQUE :** Ne réglez pas les guides papier trop près de la pile de papier. Ajustez-les au niveau des empreintes ou marquages situés dans le bac.

Les images suivantes affichent des exemples d'indentations du format de papier dans les bacs, pour différentes imprimantes. La plupart des imprimantes HP ont des marquages similaires à ceux-ci.

Figure 9-8 Marquages de format pour le bac 1 ou le bac multifonction

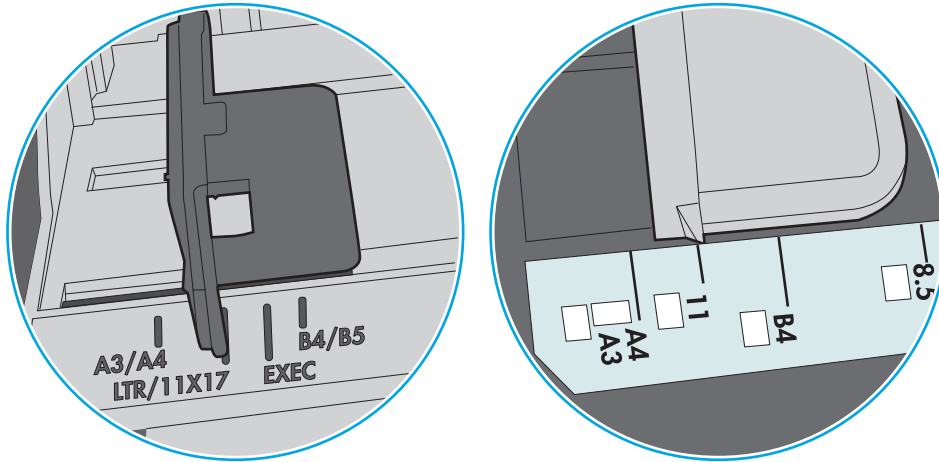
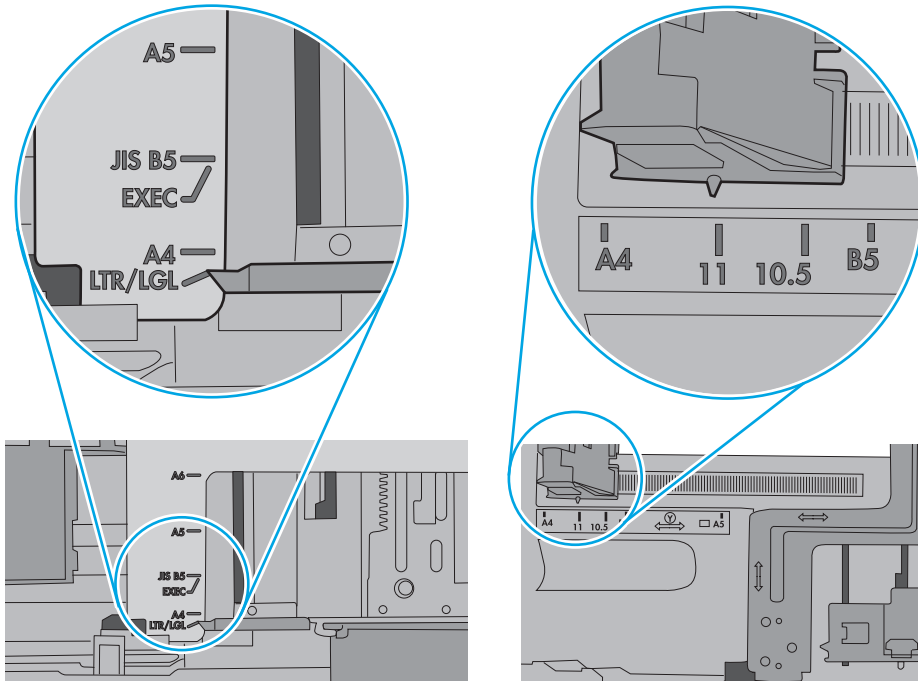

Figure 9-9 Marquages de format pour les cassettes



- Assurez-vous que l'environnement d'impression est situé dans les spécifications conseillées.

Le chargeur de documents crée des bourrages, part en oblique ou prend plusieurs feuilles de papier

 **REMARQUE :** Les informations suivantes s'appliquent uniquement aux produits MFP.

- Il est possible qu'un objet (par exemple une agrafe ou une note auto-adhésive) soit resté sur l'original et doive être enlevé.
- Vérifiez que tous les rouleaux sont en place et que la porte d'accès aux rouleaux située à l'intérieur du chargeur de documents, est fermée.
- Vérifiez que le capot du chargeur de documents est fermé.
- Il se peut que les pages ne soient pas correctement placées. Calez les pages et ajustez les guide-papier au centre du bac.
- Les guide-papier doivent toucher les côtés de la pile de papier pour fonctionner correctement. Assurez-vous que la pile de papier est droite et que les guides sont bien placés contre elle.
- Il est possible que les bacs d'alimentation ou de sortie contiennent trop de pages. Assurez-vous que la pile de papier soit bien placée sous les guides du bac d'alimentation et retirez les pages du bac de sortie.
- Vérifiez qu'il n'y a pas de morceaux de papier, agrafes, trombones ou autres débris dans le circuit d'alimentation en papier.
- Nettoyez les rouleaux du chargeur de documents et le tampon de séparation. Utilisez de l'air comprimé ou un chiffon propre, non pelucheux et humecté d'eau chaude. Si des décalages continuent de se produire, remplacez les rouleaux.
- Faites défiler l'écran d'accueil du panneau de commande de l'imprimante jusqu'à trouver le bouton [Consommables](#), puis appuyez dessus. Vérifiez le statut du kit du chargeur de documents et remplacez-le si nécessaire.

Nettoyage des rouleaux et le tampon de séparation du bac d'alimentation.

Suivez ces étapes si le bac d'alimentation n'entraîne pas correctement les pages ou produit des impressions asymétriques.

1. Soulevez le loquet pour libérer le couvercle du bac d'alimentation.

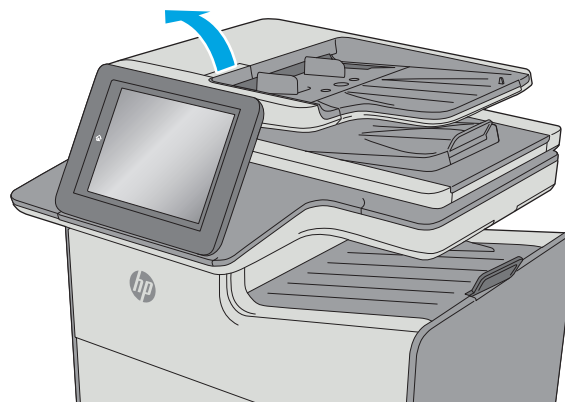

2. Ouvrez le capot du bac d'alimentation.

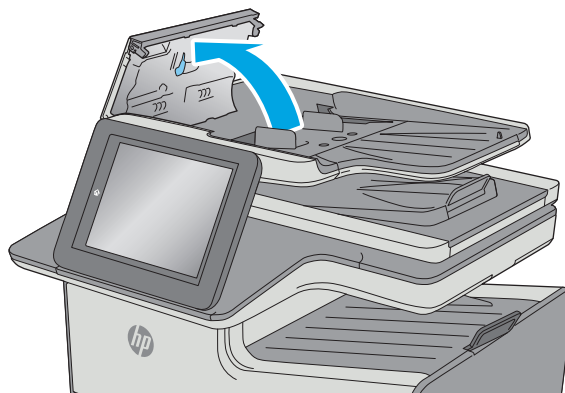

3. Ôtez tout résidu visible de fibres ou de poussière situé sur les rouleaux d'alimentation et la bande de séparation en insufflant de l'air comprimé ou au moyen d'un chiffon propre et non pelucheux imbibé d'eau chaude.

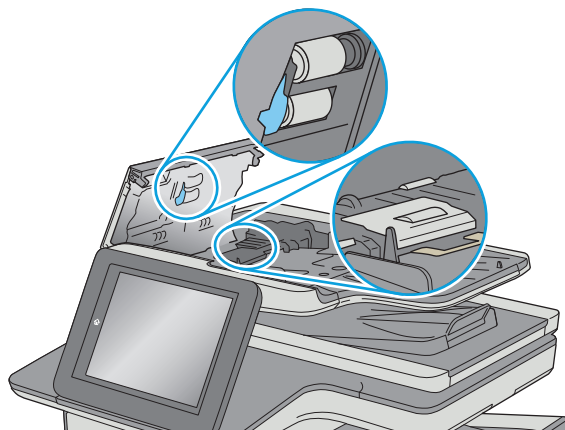

4. Fermez le capot du bac d'alimentation.

REMARQUE : Vérifiez que le loquet du couvercle du bac d'alimentation est bien fermé.

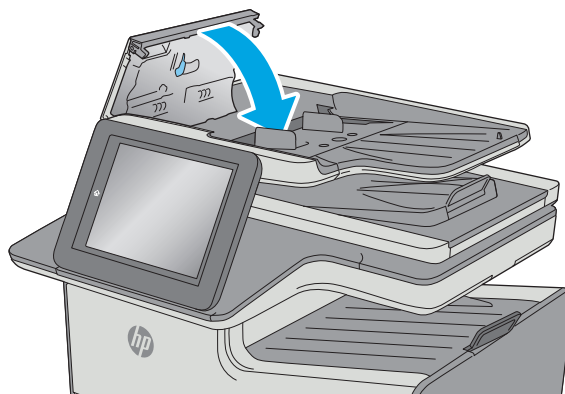

Si le problème persiste, vérifiez le tampon de séparation du bac d'alimentation et les rouleaux pour vérifier s'ils présentent des traces de détérioration ou d'usure, et remplacez-les si nécessaire.



REMARQUE : Les rouleaux neufs présentent une surface rugueuse. Avec l'usure, ils deviennent plus lisses.

Suppression de brouillages papier

Introduction

Les informations suivantes comprennent des instructions pour éliminer les brouillages papier de l'imprimante.

- [Emplacements des brouillages](#)
- [Auto-navigation pour l'élimination des brouillages](#)
- [Les brouillages papier sont-ils fréquents ou récurrents ?](#)
- [Élimination des brouillages dans le bac d'alimentation](#)
- [Suppression des brouillages dans la porte de gauche](#)
- [Suppression des brouillages dans le bac 1 \(bac multifonction\)](#)
- [Suppression des brouillages dans le bac 2](#)
- [Suppression des brouillages du bac 3 \(accessoire\)](#)
- [Suppression des brouillages dans le chargeur de feuilles de 3 x 500 feuilles](#)
- [Suppression des brouillages dans la zone de l'unité de récupération d'encre](#)
- [Suppression des brouillages dans le bac de sortie](#)

Emplacements des brouillages

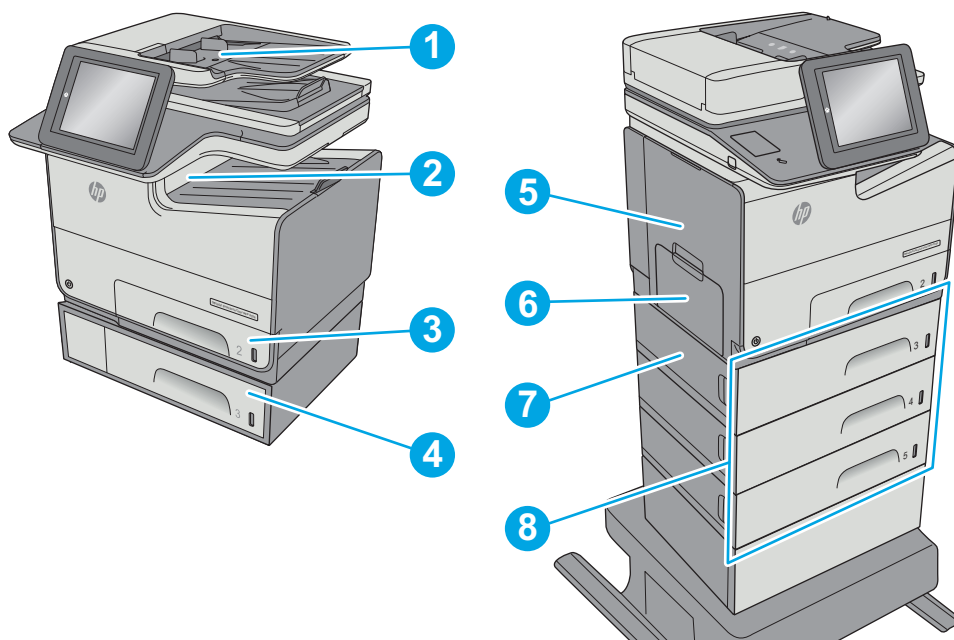

1	Bac d'alimentation
2	Bac de sortie
3	Bac 2
4	Bac 3 en option

5	Zone de la porte gauche et de l'unité de récupération d'encre
6	Bac 1
7	Porte inférieure gauche
8	Bac d'alimentation papier de 3 x 500 feuilles en option

Auto-navigation pour l'élimination des bourrages

La fonction d'auto-navigation aide à éliminer les bourrages en affichant des instructions étape-par-étape sur le panneau de commande. A la fin de chaque étape, l'imprimante affiche des instructions concernant l'étape suivante jusqu'à ce que vous terminiez la procédure.

Les bourrages papier sont-ils fréquents ou récurrents ?

Pour réduire le nombre de bourrages papier, essayez les solutions suivantes.

1. Utilisez uniquement du papier conforme aux spécifications HP pour cette imprimante.
2. Utilisez du papier non froissé, plié ou endommagé. Si nécessaire, utilisez du papier d'une autre ramette.
3. N'utilisez pas du papier qui a déjà servi pour une impression ou une copie.
4. Assurez-vous que le bac n'est pas surchargé. Si c'est le cas, retirez la pile de papier du bac, tassez-la, puis remettez du papier dans le bac.
5. Assurez-vous que les guides papier du bac sont réglés à la taille du papier. Réglez les guides de façon à ce qu'ils touchent la pile de papier sans l'infléchir.
6. Assurez-vous que le bac est totalement inséré dans l'imprimante.
7. Si vous imprimez sur du papier épais, gaufré ou perforé, utilisez la fonction d'introduction manuelle à raison d'une feuille à la fois.
8. Ouvrez le menu **Bacs** du panneau de commande de l'imprimante. Vérifiez que le bac d'alimentation est configuré correctement pour le type et le format du papier.
9. Assurez-vous que l'environnement d'impression est situé dans les spécifications conseillées.

Élimination des bourrages dans le bac d'alimentation

Les informations suivantes décrivent comment éliminer les bourrages dans le bac d'alimentation. Lorsqu'un bourrage se produit, le panneau de commande affiche une animation qui vous aide à le supprimer.

1. Soulevez le loquet pour libérer le couvercle du bac d'alimentation.

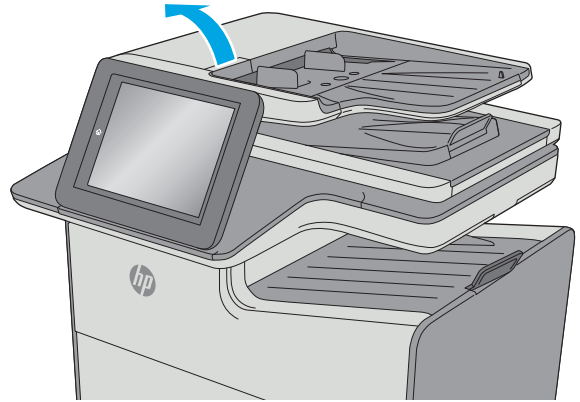

2. Ouvrez le capot du bac d'alimentation.

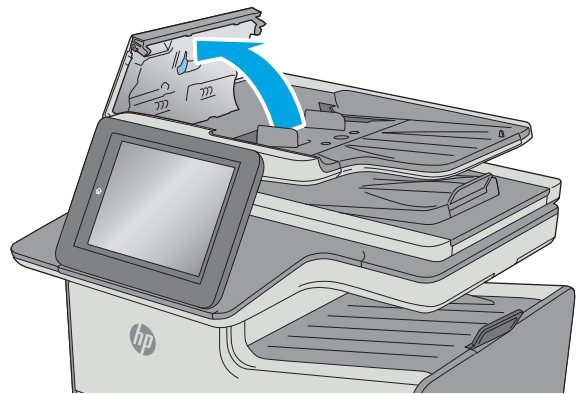

3. Retirez tout bouchage papier.

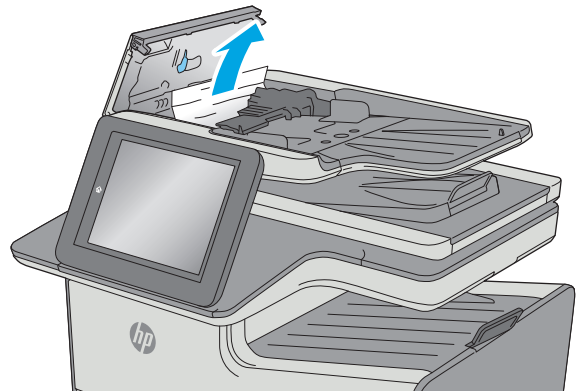

4. Soulevez le bac d'entrée du chargeur de document.

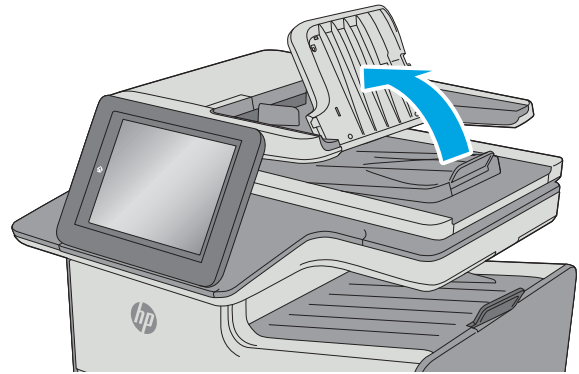

5. Retirez tout bouchage papier.

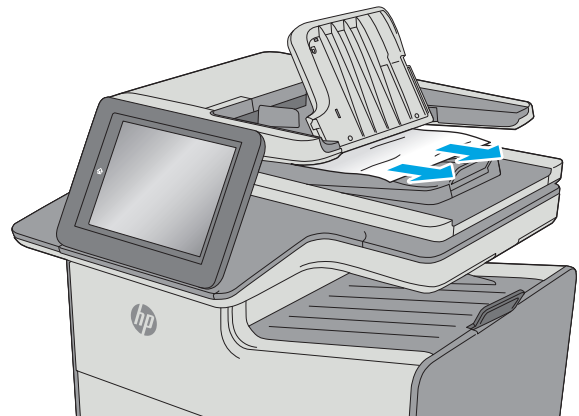

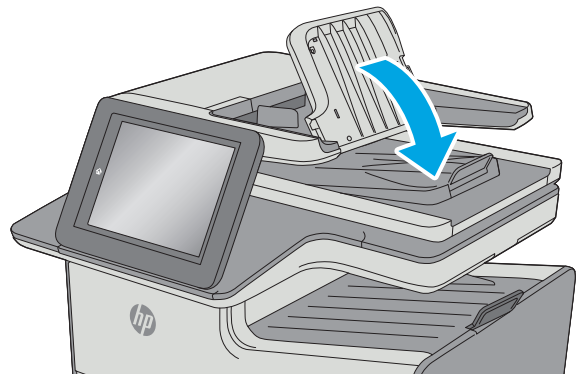

6. Abaissez le bac d'entrée du bac d'alimentation.

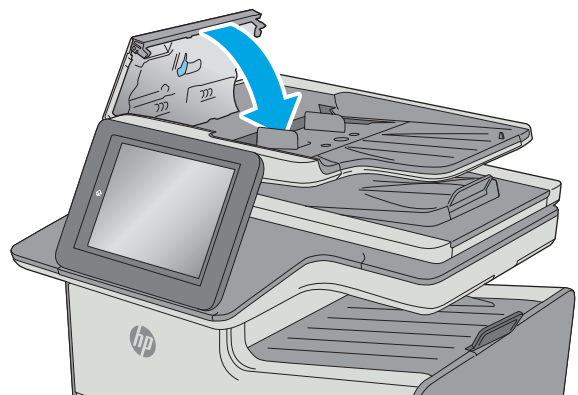

7. Fermez le capot du bac d'alimentation de documents.

REMARQUE : Vérifiez que le loquet du couvercle du bac d'alimentation est bien fermé.



 **REMARQUE :** Pour éviter les brouillages, assurez-vous que les guides du bac d'alimentation sont réglés au plus près du document, sans pour autant le déformer. Pour copier des documents étroits, utilisez le scanner à plat. Retirez toute agrafe et trombone des documents originaux.

 **REMARQUE :** Les documents originaux imprimés sur du papier épais brillant peuvent se coincer plus fréquemment que deux imprimés sur du papier ordinaire.

Suppression des brouillages dans la porte de gauche

Les informations suivantes décrivent comment éliminer les brouillages papier dans la porte gauche. Lorsqu'un brouillage se produit, le panneau de commande affiche une animation qui vous aide à le supprimer.

1. Ouvrez la porte de gauche.

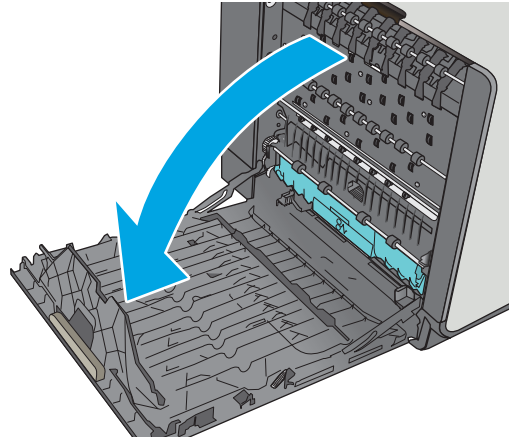

2. Retirez délicatement le papier coincé dans les rouleaux et la zone de sortie. Si le papier se déchire, retirez bien tous les morceaux restants.

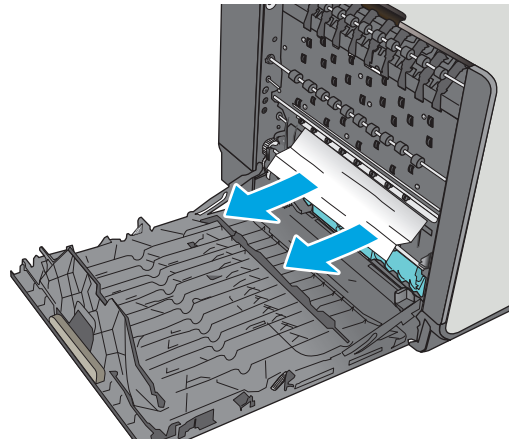

3. Fermez la porte de gauche.

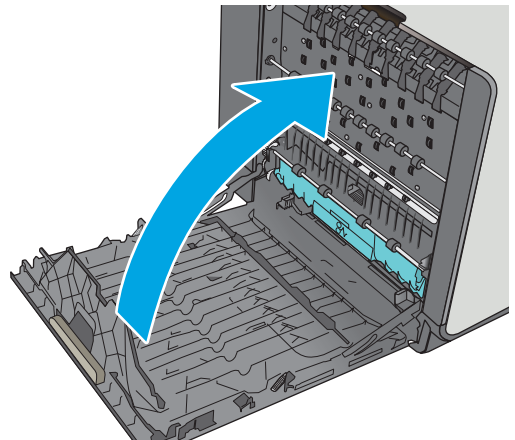

Suppression des brouages dans le bac 1 (bac multifonction)

Utilisez la procédure suivante pour vérifier le papier dans tous les emplacements de brouages possibles liés au bac 1. Lorsqu'un brouage se produit, le panneau de commande affiche une animation qui vous aide à le supprimer.

1. Si la plus grande partie de la feuille est visible dans le bac, ressortez doucement le papier de l'imprimante en tirant dessus. Assurez-vous de bien retirer la feuille entière. Si elle se déchire, passez aux étapes suivantes pour trouver les restes de papier.

Si la plus grande partie de la feuille de papier est déjà à l'intérieur de l'imprimante, procédez selon les étapes ci-dessous.

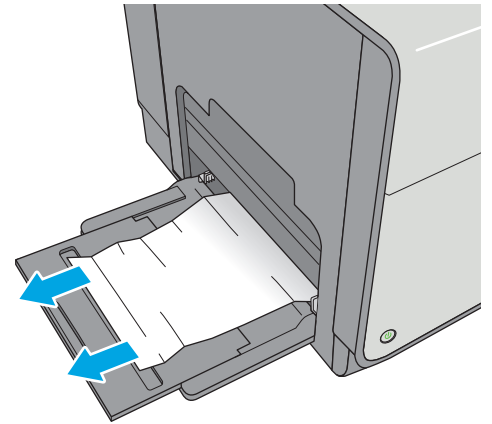

2. Tirez en levant légèrement le bac 2 pour le retirer entièrement de l'imprimante

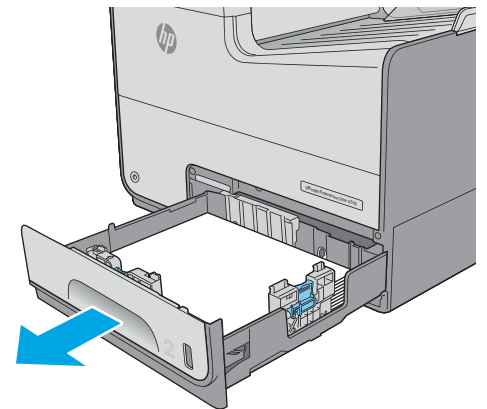

3. Retirez tout papier coincé dans les rouleaux d'entraînement de l'imprimante. Tirez tout d'abord le papier vers la droite, puis tirez-le vers l'avant pour le retirer.

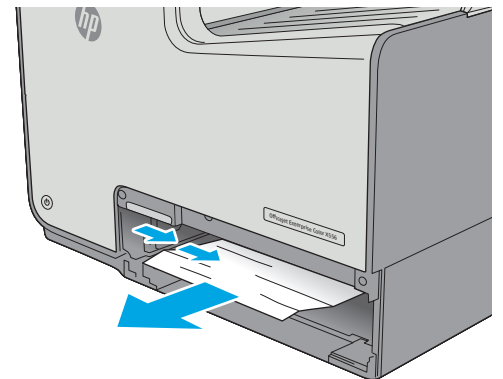

4. Retirez toute feuille de papier coincée ou endommagée. Vérifiez que le bac n'est pas surchargé et que les guides papier sont correctement ajustés.

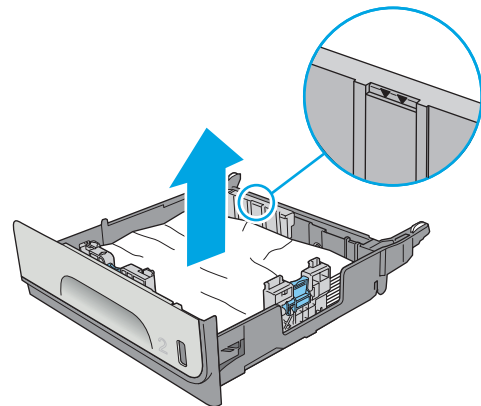

5. Ouvrez la porte de gauche.

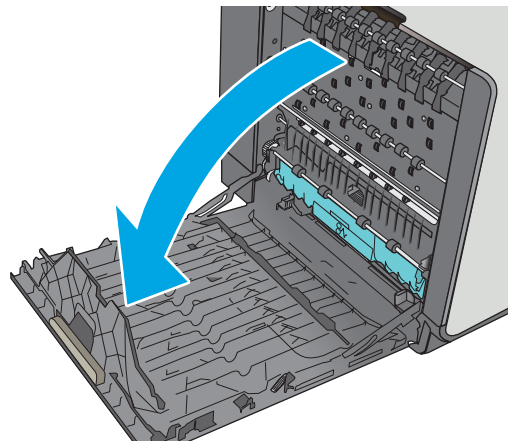

6. Retirez délicatement le papier coincé dans les rouleaux et la zone de sortie. Si le papier se déchire, retirez bien tous les morceaux restants.

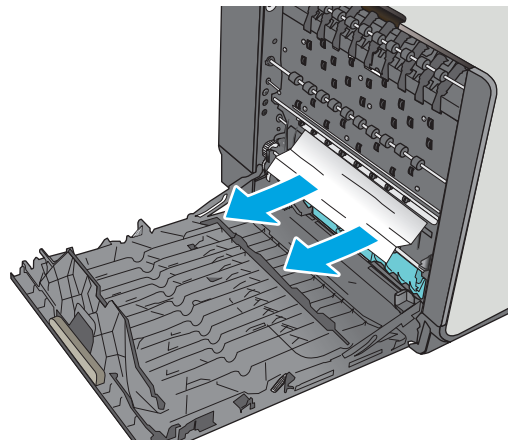

7. Retirez l'unité de récupération de l'encre en la tirant avec les deux mains. Remisez l'unité en position verticale sur une feuille de papier afin d'éviter tout déversement.

ATTENTION : Lors de son extraction, évitez tout contact direct avec le cylindre noir afin d'éviter de souiller votre peau ou vos vêtements avec des pigments.

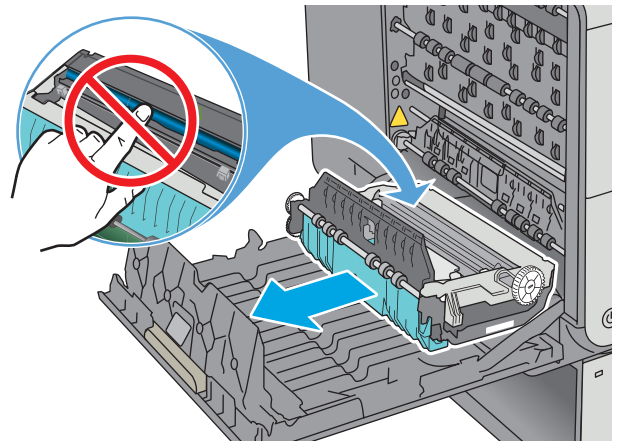

8. Abaissez le plateau en exerçant une pression sur le loquet de couleur verte. Cette opération entraîne la tentative par l'imprimante de faire passer la feuille au travers de la zone d'impression. Si l'alimentation ne se fait pas, vous pouvez tenter de tirer délicatement la feuille. Retirez la feuille.

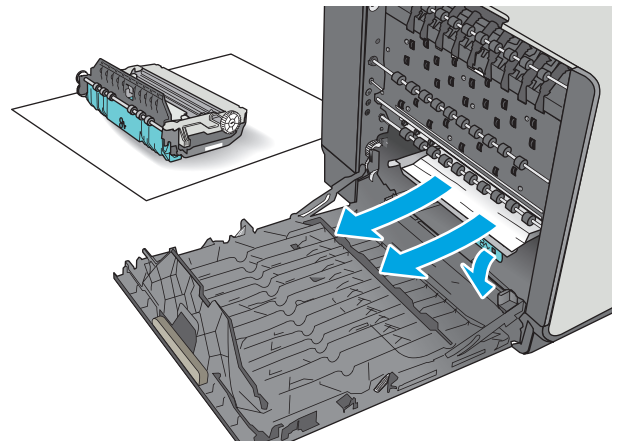

9. Soulevez le loquet de couleur verte pour remettre le plateau en position d'utilisation.

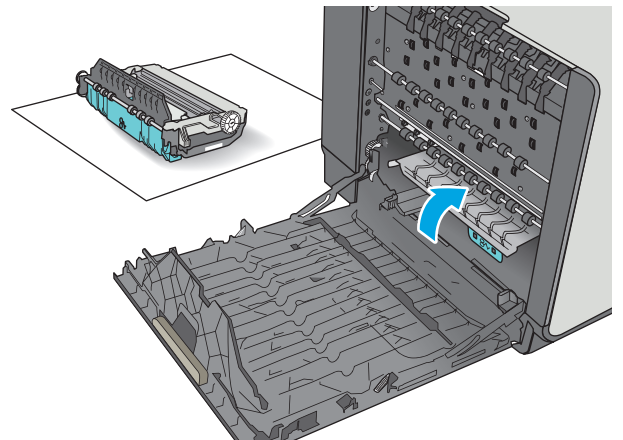

10. Installez l'unité de récupération d'encre.

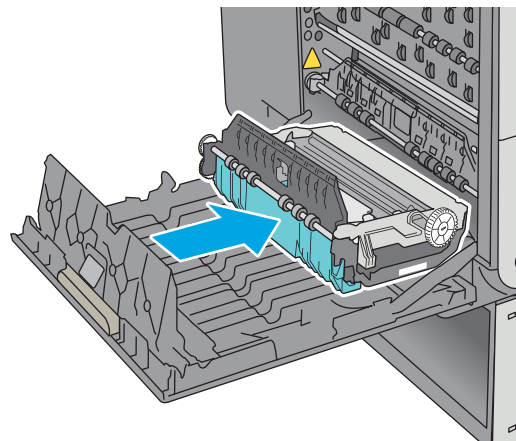

11. Fermez la porte de gauche.

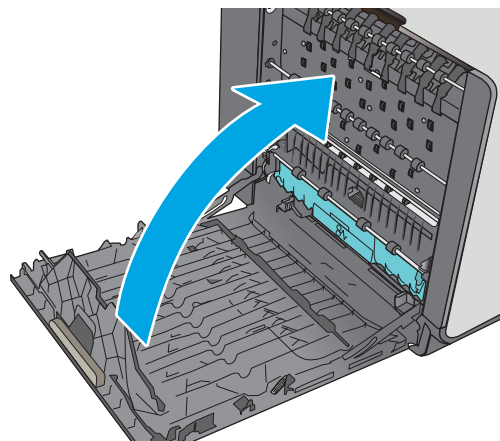

Suppression des brouillages dans le bac 2

Suivez la procédure ci-dessous pour éliminer les brouillages dans le bac 2. Lorsqu'un brouillage se produit, le panneau de commande affiche une animation qui vous aide à le supprimer.

1. Tirer en levant légèrement le bac pour le retirer entièrement de l'imprimante

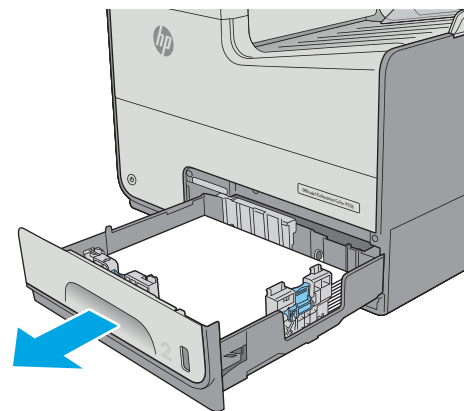

2. Retirez tout papier coincé dans les rouleaux d'entraînement de l'imprimante. Tirez tout d'abord le papier vers la droite, puis tirez-le vers l'avant pour le retirer.

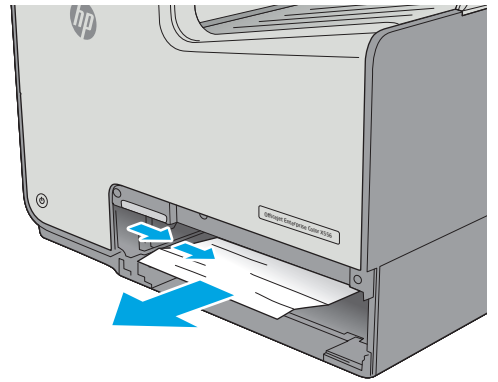

3. Retirez toute feuille de papier coincée ou endommagée. Vérifiez que le bac n'est pas surchargé et que les guides papier sont correctement ajustés.

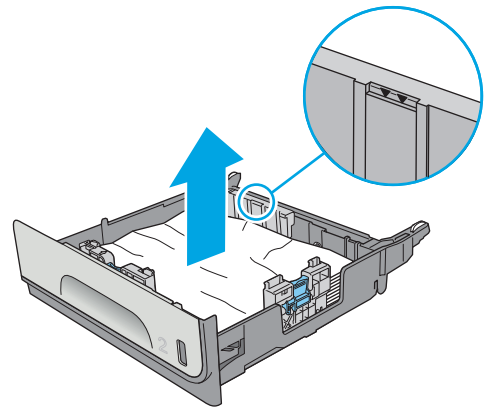

4. Réinsérez le bac, puis fermez-le.

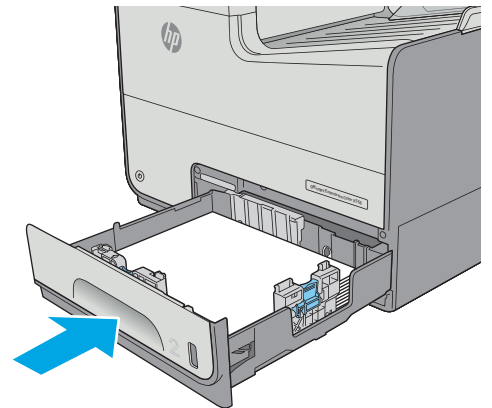

Suppression des bouchages du bac 3 (accessoire)

Utilisez la procédure suivante pour vérifier le papier dans tous les emplacements de bouchages possibles liés au bac 3. Lorsqu'un bouchage se produit, le panneau de commande affiche une animation qui vous aide à le supprimer.

1. Ouvrez la porte inférieure gauche.

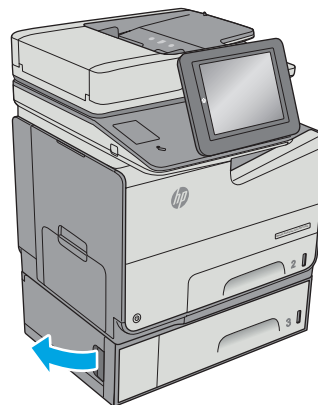

2. Retirez délicatement le bouchage papier.

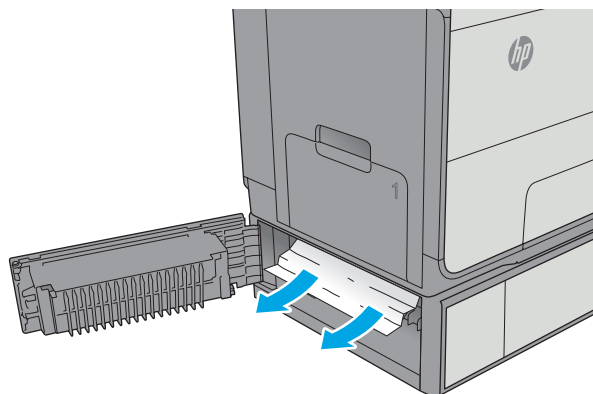

3. Fermez la porte inférieure gauche.

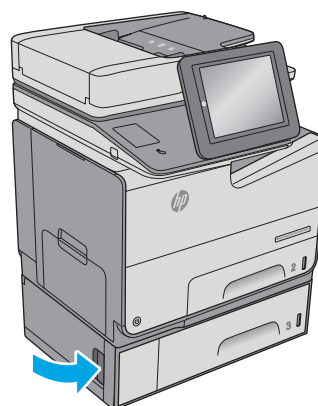

4. Tirez en levant légèrement le bac pour le retirer entièrement de l'imprimante.

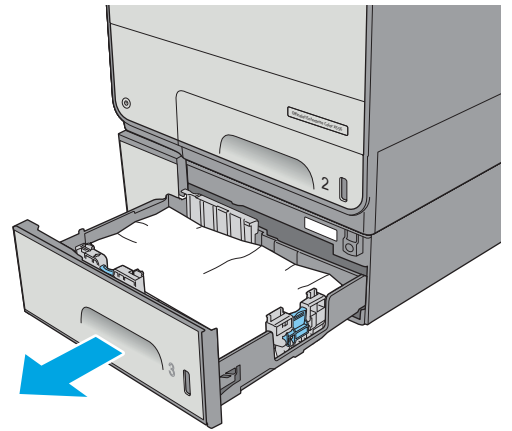

5. Retirez toute feuille de papier coincée ou endommagée. Vérifiez que le bac n'est pas surchargé et que les guides papier sont correctement ajustés.

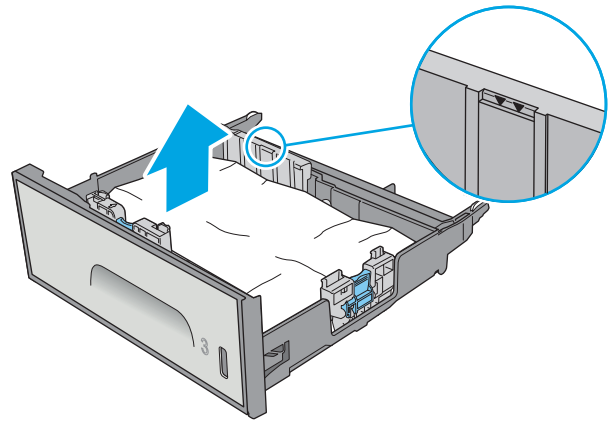

6. Retirez tout papier présent dans les rouleaux d'entraînement de l'imprimante. Tirez tout d'abord le papier vers la droite pour le dégager, puis tirez-le vers l'avant pour le retirer.

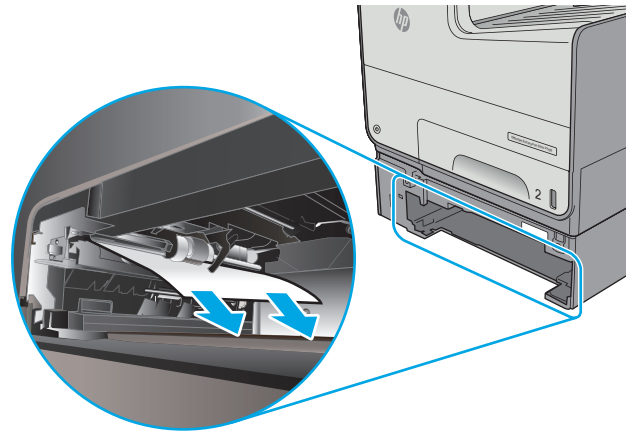

7. Réinsérez le bac, puis fermez-le.

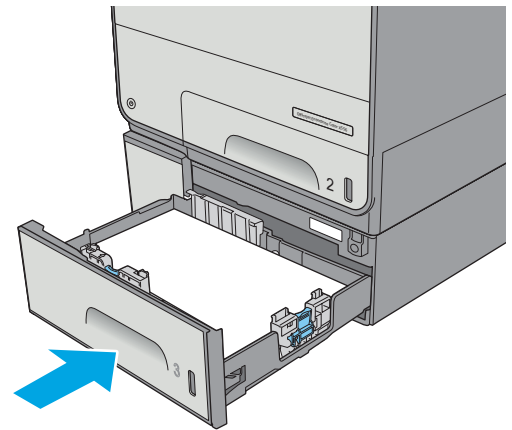

Suppression des brouages dans le chargeur de feuilles de 3 x 500 feuilles

Utilisez la procédure suivante pour vérifier le papier dans tous les emplacements de brouages possibles liés au chargeur de 3 x 500 feuilles. Lorsqu'un brouage se produit, le panneau de commande affiche une animation qui vous aide à le supprimer.

 **REMARQUE :** La procédure suivante indique le bac 3. La méthode est identique pour supprimer les brouages dans les bacs 4 et 5.

1. Ouvrez la porte inférieure gauche.

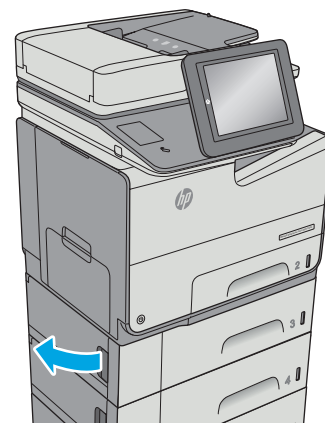

2. Retirez délicatement le bouchage papier.

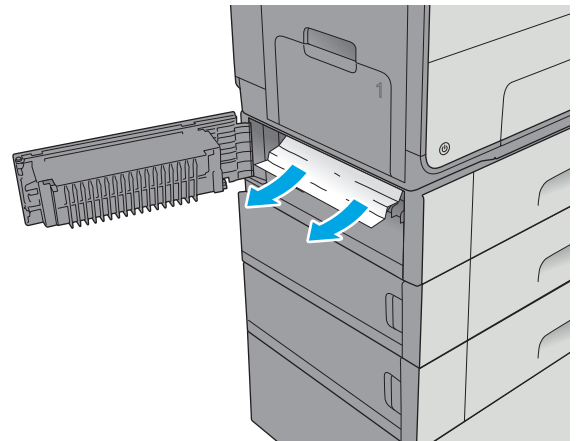

3. Fermez la porte inférieure gauche.

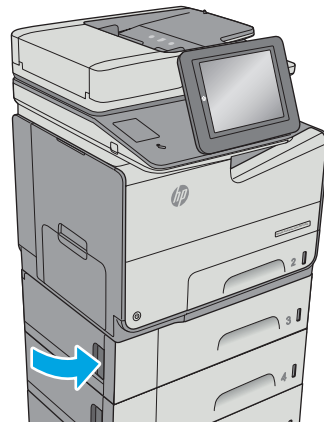

4. Tirez en levant légèrement le bac pour le retirer entièrement de l'imprimante.

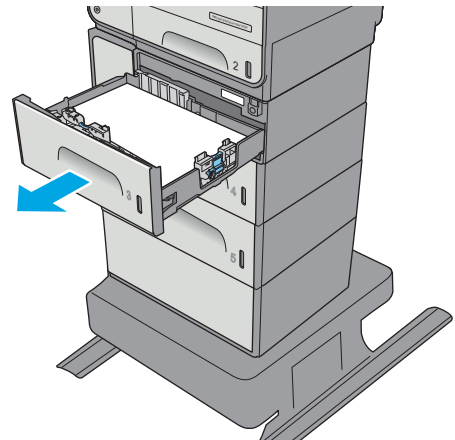

5. Retirez toute feuille de papier coincée ou endommagée. Vérifiez que le bac n'est pas surchargé et que les guides papier sont correctement ajustés.

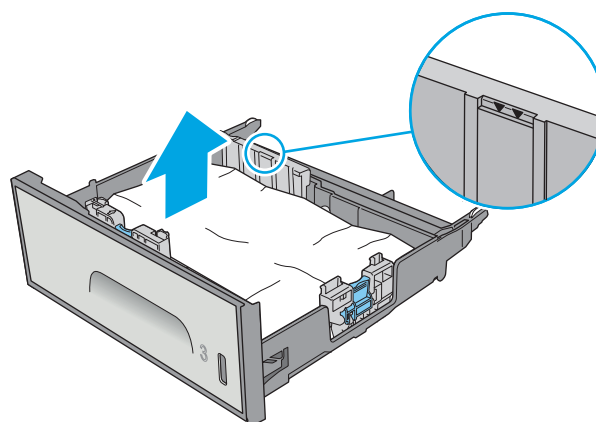

6. Retirez tout papier présent dans les rouleaux d'entraînement de l'imprimante. Tirez tout d'abord le papier vers la droite pour le dégager, puis tirez-le vers l'avant pour le retirer.

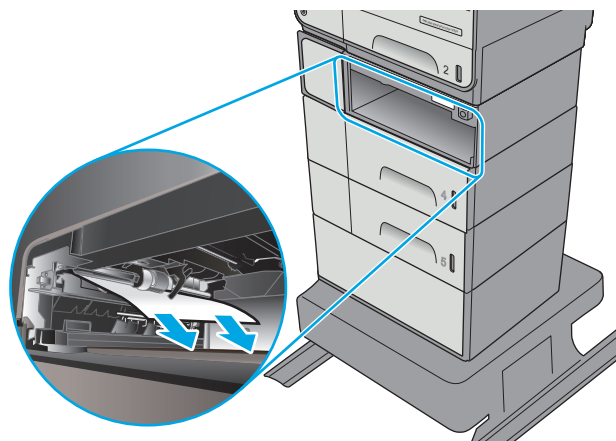

7. Réinsérez le bac, puis fermez-le.

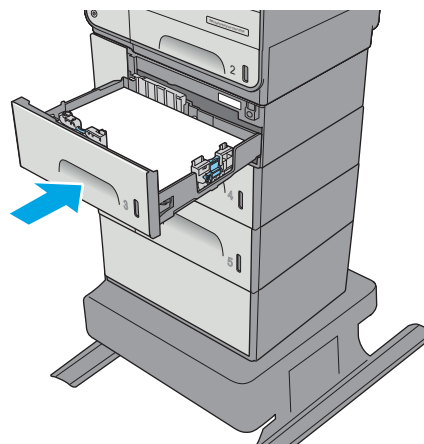

Suppression des bouchages dans la zone de l'unité de récupération d'encre

Les informations suivantes décrivent comment éliminer les bouchages dans l'unité de récupération d'encre. Lorsqu'un bouchage se produit, le panneau de commande affiche une animation qui vous aide à le supprimer.

1. Ouvrez la porte de gauche.

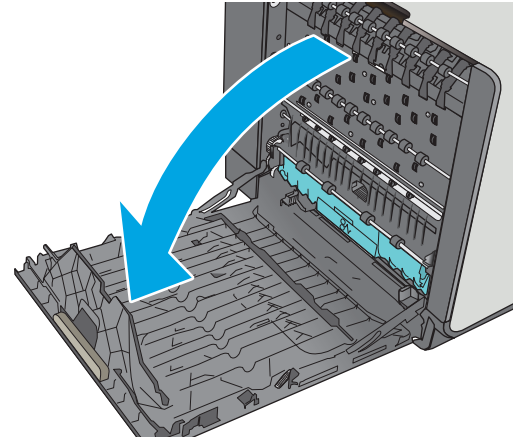

2. Retirez délicatement le papier coincé dans les rouleaux et la zone de sortie. Si le papier se déchire, retirez bien tous les morceaux restants.

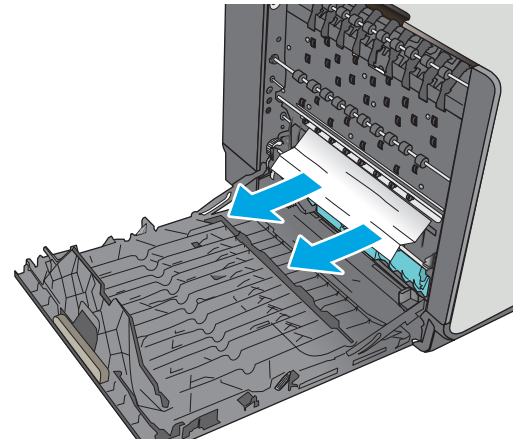

3. Retirez l'unité de récupération de l'encre en la tirant avec les deux mains. Remisez l'unité en position verticale sur une feuille de papier afin d'éviter tout déversement.

ATTENTION : Lors de son extraction, évitez tout contact direct avec le cylindre noir afin d'éviter de souiller votre peau ou vos vêtements avec des pigments.

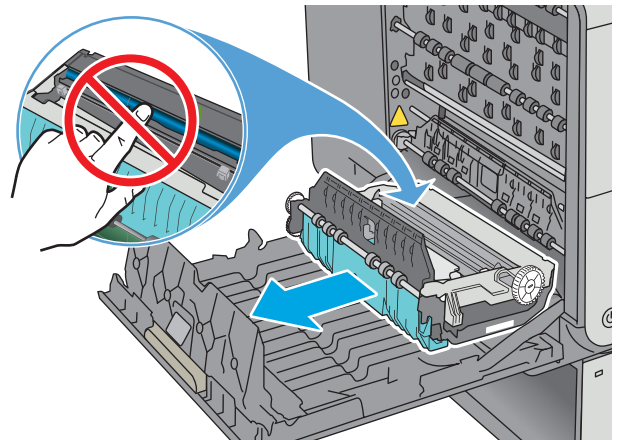

4. Abaissez le plateau en exerçant une pression sur le loquet de couleur de vert. Cette opération entraîne la tentative par l'imprimante de faire passer la feuille au travers de la zone d'impression. Si l'alimentation ne se fait pas, vous pouvez tenter de tirer délicatement la feuille. Retirez la feuille.

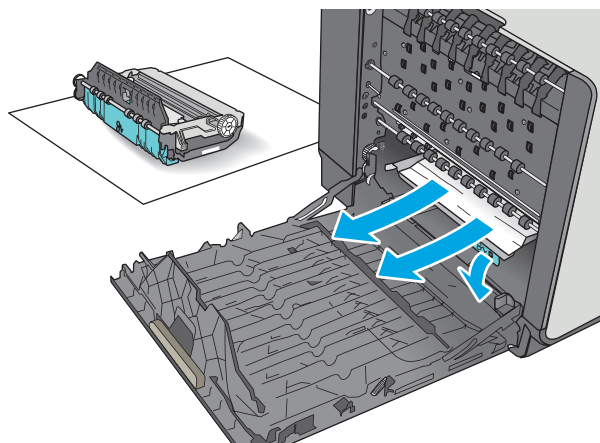

5. Soulevez le loquet de couleur verte pour remettre le plateau en position d'utilisation.

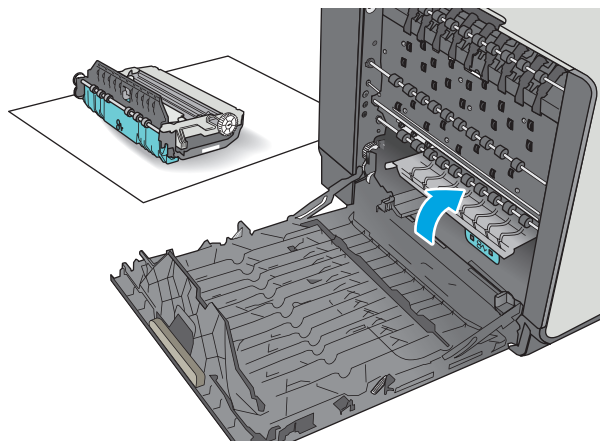

6. Installez l'unité de récupération d'encre.

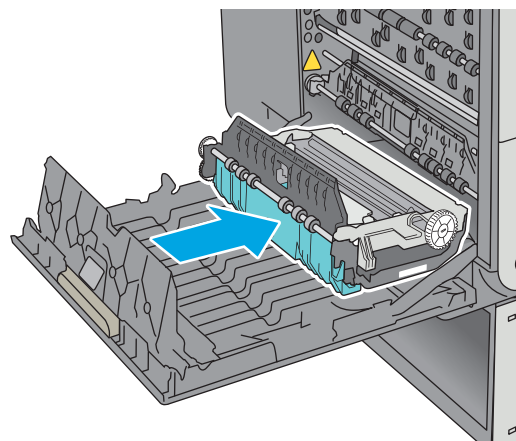

7. Fermez la porte de gauche.

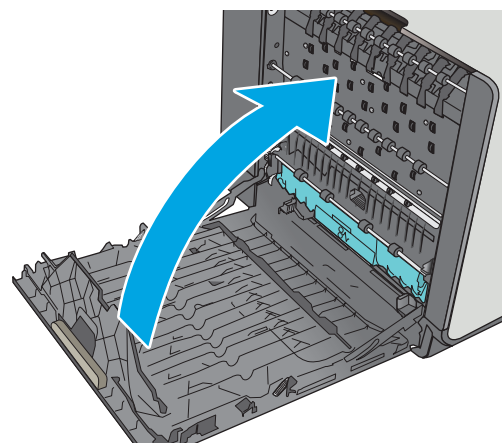

Suppression des boudrages dans le bac de sortie

Utilisez la procédure suivante pour éliminer les boudrages dans le bac de sortie. Lorsqu'un boudrage se produit, le panneau de commande affiche une animation qui vous aide à le supprimer.

1. Si vous apercevez du papier dans le bac de sortie, saisissez le bord avant du papier pour le retirer.

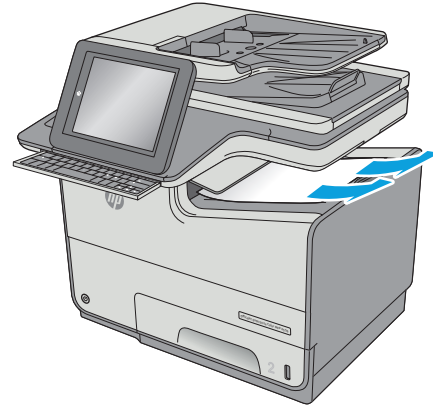

2. Ouvrez, puis refermez la porte de gauche pour effacer le message du panneau de commande.

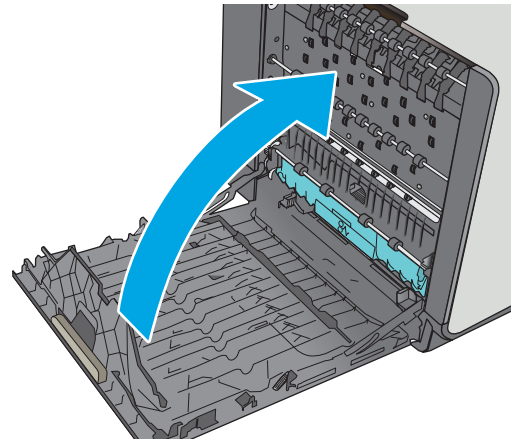

Améliorer la qualité d'impression

Introduction

- [Imprimer à partir d'un autre logiciel](#)
- [Vérification du paramètre type de papier pour la tâche d'impression](#)
- [Vérifier l'état des cartouches](#)
- [Nettoyage de l'imprimante](#)
- [Inspecter visuellement la cartouche](#)
- [Vérifier le papier et l'environnement d'impression](#)
- [Régler les paramètres de couleur \(Windows\)](#)
- [Imprimer et interpréter la page Qualité d'impression](#)
- [Etalonnage de l'imprimante pour aligner les couleurs](#)
- [Essayer un autre pilote d'impression](#)

Si vous rencontrez des problèmes de qualité d'impression, essayez les solutions suivantes dans l'ordre indiqué pour résoudre le problème.

Imprimer à partir d'un autre logiciel

Essayez d'imprimer à partir d'un autre logiciel. Si la page est correctement imprimée, le problème provient de l'application logicielle à partir de laquelle vous avez imprimé.

Vérification du paramètre type de papier pour la tâche d'impression

Vérifiez les paramètres de type de papier lorsque vous imprimez depuis un logiciel et que les pages copiées présentent des taches, si elles sont floues ou sombres, si le papier est gondolé ou s'il y a de petites zones sans pigment.

Vérifier le paramètre de format de papier (Windows)

1. Dans le logiciel, sélectionnez l'option **Imprimer**.
2. Sélectionnez l'imprimante, puis cliquez sur le bouton **Propriétés** ou **Préférences**.
3. Cliquez sur l'onglet **Papier/Qualité**.
4. Dans la liste déroulante **Type de papier**, cliquez sur l'option **Plus...**
5. Développez la liste des options **Type** :
6. Développez la catégorie de types de papier qui correspond le mieux à votre papier.
7. Sélectionnez l'option pour le type de papier que vous utilisez et cliquez sur le bouton **OK**.
8. Cliquez sur le bouton **OK** pour fermer la boîte de dialogue **Propriétés du document**. Dans la boîte de dialogue **Imprimer**, cliquez sur le bouton **OK** pour lancer la tâche d'impression.

Vérifier le paramètre de format de papier (OS X)

1. Cliquez sur le menu **Fichier**, puis sur l'option **Imprimer**.
2. Dans le menu **Imprimante**, sélectionnez l'imprimante.
3. Par défaut, le pilote d'impression affiche le menu **Copies et pages**. Ouvrez la liste déroulante des menus, puis cliquez sur le menu **Finition**.
4. Sélectionnez un type dans la liste déroulante **Type de média**.
5. Cliquez sur le bouton **Imprimer**.

Vérifier l'état des cartouches

Suivez les étapes ci-après pour vérifier la durée de vie restante estimée des cartouches et, le cas échéant, l'état des autres pièces remplaçables.

Étape 1 : Impression de la page d'état consommables

1. Sur l'écran d'accueil du panneau de commande de l'imprimante, sélectionnez **Consommables**.
2. La liste de l'état de tous les consommables apparaît à l'écran.
3. Pour imprimer ou afficher un rapport sur l'état de tous les consommables, y compris les pièces HP d'origine, pour renouveler une commande de consommables, sélectionnez **Gestion des consommables**. Sélectionnez **Etat des consommables**, puis **Imprimer** ou **Afficher**.

Étape 2 : Vérifier l'état des fournitures

1. Consultez le rapport d'état des consommables pour vérifier la durée de vie restante (en pourcentage) des cartouches et, le cas échéant, l'état des autres pièces remplaçables.

Des problèmes de qualité d'impression peuvent survenir si vous utilisez une cartouche dont la durée de vie estimée arrive à expiration. Lorsque le niveau d'un consommable est très bas, la page état du produit vous en avertit. Une fois qu'un consommable HP a atteint un niveau très bas, la garantie Premium de HP (protection des consommables) de ce consommable expire.

Il n'est pas nécessaire de remplacer la cartouche tant que la qualité d'impression reste acceptable. Veillez à toujours disposer d'une cartouche de remplacement afin de pouvoir en changer en temps voulu.

Si vous estimez devoir remplacer une cartouche ou une autre pièce remplaçable, la page d'état des consommables affiche les références des pièces HP d'origine.

2. Vérifiez que vous utilisez bien une cartouche HP originale.

Une cartouche HP d'origine porte soit la mention « HP », soit le logo HP. Pour plus d'informations sur l'identification des cartouches HP, consultez la page www.hp.com/go/learnaboutsupplies.

Nettoyage de l'imprimante

Impression d'une page de nettoyage

Pendant le processus d'impression, des particules de papier et de poussière peuvent s'accumuler à l'intérieur de l'imprimante et entraîner des problèmes de qualité d'impression, tels que des taches, des traces, des lignes ou encore des marques répétées.

Pour nettoyer le chemin du papier de l'imprimante, procédez comme suit :

1. Sur l'écran d'accueil du panneau de commande de l'imprimante, sélectionnez [Maintenance du périphérique](#).
2. Ouvrez les menus suivants :
 - [Etalonnage/nettoyage](#)
 - [Page de nettoyage](#)

Un message **Nettoyage** s'affiche sur le panneau de commande de l'imprimante. Le processus de nettoyage dure quelques minutes. N'éteignez pas l'imprimante avant la fin du nettoyage. Lorsqu'il est terminé, jetez la page imprimée.

Vérification que la vitre du scanner est dépourvue de saleté et de souillures

Avec le temps, des traces de résidus peuvent s'accumuler sur la vitre du scanner et sur le support blanc en plastique, ce qui peut avoir un impact sur les performances. Utilisez la procédure suivante pour nettoyer le scanner si les pages imprimées présentent des stries, des lignes non désirées, des points noirs, une mauvaise qualité d'impression ou un texte flou.

1. Appuyez sur le bouton d'alimentation pour éteindre l'imprimante, puis débranchez le cordon d'alimentation de la prise électrique.



2. Ouvrez le capot du scanner.

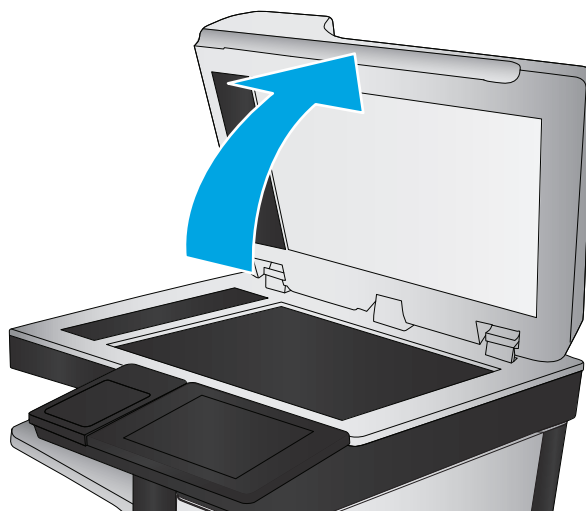

3. Nettoyez la vitre du scanner, la bande de numérisation du bac d'alimentation et le support blanc en plastique à l'aide d'un chiffon doux ou d'une éponge légèrement imbibée d'un produit pour vitres non abrasif.

ATTENTION : N'utilisez pas de produit abrasif, d'acétone, de benzène, d'ammoniac, d'alcool éthylique ni de tétrachlorure de carbone sur aucune partie de l'imprimante. Ils risqueraient d'endommager l'imprimante. Les liquides ne doivent pas être versés directement sur la vitre ou sur le support. Ils pourraient s'infiltrer et endommager l'imprimante.

REMARQUE : Si vous rencontrez des problèmes de stries présentes sur les copies lorsque vous utilisez le bac d'alimentation de documents, nettoyez la petite lamelle de verre située sur la gauche du scanner.

4. Essuyez la vitre et le support blanc en plastique avec une peau de chamois ou d'une éponge en cellulose afin d'éviter les traces.
5. Branchez le cordon d'alimentation à une prise, puis appuyez sur le bouton d'alimentation pour allumer l'imprimante.

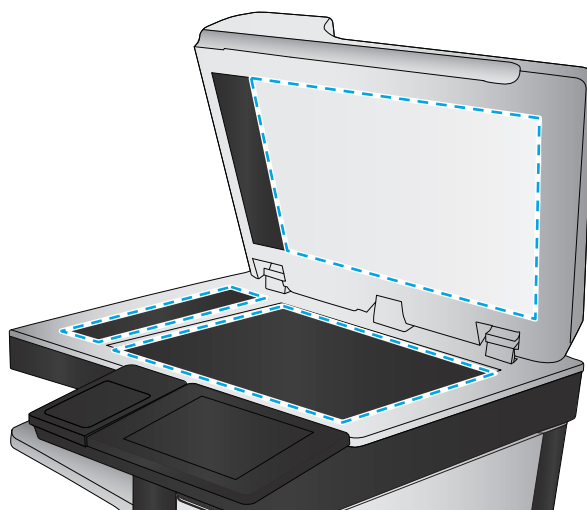

Inspecter visuellement la cartouche

1. Retirez la cartouche du produit et vérifiez qu'aucun débris n'est présent dans le chemin d'accès à la cartouche.
2. Examinez les connecteurs métalliques de la cartouche.

ATTENTION : Ne touchez pas le connecteur métallique situé à l'extrémité de la cartouche. Vous risquez de dégrader la qualité d'impression si vous y laissez des empreintes de doigts.



3. Si vous constatez des rayures, ou tout autre dommage sur le connecteur métallique, remplacez la cartouche.
4. Si le connecteur métallique ne semble pas endommagé, remettez délicatement la cartouche en place dans son emplacement jusqu'à ce qu'elle se verrouille en position. Imprimez quelques pages pour vérifier si le problème est résolu.

Suivez ces étapes pour inspecter chaque cartouche.

Vérifier le papier et l'environnement d'impression

Étape 1 : Utiliser du papier conforme aux spécifications HP

Certains problèmes de qualité d'impression surviennent lorsque l'utilisateur emploie du papier non conforme aux spécifications HP.

- Utilisez toujours un type et un grammage de papier pris en charge par l'imprimante.
- Utilisez un papier de bonne qualité et sans coupures, entailles, déchirures, taches, particules libres, poussière, plis, vides, agrafes ni bords froissés ou pliés.
- N'utilisez pas du papier qui a déjà servi pour une impression.
- Utilisez du papier qui ne contient pas de matière métallique, comme des paillettes.
- Utilisez un papier conçu pour les imprimantes HP PageWide. N'utilisez pas un papier conçu exclusivement pour les imprimantes laser.
- Utilisez un papier qui n'est pas trop rugueux. L'utilisation d'un papier plus lisse permet généralement d'obtenir une meilleure qualité d'impression.

Étape 2 : Vérifier l'environnement

L'environnement peut influencer directement sur la qualité de l'impression et est une cause fréquente de problèmes de qualité d'impression ou d'entraînement du papier. Essayez les solutions suivantes :

- Placez l'imprimante à l'abri des courants d'air (ne pas la mettre à proximité d'une fenêtre ou d'une porte ouverte ou d'un conduit de climatisation, par exemple).
- Assurez-vous que l'imprimante n'est pas exposée à des températures ou à une humidité en dehors de ses spécifications.
- Ne placez pas l'imprimante dans un espace confiné, tel qu'un placard.
- Posez l'imprimante sur une surface plane et stable.
- Retirez tout ce qui bloque les ventilations de l'imprimante. L'imprimante a besoin d'une bonne circulation de l'air sur tous ses côtés, y compris le dessus.
- Protégez l'imprimante contre les particules en suspension, la poussière, la vapeur, la graisse ou autres éléments susceptibles d'entraîner le dépôt de résidus à l'intérieur.

Étape 3 : Configurer l'alignement de chaque bac

Suivez ces étapes lorsque le texte ou les images ne sont pas centrées ou alignées correctement sur la page imprimée lors de l'impression à partir de bacs spécifiques.

1. Sur l'écran d'accueil du panneau de commande de l'imprimante, sélectionnez [Administration](#).
2. Ouvrez les menus suivants :
 - [Paramètres généraux](#)
 - [Qualité d'impression](#)
 - [Concordance des images](#)
3. Sélectionnez le bac à régler.
4. Sélectionnez [Imprimer la page de test](#), puis suivez les instructions indiquées sur les pages imprimées.
5. Sélectionnez à nouveau [Imprimer la page de test](#) pour vérifier les résultats, puis affinez les réglages si nécessaire.
6. Appuyez sur le bouton [Enregistrer](#) pour enregistrer les nouveaux paramètres.

Régler les paramètres de couleur (Windows)

Lors d'une impression depuis un logiciel, procédez comme suit si les couleurs de la page imprimée ne correspondent pas aux couleurs à l'écran, ou si les couleurs sur la page imprimée ne sont pas satisfaisantes.

Changer le thème de couleur

1. Dans le logiciel, sélectionnez l'option **Imprimer**.
2. Sélectionnez l'imprimante, puis cliquez sur le bouton **Propriétés** ou **Préférences**.
3. Cliquez sur l'onglet **Couleur**.
4. Cochez la case **HP EasyColor** pour la désactiver.
5. Sélectionnez un thème de couleur dans la liste déroulante **Thèmes de couleur**.
 - **Par défaut (sRGB)** : Ce thème indique à l'imprimante d'imprimer les données RVB en mode brut. Lorsque vous utilisez ce thème, gérez la couleur dans le logiciel ou dans le système d'exploitation pour obtenir un rendu correct.
 - **Couleurs vives (sRGB)** : L'imprimante accroît la saturation de couleur dans les demi-teintes. Utilisez ce thème pour l'impression de graphiques commerciaux.
 - **Photo (sRGB)** : L'imprimante interprète la couleur RGB comme si elle était imprimée comme une photographie par le biais d'un mini-laboratoire numérique. Elle permet d'afficher des couleurs plus profondes et plus saturées, contrairement au thème par défaut (sRGB). Utilisez ce thème pour l'impression de photos.
 - **Photo (Adobe RGB 1998)** : utilisez ce thème pour l'impression de photos numériques utilisant l'espace de couleurs AdobeRGB au lieu de l'espace sRGB. Désactivez la gestion des couleurs dans le logiciel lorsque vous utilisez ce thème.

- **Aucun** : aucun thème de couleur n'est utilisé.
 - **Profil personnalisé** : Sélectionnez cette option pour utiliser un profil d'entrée personnalisé et contrôler précisément les couleurs imprimées (par exemple, pour émuler une imprimante spécifique). Vous pouvez télécharger des profils personnalisés à l'adresse suivante : www.hp.com.
6. Cliquez sur le bouton **OK** pour fermer la boîte de dialogue **Propriétés du document**. Dans la boîte de dialogue **Imprimer**, cliquez sur le bouton **OK** pour lancer la tâche d'impression.

Modifier les options de couleur

1. Dans le logiciel, sélectionnez l'option **Imprimer**.
2. Sélectionnez l'imprimante, puis cliquez sur le bouton **Propriétés** ou **Préférences**.
3. Cliquez sur l'onglet **Couleur**.
4. Cochez la case **HP EasyColor** pour la désactiver.
5. Cliquez sur le paramètre **Automatique** ou **Manuel**.
 - Paramètre **Automatique** : sélectionnez ce paramètre pour la plupart des tâches d'impression couleur
 - Paramètre **Manuel** : sélectionnez ce paramètre pour définir les paramètres de couleurs indépendamment d'autres paramètres. Cliquez sur le bouton **Paramètres** pour ouvrir la fenêtre d'ajustement manuel des couleurs.



REMARQUE : Une modification manuelle des paramètres de couleur peut avoir un impact sur l'impression. HP recommande que seuls les spécialistes de graphiques couleur puissent modifier ces paramètres.

6. Cliquez sur l'option **Print in Grayscale** (Imprimer en niveaux de gris) pour imprimer un document couleur en noir et en nuances de gris. Utilisez cette option pour imprimer des documents couleur destinés à la photocopie ou à la télécopie. Utilisez également cette option pour imprimer des brouillons.
7. Cliquez sur le bouton **OK** pour fermer la boîte de dialogue **Propriétés du document**. Dans la boîte de dialogue **Imprimer**, cliquez sur le bouton **OK** pour lancer la tâche d'impression.

Imprimer et interpréter la page Qualité d'impression

Utilisez les pages de résolution des problèmes de qualité d'impression pour diagnostiquer et résoudre les problèmes de qualité d'impression couleur.

1. Sur l'écran d'accueil du panneau de commande de l'imprimante, recherchez et appuyez sur le bouton [Administration](#).
2. Ouvrez les menus suivants :
 - [Dépannage](#)
 - [Pages Qualité d'impr.](#)
 - [Impression de pages de dépannage de la qualité d'impression](#)
3. Appuyez sur le bouton [Imprimer](#) pour imprimer la page.

Suivez les instructions fournies sur la page de procédures de dépannage pour les problèmes de qualité d'impression.

Étalonnage de l'imprimante pour aligner les couleurs

L'étalonnage est une fonction de l'imprimante qui optimise la qualité d'impression.

Procédez comme suit pour résoudre les problèmes de qualité d'impression, tels que les couleurs mal alignées, les ombres colorées, les graphiques flous, etc.

1. Faites défiler l'écran d'accueil du panneau de commande du produit jusqu'à trouver le bouton [Maintenance du périphérique](#), puis appuyez dessus.
2. Ouvrez les menus suivants :
 - [Étalonnage/nettoyage](#)
 - [Étalonnage complet](#)
3. Appuyez sur le bouton [Démarrer](#) pour démarrer le processus d'étalonnage.

Un message **Étalonnage** s'affiche sur le panneau de commande du produit. Le processus d'étalonnage prend quelques minutes. Ne mettez pas l'appareil hors tension tant que la procédure d'étalonnage n'est pas terminée.

4. Attendez que l'appareil procède à l'étalonnage, puis essayez à nouveau d'imprimer.

Essayer un autre pilote d'impression

Essayez un autre pilote d'impression si vous imprimez depuis un logiciel et si les pages imprimées présentent des lignes inattendues sur les images, s'il manque du texte ou des images, si le format est incorrect ou si les polices d'écriture ont été remplacées par d'autres.

Téléchargez l'un des pilotes suivants à partir du site Web HP : www.hp.com/support/pagewidecolor586MFP.

Pilote HP PCL.6

- Fourni comme pilote par défaut sur le CD inclus avec l'imprimante. Ce pilote est installé automatiquement, sauf si vous en sélectionnez un autre

Pilote HP PCL 6

- Recommandé pour tous les environnements Windows

Pilote HP PCL-6

- Fournit à la plupart des utilisateurs une vitesse, une qualité d'impression et une prise en charge des fonctionnalités de l'imprimante optimales
- Conçu pour fonctionner avec l'interface GDI (Graphic Device Interface) de Windows pour une vitesse optimale dans les environnements Windows
- Peut ne pas être totalement compatible avec les logiciels tiers ou personnalisés basés sur le PCL 5

Pilote HP UPD PS

- Conseillé pour l'impression avec les logiciels Adobe® ou avec les autres applications exigeantes en termes de graphisme
 - Prend en charge l'impression avec besoins d'émulation PostScript ou les polices PostScript en flash
-

HP UPD PCL 5

- Recommandé pour l'impression de bureau dans les environnements Windows
- Compatible avec les versions PCL précédentes et les imprimantes plus anciennes
- Le meilleur choix pour les impressions à partir de logiciels tiers ou personnalisés
- La meilleure solution pour un fonctionnement en environnement mixte nécessitant le paramétrage de l'imprimante sur PCL 5 (UNIX, Linux, ordinateur central)
- Conçu pour être utilisé dans des environnements Windows d'entreprise afin de fournir un seul pilote pour plusieurs modèles d'imprimante
- Particulièrement recommandé pour les impressions sur différents modèles d'imprimante à partir d'un ordinateur portable Windows

HP UPD PCL 6

- Recommandé pour l'impression sur tous les environnements Windows.
 - Fournit la meilleure vitesse d'impression, qualité et d'impression et support des fonctions de l'imprimante pour tous les utilisateurs
 - Conçu pour fonctionner avec l'interface GDI (Graphic Device Interface) de Windows pour une vitesse optimale dans les environnements Windows
 - Peut ne pas être totalement compatible avec les logiciels tiers ou personnalisés basés sur le PCL 5
-

Améliorer la qualité d'image de la copie

Si vous rencontrez des problèmes de qualité de copie, essayez les solutions suivantes dans l'ordre indiqué pour résoudre le problème.

- [Vérification que la vitre du scanner est dépourvue de saleté et de souillures](#)
- [Etalonnage du scanner](#)
- [Vérifier les paramètres du papier](#)
- [Vérifier les paramètres d'ajustement de l'image](#)
- [Optimiser la qualité de copie pour le texte ou les images](#)
- [Copie bord à bord](#)
- [Nettoyage des rouleaux et le tampon de séparation du bac d'alimentation.](#)

Essayez d'abord ces quelques étapes simples :

- Utilisez le scanner à plat au lieu du bac d'alimentation.
- Utilisez des originaux de haute qualité.
- Lorsque vous utilisez le bac d'alimentation, chargez le document original dans le chargeur correctement, en utilisant les guides papier, pour éviter des images floues ou asymétriques.

Si le problème persiste, essayez ces solutions supplémentaires. Si elles ne résolvent pas le problème, consultez la section « Améliorer la qualité d'impression » pour obtenir plus de solutions.

Vérification que la vitre du scanner est dépourvue de saleté et de souillures

Avec le temps, des traces de résidus peuvent s'accumuler sur la vitre du scanner et sur le support blanc en plastique, ce qui peut avoir un impact sur les performances. Utilisez la procédure suivante pour nettoyer le scanner si les pages imprimées présentent des stries, des lignes non désirées, des points noirs, une mauvaise qualité d'impression ou un texte flou.

1. Appuyez sur le bouton d'alimentation pour éteindre l'imprimante, puis débranchez le cordon d'alimentation de la prise électrique.



2. Ouvrez le capot du scanner.

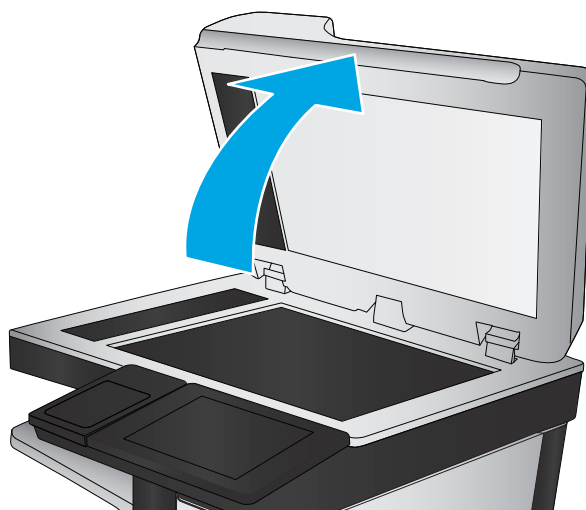

3. Nettoyez la vitre du scanner, la bande de numérisation du bac d'alimentation et le support blanc en plastique à l'aide d'un chiffon doux ou d'une éponge légèrement imbibée d'un produit pour vitres non abrasif.

ATTENTION : N'utilisez pas de produit abrasif, d'acétone, de benzène, d'ammoniac, d'alcool éthylique ni de tétrachlorure de carbone sur aucune partie de l'imprimante. Ils risqueraient d'endommager l'imprimante. Les liquides ne doivent pas être versés directement sur la vitre ou sur le support. Ils pourraient s'infiltrer et endommager l'imprimante.

REMARQUE : Si vous rencontrez des problèmes de stries présentes sur les copies lorsque vous utilisez le bac d'alimentation de documents, nettoyez la petite lamelle de verre située sur la gauche du scanner.

4. Essuyez la vitre et le support blanc en plastique avec une peau de chamois ou d'une éponge en cellulose afin d'éviter les traces.
5. Branchez le cordon d'alimentation à une prise, puis appuyez sur le bouton d'alimentation pour allumer l'imprimante.

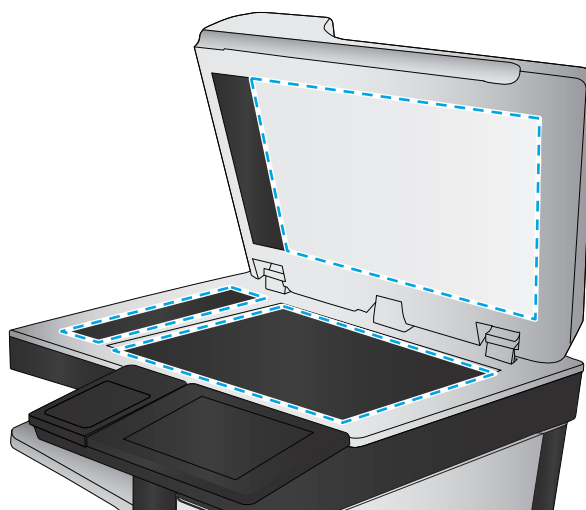

Étalonnage du scanner

Si l'image copiée n'est pas bien positionnée sur la page, suivez ces étapes pour étalonner le scanner.



REMARQUE : Avec le chargeur de documents, assurez-vous de régler les guides du bac d'alimentation afin qu'ils soient au contact du document original.

1. Faites défiler l'écran d'accueil du panneau de commande de l'imprimante jusqu'à trouver le bouton **Maintenance du périphérique**, puis appuyez dessus.
2. Ouvrez les menus suivants :

- [Étalonnage/nettoyage](#)
 - [Étalonner scanner](#)
3. Appuyez sur le bouton [Suivant](#) pour démarrer le processus d'étalonnage. Suivez les instructions affichées à l'écran.
 4. Attendez que l'imprimante procède à l'étalonnage, puis essayez à nouveau de copier.

Vérifier les paramètres du papier

Suivez ces étapes si les pages copiées présentent des taches, si elles sont floues ou sombres, si le papier est gondolé ou s'il y a des zones où le pigment a fait des gouttes.

Vérifier la configuration du format et du type de papier

1. Sur l'écran d'accueil du panneau de commande de l'imprimante, sélectionnez [Bacs](#).
2. Appuyez sur la ligne pour le bac souhaité, puis sélectionnez [Modifier](#).
3. Sélectionnez le format de papier et le type de papier dans les listes d'options.
4. Appuyez sur le bouton [OK](#) pour enregistrer votre sélection.

Sélectionner le bac à utiliser pour la copie

1. Sur l'écran d'accueil du panneau de commande de l'imprimante, sélectionnez [Copier](#).
2. Sélectionnez [Sélection du papier](#).
3. Sélectionnez [Bac à papier](#), puis sélectionnez l'un des bacs à papier.
4. Sélectionnez le bac à utiliser, puis [OK](#).



REMARQUE : Ces paramètres sont temporaires. Une fois la tâche terminée, l'imprimante revient aux paramètres par défaut.

Vérifier les paramètres d'ajustement de l'image

Ajustez ces paramètres supplémentaires pour améliorer la qualité de la copie :

- **Netteté** : Eclaircissez ou atténuez l'image. Si vous augmentez la netteté, par exemple, le texte sera plus net, mais si vous la diminuez, les photos seront plus lisses.
- **Obscurité** : Augmentez ou diminuez la quantité de noir et de blanc utilisée dans les couleurs des images numérisées.
- **Contraste** : Augmentez ou diminuez le contraste entre les couleurs les plus claires et les plus sombres de la page.
- **Nettoyage du fond** : Éliminez les couleurs pâles de l'arrière-plan des images numérisées. Par exemple, si le document d'origine est imprimé sur du papier coloré, utilisez cette fonction pour éclaircir l'arrière-plan sans modifier l'opacité de l'image.
- **Tonalité automatique** : Disponible pour les imprimantes Flow uniquement. Pour les documents originaux qui ont au moins 100 caractères de texte sur la page, l'imprimante peut détecter la bordure étant le haut de la page, et elle oriente les images numérisées convenablement. Si vous numérisez plusieurs pages et que certaines pages sont inversées par rapport aux autres, l'image numérisée qui en

résulte à toutes les pages dans le bon sens. Si certaines pages ont une orientation paysage, l'imprimante fait pivoter l'image afin que le haut de la page soit en haut de l'image.

1. Sur l'écran d'accueil du panneau de commande de l'imprimante, sélectionnez [Copier](#).
2. Appuyez sur le bouton [Réglage image](#).
3. Utilisez les réglettes pour définir les niveaux, puis appuyez sur le bouton [OK](#).
4. Appuyez sur le bouton Démarrer .



REMARQUE : Ces paramètres sont temporaires. Une fois la tâche terminée, l'imprimante revient aux paramètres par défaut.

Optimiser la qualité de copie pour le texte ou les images

Optimisez la tâche de copie pour le type d'image copiée : texte, images ou photos.

1. Sur l'écran d'accueil du panneau de commande de l'imprimante, sélectionnez [Copier](#).
2. Appuyez sur le bouton [Plus d'options](#), puis appuyez sur le bouton [Optimiser le texte/ l'image](#).
3. Sélectionnez l'une des options prédéfinies ou appuyez sur le bouton [Réglage manuel](#), puis réglez le curseur dans la zone [Optimiser pour](#). Appuyez sur le bouton [OK](#).
4. Appuyez sur le bouton Démarrer .



REMARQUE : Ces paramètres sont temporaires. Une fois la tâche terminée, l'imprimante revient aux paramètres par défaut.

Copie bord à bord

Utilisez cette fonction pour éviter les ombres qui peuvent s'afficher sur les bords des copies lorsque le document original est imprimé près des bords.

1. Sur l'écran d'accueil du panneau de commande de l'imprimante, recherchez et appuyez sur le bouton [Administration](#).
2. Ouvrez les menus suivants :
 - [Paramètres de copie](#).
 - [Pleine page](#)
3. Sélectionnez l'option [Sortie Pleine page](#) si le document original est imprimé près des bords du papier.
4. Appuyez sur le bouton [Enregistrer](#).
5. Appuyez sur le bouton Démarrer .

Nettoyage des rouleaux et le tampon de séparation du bac d'alimentation.

Suivez ces étapes si le bac d'alimentation n'entraîne pas correctement les pages ou produit des impressions asymétriques.

1. Soulevez le loquet pour libérer le couvercle du bac d'alimentation.

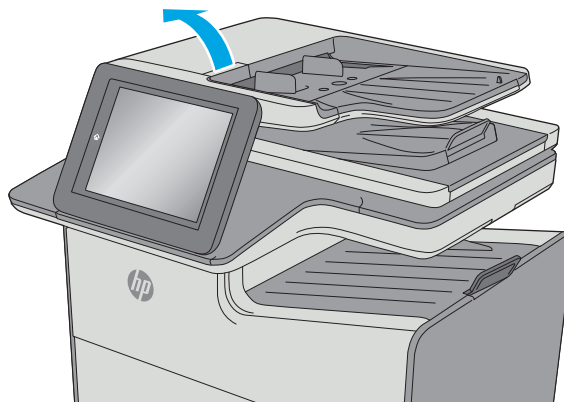

2. Ouvrez le capot du bac d'alimentation.

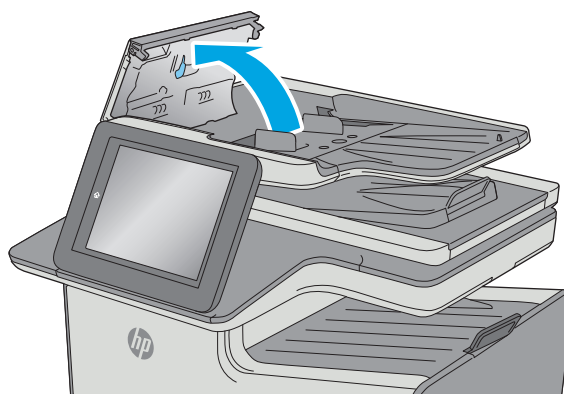

3. Ôtez tout résidu visible de fibres ou de poussière situé sur les rouleaux d'alimentation et la bande de séparation en insufflant de l'air comprimé ou au moyen d'un chiffon propre et non pelucheux imbibé d'eau chaude.

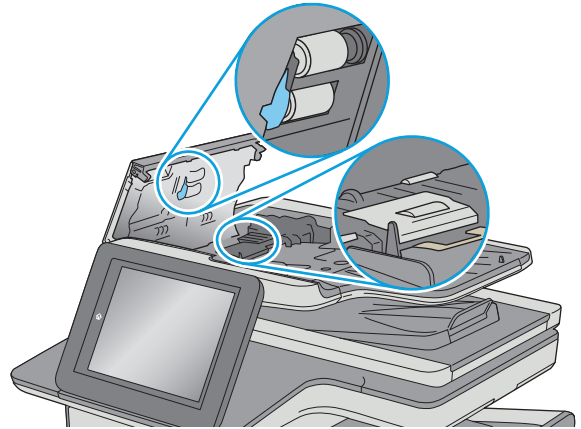

4. Fermez le capot du bac d'alimentation.

REMARQUE : Vérifiez que le loquet du couvercle du bac d'alimentation est bien fermé.

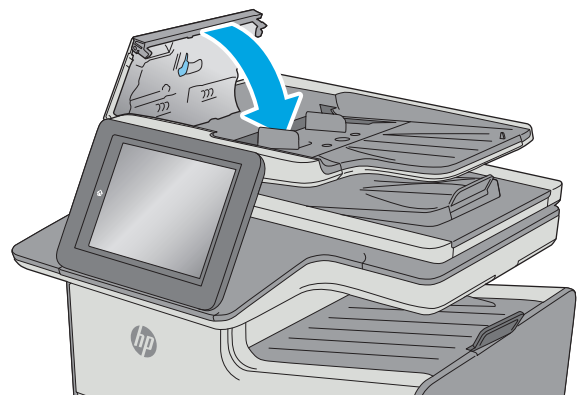

Si le problème persiste, vérifiez le tampon de séparation du bac d'alimentation et les rouleaux pour vérifier s'ils présentent des traces de détérioration ou d'usure, et remplacez-les si nécessaire.

 **REMARQUE :** Les rouleaux neufs présentent une surface rugueuse. Avec l'usure, ils deviennent plus lisses.

Améliorer la qualité d'image de la numérisation

- [Vérification que la vitre du scanner est dépourvue de saleté et de souillures](#)
- [Vérifier les paramètres de résolution](#)
- [Vérifier les paramètres couleur](#)
- [Vérifier les paramètres d'ajustement de l'image](#)
- [Optimiser la qualité de numérisation pour le texte ou les images](#)
- [Vérifier les paramètres de qualité de sortie](#)
- [Nettoyage des rouleaux et le tampon de séparation du bac d'alimentation.](#)

Essayez d'abord ces quelques étapes simples :

- Utilisez le scanner à plat au lieu du bac d'alimentation.
- Utilisez des originaux de haute qualité.
- Lorsque vous utilisez le bac d'alimentation, chargez le document original dans le chargeur correctement, en utilisant les guides papier, pour éviter des images floues ou asymétriques.

Si le problème persiste, essayez ces solutions supplémentaires. Si elles ne résolvent pas le problème, consultez la section « Améliorer la qualité d'impression » pour obtenir plus de solutions.

Vérification que la vitre du scanner est dépourvue de saleté et de souillures

Avec le temps, des traces de résidus peuvent s'accumuler sur la vitre du scanner et sur le support blanc en plastique, ce qui peut avoir un impact sur les performances. Utilisez la procédure suivante pour nettoyer le scanner si les pages imprimées présentent des stries, des lignes non désirées, des points noirs, une mauvaise qualité d'impression ou un texte flou.

1. Appuyez sur le bouton d'alimentation pour éteindre l'imprimante, puis débranchez le cordon d'alimentation de la prise électrique.



2. Ouvrez le capot du scanner.

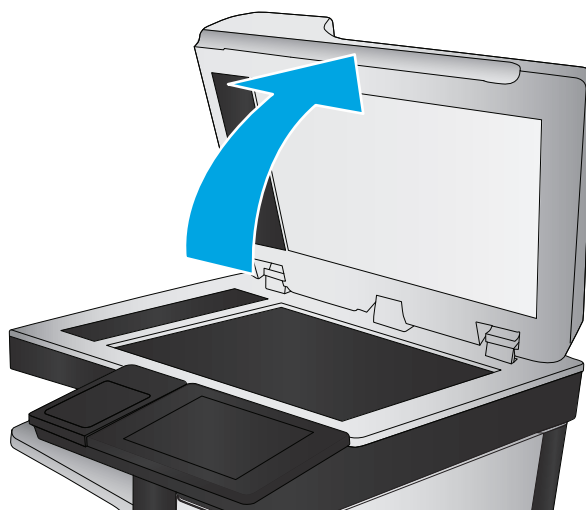

3. Nettoyez la vitre du scanner, la bande de numérisation du bac d'alimentation et le support blanc en plastique à l'aide d'un chiffon doux ou d'une éponge légèrement imbibée d'un produit pour vitres non abrasif.

ATTENTION : N'utilisez pas de produit abrasif, d'acétone, de benzène, d'ammoniac, d'alcool éthylique ni de tétrachlorure de carbone sur aucune partie de l'imprimante. Ils risqueraient d'endommager l'imprimante. Les liquides ne doivent pas être versés directement sur la vitre ou sur le support. Ils pourraient s'infiltrer et endommager l'imprimante.

REMARQUE : Si vous rencontrez des problèmes de stries présentes sur les copies lorsque vous utilisez le bac d'alimentation de documents, nettoyez la petite lamelle de verre située sur la gauche du scanner.

4. Essuyez la vitre et le support blanc en plastique avec une peau de chamois ou d'une éponge en cellulose afin d'éviter les traces.
5. Branchez le cordon d'alimentation à une prise, puis appuyez sur le bouton d'alimentation pour allumer l'imprimante.

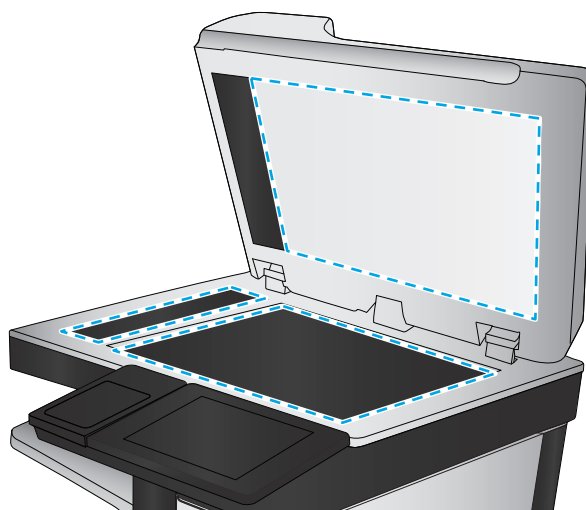

Vérifier les paramètres de résolution



REMARQUE : Définir la résolution sur une valeur élevée augmente la taille du fichier et le temps de numérisation.

Suivez ces étapes pour ajuster le réglage de la résolution :

1. Sur l'écran d'accueil du panneau de commande de l'imprimante, recherchez et appuyez sur le bouton **Administration**.
2. Ouvrez le menu **Paramètres Numérisation/Envoi numérique**
3. Sélectionnez la catégorie de paramètres de numérisation et d'envoi que vous souhaitez configurer.

4. Ouvrez le menu [Options de tâche par défaut](#).
5. Appuyez sur le bouton [Résolution](#).
6. Sélectionnez l'une des options prédéfinies. Appuyez sur le bouton [Enregistrer](#).
7. Appuyez sur le bouton Démarrer .

Vérifier les paramètres couleur

Suivez ces étapes pour ajuster le réglage de la couleur :

1. Faites défiler l'écran d'accueil du panneau de commande du produit jusqu'à trouver le bouton [Administration](#).
2. Ouvrez le menu [Paramètres Numérisation/Envoi numérique](#)
3. Sélectionnez la catégorie de paramètres de numérisation et d'envoi que vous souhaitez configurer.
4. Ouvrez le menu [Options de tâche par défaut](#).
5. Appuyez sur le bouton [Couleur/Noir](#).
6. Sélectionnez l'une des options prédéfinies. Appuyez sur le bouton [Enregistrer](#).
7. Appuyez sur le bouton Démarrer .

Vérifier les paramètres d'ajustement de l'image

Ajustez ces paramètres supplémentaires pour améliorer la qualité de la numérisation :

- **Netteté** : Eclaircissez ou atténuez l'image. Si vous augmentez la netteté, par exemple, le texte sera plus net, mais si vous la diminuez, les photos seront plus lisses.
 - **Obscurité** : Augmentez ou diminuez la quantité de noir et de blanc utilisée dans les couleurs des images numérisées.
 - **Contraste** : Augmentez ou diminuez le contraste entre les couleurs les plus claires et les plus sombres de la page.
 - **Nettoyage du fond** : Éliminez les couleurs pâles de l'arrière-plan des images numérisées. Par exemple, si le document d'origine est imprimé sur du papier coloré, utilisez cette fonction pour éclaircir l'arrière-plan sans modifier l'opacité de l'image.
 - **Tonalité automatique** : Disponible pour les imprimantes Flow uniquement. Pour les documents originaux qui ont au moins 100 caractères de texte sur la page, l'imprimante peut détecter la bordure étant le haut de la page, et elle oriente les images numérisées convenablement. Si vous numérisez plusieurs pages et que certaines pages sont inversées par rapport aux autres, l'image numérisée qui en résulte a toutes les pages dans le bon sens. Si certaines pages ont une orientation paysage, l'imprimante fait pivoter l'image afin que le haut de la page soit en haut de l'image.
1. Sur l'écran d'accueil du panneau de commande de l'imprimante, recherchez et appuyez sur le bouton [Administration](#).
 2. Ouvrez le menu [Paramètres Numérisation/Envoi numérique](#)
 3. Sélectionnez la catégorie de paramètres de numérisation et d'envoi que vous souhaitez configurer.
 4. Ouvrez le menu [Options de tâche par défaut](#).

5. Appuyez sur le bouton [Réglage image](#).
6. Utilisez les réglettes pour définir les niveaux, puis appuyez sur le bouton [Enregistrer](#).
7. Appuyez sur le bouton Démarrer .



REMARQUE : Ces paramètres sont temporaires. Une fois la tâche terminée, l'imprimante revient aux paramètres par défaut.

Optimiser la qualité de numérisation pour le texte ou les images

Optimisez la tâche de numérisation pour le type d'image numérisée : texte, images ou photos.

1. Dans l'écran d'accueil du panneau de commande de l'imprimante, appuyez sur l'un des boutons des fonctions numériser/envoyer :
 - [Enregistrer dans le dossier réseau](#)
 - [Enregistrement sur la mémoire du périphérique](#)
 - [Enregistrer sur un périphérique USB](#)
 - [Numériser sur SharePoint®](#)
2. Appuyez sur le bouton [Plus d'options](#), puis appuyez sur le bouton [Optimiser le texte/ l'image](#).
3. Sélectionnez l'une des options prédéfinies ou appuyez sur le bouton [Réglage manuel](#), puis réglez le curseur dans la zone [Optimiser pour](#). Appuyez sur le bouton [OK](#).
4. Appuyez sur le bouton Démarrer .



REMARQUE : Ces paramètres sont temporaires. Une fois la tâche terminée, l'imprimante revient aux paramètres par défaut.

Vérifier les paramètres de qualité de sortie

Ce paramètre règle le niveau de compression lors de l'enregistrement d'un fichier. Choisissez le paramètre le plus élevé pour la qualité la plus grande.

1. Sur l'écran d'accueil du panneau de commande de l'imprimante, recherchez et appuyez sur le bouton [Administration](#).
2. Ouvrez le menu [Paramètres Numérisation/Envoi numérique](#)
3. Sélectionnez la catégorie de paramètres de numérisation et d'envoi que vous souhaitez configurer.
4. Ouvrez le menu [Options de tâche par défaut](#).
5. Appuyez sur le bouton [Qualité sortie](#).
6. Sélectionnez l'une des options prédéfinies, puis appuyez sur le bouton [Enregistrer](#).
7. Appuyez sur le bouton Démarrer .

Nettoyage des rouleaux et le tampon de séparation du bac d'alimentation.

Suivez ces étapes si le bac d'alimentation n'entraîne pas correctement les pages ou produit des impressions asymétriques.

1. Soulevez le loquet pour libérer le couvercle du bac d'alimentation.

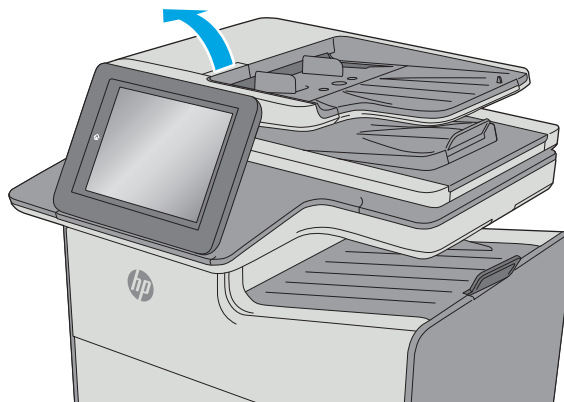

2. Ouvrez le capot du bac d'alimentation.

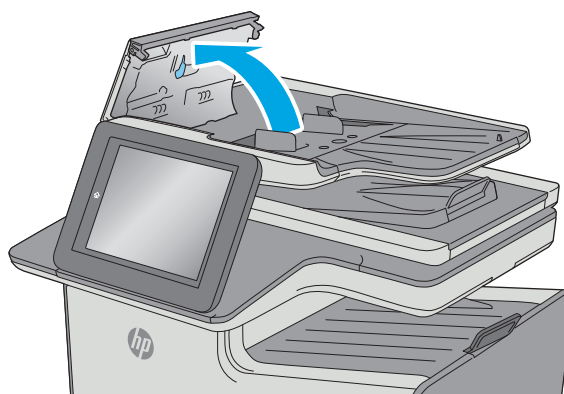

3. Ôtez tout résidu visible de fibres ou de poussière situé sur les rouleaux d'alimentation et la bande de séparation en insufflant de l'air comprimé ou au moyen d'un chiffon propre et non pelucheux imbibé d'eau chaude.

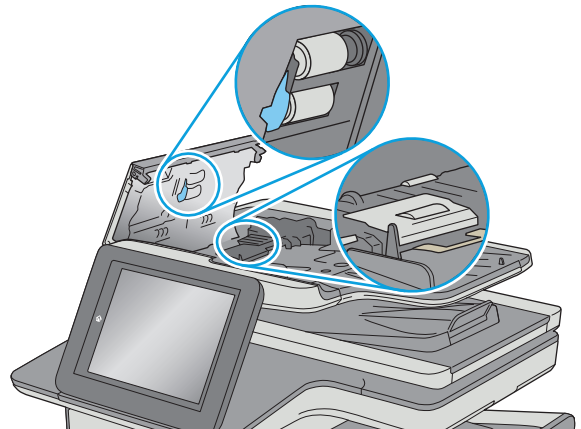

4. Fermez le capot du bac d'alimentation.

REMARQUE : Vérifiez que le loquet du couvercle du bac d'alimentation est bien fermé.

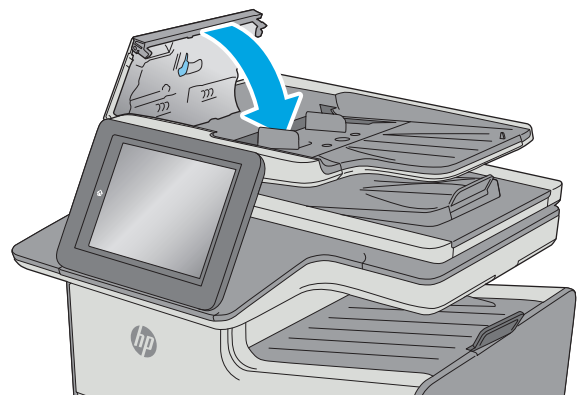

Si le problème persiste, vérifiez le tampon de séparation du bac d'alimentation et les rouleaux pour vérifier s'ils présentent des traces de détérioration ou d'usure, et remplacez-les si nécessaire.



REMARQUE : Les rouleaux neufs présentent une surface rugueuse. Avec l'usure, ils deviennent plus lisses.

Améliorez la qualité d'image de la télécopie

Si vous rencontrez des problèmes de qualité de télécopie, essayez les solutions suivantes dans l'ordre indiqué pour résoudre le problème.

- [Vérification que la vitre du scanner est dépourvue de saleté et de souillures](#)
- [Vérifier les paramètres de résolution d'envoi de télécopie](#)
- [Vérifier les paramètres d'ajustement de l'image](#)
- [Optimiser la qualité de la télécopie pour le texte ou les images](#)
- [Vérifier les paramètres de correction d'erreurs](#)
- [Vérifier le paramètre Adapter à la page](#)
- [Nettoyage des rouleaux et le tampon de séparation du bac d'alimentation.](#)
- [Envoyer vers un autre télécopieur](#)
- [Vérifier le télécopieur de l'expéditeur](#)

Essayez d'abord ces quelques étapes simples :

- Utilisez le scanner à plat au lieu du bac d'alimentation.
- Utilisez des originaux de haute qualité.
- Lorsque vous utilisez le bac d'alimentation, chargez le document original dans le chargeur correctement, en utilisant les guides papier, pour éviter des images floues ou asymétriques.

Si le problème persiste, essayez ces solutions supplémentaires. Si elles ne résolvent pas le problème, consultez la section « Améliorer la qualité d'impression » pour obtenir plus de solutions.

Vérification que la vitre du scanner est dépourvue de saleté et de souillures

Avec le temps, des traces de résidus peuvent s'accumuler sur la vitre du scanner et sur le support blanc en plastique, ce qui peut avoir un impact sur les performances. Utilisez la procédure suivante pour nettoyer le scanner si les pages imprimées présentent des stries, des lignes non désirées, des points noirs, une mauvaise qualité d'impression ou un texte flou.

1. Appuyez sur le bouton d'alimentation pour éteindre l'imprimante, puis débranchez le cordon d'alimentation de la prise électrique.



2. Ouvrez le capot du scanner.

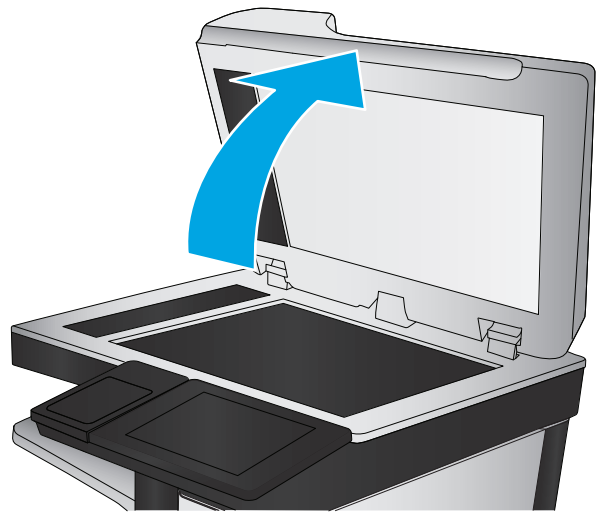

3. Nettoyez la vitre du scanner, la bande de numérisation du bac d'alimentation et le support blanc en plastique à l'aide d'un chiffon doux ou d'une éponge légèrement imbibée d'un produit pour vitres non abrasif.

ATTENTION : N'utilisez pas de produit abrasif, d'acétone, de benzène, d'ammoniac, d'alcool éthylique ni de tétrachlorure de carbone sur aucune partie de l'imprimante. Ils risqueraient d'endommager l'imprimante. Les liquides ne doivent pas être versés directement sur la vitre ou sur le support. Ils pourraient s'infiltrer et endommager l'imprimante.

REMARQUE : Si vous rencontrez des problèmes de stries présentes sur les copies lorsque vous utilisez le bac d'alimentation de documents, nettoyez la petite lamelle de verre située sur la gauche du scanner.

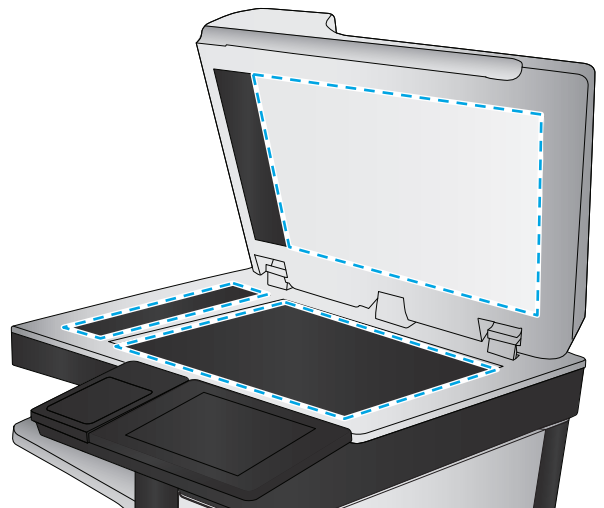

4. Essuyez la vitre et le support blanc en plastique avec une peau de chamois ou d'une éponge en cellulose afin d'éviter les traces.
5. Branchez le cordon d'alimentation à une prise, puis appuyez sur le bouton d'alimentation pour allumer l'imprimante.

Vérifier les paramètres de résolution d'envoi de télécopie

Suivez ces étapes pour ajuster la résolution des télécopies sortantes :



REMARQUE : L'augmentation de la résolution accroît le format de la télécopie et la durée d'envoi.

1. Faites défiler l'écran d'accueil du panneau de commande du produit jusqu'à trouver le bouton **Administration**.
2. Ouvrez les menus suivants :
 - **Paramètres de télécopie**
 - **Paramètres d'envoi de télécopie**
 - **Options de tâche par défaut**
3. Appuyez sur le bouton **Résolution**.
4. Sélectionnez l'une des options prédéfinies. Appuyez sur le bouton **Enregistrer**.
5. Appuyez sur le bouton Démarrer .

Vérifier les paramètres d'ajustement de l'image

Ajustez ces paramètres supplémentaires pour améliorer la qualité de l'envoi des télécopies :

- **Netteté** : Eclaircissez ou atténuez l'image. Si vous augmentez la netteté, par exemple, le texte sera plus net, mais si vous la diminuez, les photos seront plus lisses.
- **Obscurité** : Augmentez ou diminuez la quantité de noir et de blanc utilisée dans les couleurs des images numérisées.
- **Contraste** : Augmentez ou diminuez le contraste entre les couleurs les plus claires et les plus sombres de la page.
- **Nettoyage du fond** : Éliminez les couleurs pâles de l'arrière-plan des images numérisées. Par exemple, si le document d'origine est imprimé sur du papier coloré, utilisez cette fonction pour éclaircir l'arrière-plan sans modifier l'opacité de l'image.
- **Tonalité automatique** : Disponible pour les imprimantes Flow uniquement. Pour les documents originaux qui ont au moins 100 caractères de texte sur la page, l'imprimante peut détecter la bordure étant le haut de la page, et elle oriente les images numérisées convenablement. Si vous numérisez plusieurs pages et que certaines pages sont inversées par rapport aux autres, l'image numérisée qui en résulte a toutes les pages dans le bon sens. Si certaines pages ont une orientation paysage, l'imprimante fait pivoter l'image afin que le haut de la page soit en haut de l'image.

1. Sur l'écran d'accueil du panneau de commande de l'imprimante, recherchez et appuyez sur le bouton [Administration](#).
2. Ouvrez les menus suivants :
 - [Paramètres de télécopie](#)
 - [Paramètres d'envoi de télécopie](#)
 - [Options de tâche par défaut](#)
3. Appuyez sur le bouton [Réglage image](#).
4. Utilisez les réglettes pour définir les niveaux, puis appuyez sur le bouton [Enregistrer](#).
5. Appuyez sur le bouton Démarrer .

 **REMARQUE :** Ces paramètres sont temporaires. Une fois la tâche terminée, l'imprimante revient aux paramètres par défaut.

Optimiser la qualité de la télécopie pour le texte ou les images

Optimisez les tâches de télécopie pour le type d'image numérisée : texte, images ou photos.

1. Sur l'écran d'accueil du panneau de commande de l'imprimante, appuyez sur le bouton [Télécopie](#).
2. Appuyez sur le bouton [Plus d'options](#), puis appuyez sur le bouton [Optimiser le texte/ l'image](#).
3. Sélectionnez l'une des options prédéfinies ou appuyez sur le bouton [Réglage manuel](#), puis réglez le curseur dans la zone [Optimiser pour](#). Appuyez sur le bouton [OK](#).
4. Appuyez sur le bouton Démarrer .

 **REMARQUE :** Ces paramètres sont temporaires. Une fois la tâche terminée, l'imprimante revient aux paramètres par défaut.

Vérifier les paramètres de correction d'erreurs

Le paramètre du [mode de correction d'erreur](#) peut être désactivé, ce qui peut réduire la qualité de l'image. Suivez les étapes suivantes pour réactiver le paramètre :

1. Sur l'écran d'accueil du panneau de commande de l'imprimante, recherchez et appuyez sur le bouton [Administration](#).
2. Ouvrez les menus suivants :
 - [Paramètres de télécopie](#)
 - [Paramètres d'envoi de télécopie](#)
 - [Configuration de l'envoi de télécopie](#)
 - [Param. gén. d'envoi de télécopie](#)
3. Sélectionnez l'option du [mode de correction d'erreur](#). Appuyez sur le bouton [Enregistrer](#).

Vérifier le paramètre Adapter à la page

Si le paramètre **Adapter à la page** est activé et que le format de la télécopie entrante est supérieur à celui de la page par défaut, l'imprimante tente d'adapter le format de l'image à l'échelle de la page. Si ce paramètre est désactivé, des images trop grandes seront réparties sur plusieurs pages.

1. Sur l'écran d'accueil du panneau de commande de l'imprimante, recherchez et appuyez sur le bouton **Administration**.
2. Ouvrez les menus suivants :
 - Paramètres de télécopie
 - Paramètres de réception de télécopie
 - Options de tâche par défaut
 - Adapter à la page
3. Appuyez sur l'option **Activé** pour activer ce paramètre ou **Désactivé** pour le désactiver. Appuyez sur le bouton **Enregistrer**.

Nettoyage des rouleaux et le tampon de séparation du bac d'alimentation.

Suivez ces étapes si le bac d'alimentation n'entraîne pas correctement les pages ou produit des impressions asymétriques.

1. Soulevez le loquet pour libérer le couvercle du bac d'alimentation.

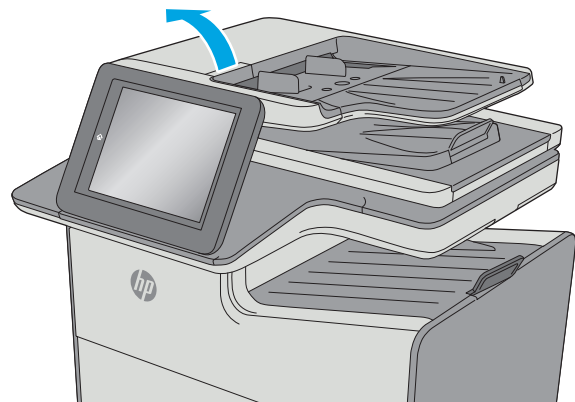

2. Ouvrez le capot du bac d'alimentation.

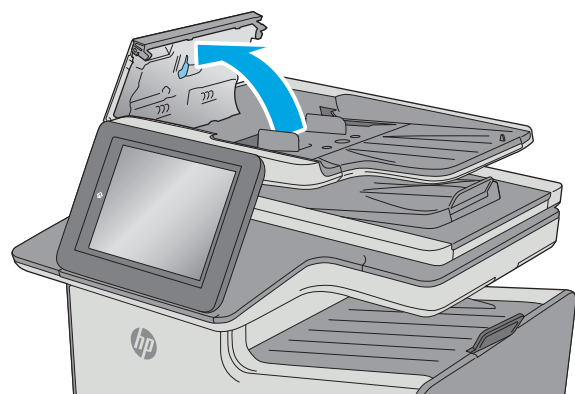

3. Ôtez tout résidu visible de fibres ou de poussière situé sur les rouleaux d'alimentation et la bande de séparation en insufflant de l'air comprimé ou au moyen d'un chiffon propre et non pelucheux imbibé d'eau chaude.

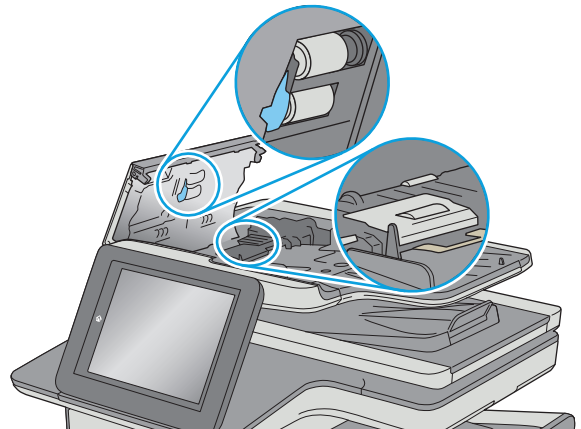

4. Fermez le capot du bac d'alimentation.

REMARQUE : Vérifiez que le loquet du couvercle du bac d'alimentation est bien fermé.

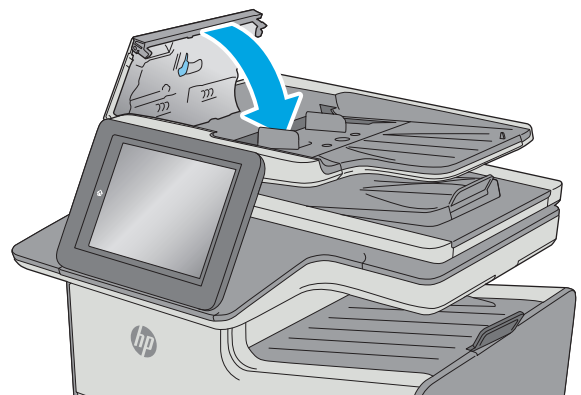

Si le problème persiste, vérifiez le tampon de séparation du bac d'alimentation et les rouleaux pour vérifier s'ils présentent des traces de détérioration ou d'usure, et remplacez-les si nécessaire.

 **REMARQUE :** Les rouleaux neufs présentent une surface rugueuse. Avec l'usure, ils deviennent plus lisses.

Envoyer vers un autre télécopieur

Essayez d'envoyer la télécopie à un autre numéro. Si la qualité de la télécopie est meilleure, le problème est liée aux paramètres du télécopieur du destinataire de départ ou à l'état des consommables.

Vérifier le télécopieur de l'expéditeur

Demandez à l'expéditeur d'essayer d'envoyer la télécopie depuis un autre télécopieur. Si la qualité de la télécopie est meilleure, le problème réside dans le télécopieur de l'expéditeur. Si aucun autre télécopieur n'est disponible, demandez à l'expéditeur de faire les modifications suivantes :

- S'assure que le document original est imprimé sur du papier blanc (sans couleur).
- Augmenter les paramètres de résolution de la télécopie, du niveau de qualité ou du contraste.
- Si possible, envoyer la télécopie par un logiciel informatique.

Résoudre des problèmes de réseau câblé

Introduction

Vérifiez les points suivants pour vous assurer que l'imprimante communique avec le réseau. Avant de commencer, imprimez une page de configuration via le panneau de commande de l'imprimante et recherchez l'adresse IP de l'imprimante indiquée sur cette page.

- [Connexion physique faible](#)
- [L'ordinateur utilise une adresse IP incorrecte pour l'imprimante](#)
- [L'ordinateur est incapable de communiquer avec l'imprimante](#)
- [L'imprimante utilise des paramètres de liaison et d'impression recto verso incorrects pour le réseau](#)
- [De nouveaux logiciels peuvent poser des problèmes de compatibilité](#)
- [L'ordinateur ou la station de travail n'est peut-être pas correctement configuré\(e\)](#)
- [L'imprimante est désactivée ou d'autres paramètres réseau sont incorrects](#)



REMARQUE : HP ne prend pas en charge les réseaux peer-to-peer car cette fonction est une fonction des systèmes d'exploitation Microsoft et non des pilotes d'imprimante HP. Pour plus d'informations, rendez-vous sur le site de Microsoft à l'adresse www.microsoft.com.

Connexion physique faible

1. Vérifiez que l'imprimante est connectée au port réseau approprié à l'aide d'un câble de longueur suffisante.
2. Vérifiez que le câble est correctement branché.
3. Le voyant d'activité orange et le voyant vert d'état des liaisons situés à côté de la connexion du port réseau à l'arrière de l'imprimante doivent être allumés.
4. Si le problème persiste, essayez un autre câble ou un autre port sur le concentrateur.

L'ordinateur utilise une adresse IP incorrecte pour l'imprimante

1. Ouvrez les propriétés de l'imprimante et cliquez sur l'onglet **Ports**. Vérifiez que l'adresse IP actuelle de l'imprimante est sélectionnée. L'adresse IP est indiquée sur la page de configuration de l'imprimante.
2. Si vous avez installé l'imprimante à l'aide du port TCP/IP standard HP, cochez la case nommée **Toujours imprimer sur cette imprimante, même si son adresse IP change**.
3. Si vous avez installé l'imprimante à l'aide d'un port TCP/IP standard Microsoft, utilisez le nom d'hôte plutôt que l'adresse IP.
4. Si l'adresse IP est correcte, supprimez l'imprimante, puis ajoutez-la de nouveau.

L'ordinateur est incapable de communiquer avec l'imprimante

1. Testez la connexion réseau en exécutant une commande Ping sur le réseau.
 - a. Sur votre ordinateur, ouvrez une invite de ligne de commande.

- Sous Windows, cliquez sur **Démarrer, Exécuter**, tapez `cmd`, puis appuyez sur **Entrée**.
 - Pour OS X, allez dans **Applications > Utilitaires**, puis ouvrez **Terminal**.
- b. Tapez `ping` puis l'adresse IP de votre imprimante.
 - c. Si la fenêtre affiche des temps de propagation en boucle, cela signifie que le réseau est opérationnel.
2. Si la commande ping échoue, vérifiez que les concentrateurs réseau sont actifs, puis vérifiez que les paramètres réseau, l'imprimante et l'ordinateur sont tous configurés pour le même réseau.

L'imprimante utilise des paramètres de liaison et d'impression recto verso incorrects pour le réseau

HP recommande de laisser ces paramètres en mode automatique (paramètre par défaut). Si vous modifiez ces paramètres, vous devez également les modifier pour votre réseau.

De nouveaux logiciels peuvent poser des problèmes de compatibilité

Pour tout nouveau logiciel, vérifiez que celui-ci est correctement installé et qu'il utilise le pilote d'imprimante approprié.

L'ordinateur ou la station de travail n'est peut-être pas correctement configuré(e)

1. Vérifiez les paramètres de pilotes réseau, de pilotes d'impression et de redirection du réseau.
2. Vérifiez que le système d'exploitation est correctement configuré.

L'imprimante est désactivée ou d'autres paramètres réseau sont incorrects

1. Consultez la page de configuration pour vérifier l'état du protocole réseau. Activez-le, si nécessaire.
2. Configurez de nouveau les paramètres réseau si nécessaire.

Résoudre les problèmes de réseau sans fil

- [Introduction](#)
- [Liste de contrôle de la connectivité sans fil](#)
- [L'imprimante n'imprime pas une fois la configuration sans fil terminée](#)
- [L'imprimante n'imprime pas et un pare-feu tiers est installé sur l'ordinateur](#)
- [La connexion sans fil ne fonctionne pas après le déplacement du routeur sans fil ou de l'imprimante](#)
- [Impossible de connecter d'autres d'ordinateurs à l'imprimante sans fil](#)
- [L'imprimante sans fil perd la communication lorsqu'elle est connectée à un VPN](#)
- [Le réseau n'apparaît pas dans la liste des réseaux sans fil](#)
- [Le réseau sans fil ne fonctionne pas](#)
- [Réaliser un test du réseau sans fil](#)
- [Réduction des interférences sur un réseau sans fil](#)

Introduction

Utilisez les informations de dépannage pour vous aider à résoudre les problèmes.



REMARQUE : Pour savoir si les fonctions d'impression HP NFC et Wireless Direct sont activées sur votre imprimante, imprimez une page de configuration à partir du panneau de commande de l'imprimante.

Liste de contrôle de la connectivité sans fil

- Vérifiez que le câble réseau n'est pas connecté.
- Vérifiez que l'imprimante et le routeur sans fil sont sous tension et alimentés. Vérifiez également que la radio sans fil de l'imprimante est activée.
- Vérifiez que le SSID est correct. Imprimez une page de configuration pour déterminer le SSID. Si vous n'êtes pas certain de l'exactitude du SSID, réexécutez la configuration sans fil.
- Sur des réseaux sécurisés, assurez-vous que les informations de sécurité sont correctes. Si ce n'est pas le cas, réexécutez la configuration sans fil.
- Si le réseau sans fil fonctionne correctement, essayez d'accéder à d'autres ordinateurs du réseau sans fil. Si le réseau dispose d'un accès à Internet, essayez de vous connecter à Internet via une connexion sans fil.
- Vérifiez que la méthode de chiffrement (AES ou TKIP) est identique pour l'imprimante et le point d'accès sans fil (sur des réseaux utilisant la sécurité WPA).
- Vérifiez que l'imprimante se trouve dans la plage du réseau sans fil. Pour la plupart des réseaux, l'imprimante doit se trouver dans une plage de 30 m du point d'accès sans fil (routeur sans fil).
- Vérifiez qu'aucun obstacle n'entrave le signal sans fil. Retirez tout objet métallique volumineux entre le point d'accès et l'imprimante. Assurez-vous qu'aucun pilier, mur ou colonne contenant du métal ou du béton ne se trouve entre l'imprimante et le point d'accès sans fil.

- Vérifiez que l'imprimante est éloignée de tout appareil électromagnétique pouvant interférer avec le signal sans fil. De nombreux appareils peuvent interférer avec le signal sans fil, notamment les moteurs, téléphones sans fil, caméras de surveillance, autres réseaux sans fil et certains périphériques Bluetooth.
- Vérifiez que le pilote d'impression est bien installé sur l'ordinateur.
- Vérifiez que vous avez sélectionné le port d'imprimante approprié.
- Vérifiez que l'ordinateur et l'imprimante se connectent au même réseau sans fil.
- Sous OS X, vérifiez que le routeur sans fil prend en charge Bonjour.

L'imprimante n'imprime pas une fois la configuration sans fil terminée

1. Assurez-vous que l'imprimante est allumée et prête.
2. Désactivez tout pare-feu tiers installé sur votre ordinateur.
3. Vérifiez le bon fonctionnement du réseau sans fil.
4. Assurez-vous que l'ordinateur fonctionne correctement. Si nécessaire, redémarrez l'ordinateur.
5. Vérifiez que vous pouvez ouvrir le serveur Web intégré HP de l'imprimante à partir d'un ordinateur sur le réseau.

L'imprimante n'imprime pas et un pare-feu tiers est installé sur l'ordinateur

1. Mettez à jour le pare-feu avec la dernière mise à jour disponible auprès du fabricant.
2. Si des programmes demandent un accès du pare-feu lorsque vous installez l'imprimante ou que vous tentez d'imprimer, assurez-vous que les programmes puissent être exécutés.
3. Désactivez temporairement le pare-feu, puis installez l'imprimante sans fil sur l'ordinateur. Activez le pare-feu une fois l'installation sans fil terminée.

La connexion sans fil ne fonctionne pas après le déplacement du routeur sans fil ou de l'imprimante

1. Assurez-vous que le routeur ou l'imprimante se connecte au même réseau que votre ordinateur.
2. Imprimez une page de configuration.
3. Comparez le SSID indiqué dans le rapport de configuration avec celui indiqué dans la configuration de l'imprimante sur votre ordinateur.
4. Si les SSID sont différents, les périphériques ne se connectent pas au même réseau. Reconfigurez l'installation sans fil de votre imprimante.

Impossible de connecter d'autres ordinateurs à l'imprimante sans fil

1. Assurez-vous que les autres ordinateurs se trouvent dans la portée sans fil et qu'aucun obstacle n'entrave le signal. Pour la plupart des réseaux, la plage sans fil se trouve dans un rayon de 30 m du point d'accès sans fil.
2. Assurez-vous que l'imprimante est allumée et prête.
3. Assurez-vous qu'il n'y a pas plus de 5 utilisateurs Wireless Direct simultanés.

4. Désactivez tout pare-feu tiers installé sur votre ordinateur.
5. Vérifiez le bon fonctionnement du réseau sans fil.
6. Assurez-vous que l'ordinateur fonctionne correctement. Si nécessaire, redémarrez l'ordinateur.

L'imprimante sans fil perd la communication lorsqu'elle est connectée à un VPN

- Vous ne pouvez généralement pas vous connecter à un VPN et à d'autres réseaux simultanément.

Le réseau n'apparaît pas dans la liste des réseaux sans fil

- Assurez-vous que le routeur sans fil est sous tension et qu'il est alimenté.
- Il est possible que le réseau soit masqué. Vous pouvez cependant vous connecter à un réseau masqué.

Le réseau sans fil ne fonctionne pas

1. Vérifiez que le câble réseau n'est pas connecté.
2. Pour vérifier si la connexion réseau est perdue, essayez de connecter d'autres périphériques au réseau.
3. Testez la connexion réseau en exécutant une commande Ping sur le réseau.
 - a. Sur votre ordinateur, ouvrez une invite de ligne de commande.
 - Sous Windows, cliquez sur **Démarrer, Exécuter**, tapez `cmd`, puis appuyez sur [Entrée](#).
 - Sous OS X, accédez à **Applications, Utilitaires**, puis ouvrez **Terminal**.
 - b. Tapez `ping`, suivi de l'adresse IP du routeur.
 - c. Si la fenêtre affiche des temps de propagation en boucle, cela signifie que le réseau est opérationnel.
4. Assurez-vous que le routeur ou l'imprimante se connecte au même réseau que l'ordinateur.
 - a. Imprimez une page de configuration.
 - b. Comparez le SSID indiqué dans le rapport de configuration avec celui indiqué dans la configuration de l'imprimante sur votre ordinateur.
 - c. Si les SSID sont différents, les périphériques ne se connectent pas au même réseau. Reconfigurez l'installation sans fil de votre imprimante.

Réaliser un test du réseau sans fil

A partir du panneau de commande de l'imprimante, il est possible d'exécuter un test qui fournit des informations sur les paramètres de réseau sans fil du produit.

1. Sur l'écran d'accueil du panneau de commande de l'imprimante, recherchez et appuyez sur le bouton [Administration](#).
2. Ouvrez les menus suivants :

- [Dépannage](#)
 - [Tests de diagnostic](#)
3. Sélectionnez [Effectuer un test sans fil](#) pour débiter le test. L'imprimante imprime une page de test qui montre les résultats au test.

Réduction des interférences sur un réseau sans fil

Les conseils suivants permettent de réduire les interférences sur un réseau sans fil :

- Eloignez les périphériques sans fil d'objets métalliques volumineux comme les classeurs et d'autres appareils électromagnétiques comme les micro-ondes et les téléphones sans fil. Ces objets peuvent entraver les signaux radio.
- Eloignez les périphériques sans fil de structures bâties volumineuses ou d'autres constructions. Ces objets peuvent absorber les ondes radio et atténuer les signaux.
- Placez le routeur sans fil à un emplacement central et dans la portée des imprimantes sans fil du réseau.

Résoudre les problèmes de télécopie

- [Liste de vérification de résolution des problèmes de télécopie](#)
- [Problèmes généraux de télécopie](#)

Liste de vérification de résolution des problèmes de télécopie

Reportez-vous à la liste de vérifications suivante pour déterminer les causes des problèmes liés à la télécopie que vous risquez de rencontrer :

- **Utilisez-vous le cordon de télécopie fourni avec l'accessoire télécopieur ?** Cet accessoire télécopieur a été testé avec le cordon de télécopie fourni pour répondre à la norme RJ11 et aux spécifications fonctionnelles. N'utilisez aucun autre cordon : l'accessoire télécopieur analogique nécessite un cordon de télécopie analogique. Il exige également une connexion téléphonique analogique.
- **Le connecteur de ligne de télécopie/téléphone est-il correctement inséré dans la prise de l'accessoire télécopieur ?** Vérifiez que la prise téléphonique est correctement insérée dans la prise murale. Insérez le connecteur dans la prise murale jusqu'à ce qu'il s'encastre en faisant un « clic ».



REMARQUE : Vérifiez que la prise du téléphone est connectée au port de télécopie plutôt qu'au port réseau. Les ports sont similaires.

- **La prise téléphonique murale fonctionne-t-elle correctement ?** Vérifiez la présence d'une tonalité en connectant un téléphone à la prise murale. Entendez-vous une tonalité et pouvez-vous passer ou recevoir un appel ?

Quel type de ligne téléphonique utilisez-vous ?

- **Ligne dédiée :** Une ligne de télécopieur/téléphone analogique attribuée pour la réception ou l'envoi de télécopies.



REMARQUE : La ligne téléphonique doit être exclusivement réservée à l'usage du télécopieur de l'imprimante et ne doit pas être partagée avec d'autres types d'appareils téléphoniques. C'est le cas notamment des systèmes d'alarme qui utilisent la ligne téléphonique pour prévenir les sociétés de surveillance.

- **Système PBX :** système téléphonique employé dans un environnement professionnel. Les téléphones de particuliers standard et l'accessoire télécopieur utilisent un signal téléphonique analogique. Certains systèmes PBX numériques risquent de ne pas prendre en charge l'accessoire télécopieur. Il est possible que vous ayez besoin d'un ATA (adaptateur téléphonique analogique) d'interface pour connecter le télécopieur aux systèmes PBX numériques.
- **Lignes de transfert :** caractéristique du système téléphonique qui permet de reconduire l'appel suivant vers la prochaine ligne disponible lorsqu'une ligne entrante est occupée. Essayez de connecter l'imprimante à la première ligne téléphonique entrante. L'accessoire télécopieur répondra à l'appel après le nombre de sonneries défini dans le paramètre de nombre de sonneries avant la réponse.

Utilisez-vous un périphérique de protection contre les surtensions ?

Un périphérique de protection contre les surtensions peut être placé entre la prise murale et l'accessoire télécopieur afin de protéger ce dernier de la puissance électrique circulant dans les lignes téléphoniques. Ces périphériques peuvent provoquer certains problèmes de communication au télécopieur en dégradant la qualité du signal téléphonique. Si vous rencontrez des problèmes lors de l'envoi ou de la réception de télécopies et utilisez un de ces périphériques, connectez directement l'imprimante à la prise de téléphone murale pour déterminer si le problème est lié au périphérique de protection.

Utilisez-vous le service de messagerie vocale d'une compagnie de téléphone ou un répondeur ?

Si le paramètre de sonneries avant réponse du service de messagerie est inférieur à celui de l'accessoire télécopieur, le service de messagerie répond à l'appel et l'accessoire télécopieur ne peut pas recevoir de télécopie. Si le paramètre de sonneries avant réponse de l'accessoire télécopieur est inférieur à celui du service de messagerie, l'accessoire télécopieur répond à tous les appels.

Votre ligne téléphonique comporte-t-elle une fonction de mise en attente ?

Si la fonction de mise en attente est activée pour la ligne téléphonique du télécopieur, un avis de mise en attente peut interrompre un appel de télécopie en cours, entraînant une erreur de communication. Assurez-vous que la fonction de mise en attente n'est pas activée sur la ligne téléphonique du télécopieur.

Vérifier l'état de l'accessoire télécopieur

Si l'accessoire télécopieur analogique ne semble pas fonctionner, imprimez un rapport [Page de configuration](#) pour vérifier son état.

1. Sur l'écran d'accueil, faites défiler les éléments et appuyez sur le bouton [Administration](#).
2. Ouvrez les menus suivants :
 - [Rapports](#)
 - [Pages de configuration/d'état](#)
 - [Page de configuration](#)
3. Appuyez sur le bouton [Imprimer](#) pour imprimer le rapport ou appuyez sur le bouton [Afficher](#) pour afficher le rapport à l'écran. Le rapport comporte plusieurs pages.



REMARQUE : L'adresse IP et le nom d'hôte de l'imprimante figurent sur la page [Jetdirect](#).

Dans la page relative à l'accessoire télécopieur de la page de configuration, sous la rubrique informations sur le matériel, vérifiez Etat du modem. Le tableau ci-dessous identifie les conditions d'état et les solutions possibles.



REMARQUE : Si la page d'accessoire télécopieur ne s'imprime pas, il peut y avoir un problème d'accessoire télécopieur analogique. Les configurations de télécopie en réseau ou par Internet peuvent désactiver cette fonction.

Opérationnel/Activé ¹	L'accessoire télécopieur analogique est installé et prêt à fonctionner.
Opérationnel/Désactivé ¹	L'accessoire télécopieur est installé mais vous n'avez pas encore configuré ses paramètres requis. L'accessoire de télécopie est installé et prêt à fonctionner, mais l'utilitaire HP Digital Sending a désactivé la fonction de télécopie de l'imprimante ou activé la fonction de télécopie en réseau. Lorsque la télécopie en réseau est activée, la fonction de télécopie analogique est désactivée. Une seule fonction de télécopie peut être activée à la fois (télécopie en réseau ou analogique).

REMARQUE : Si la télécopie en réseau est activée, la fonction [Numériser pour télécopier](#) n'est pas disponible sur le panneau de commande de l'imprimante.

Non-opérationnel / Activé/Désactivé¹

L'imprimante a détecté une panne de micrologiciel. Mettre le micrologiciel à niveau.

Endommagé / Activé/Désactivé¹

L'accessoire télécopieur est en panne. Remplacez la carte d'accessoire télécopieur et vérifiez que les broches ne sont pas tordues. Si l'état est toujours ENDOMMAGE, remplacez la carte de l'accessoire télécopieur analogique.

¹ L'état ACTIVE indique que l'accessoire télécopieur analogique est activé ; l'état DESACTIVE indique que la fonction de télécopie en réseau est activée (la télécopie analogique est désactivée).

Problèmes généraux de télécopie

Les éléments suivants décrivent les problèmes les plus courants liés à la télécopie.

Echec d'envoi de télécopie

La fonction JBIG est activée, mais elle n'est pas disponible sur le télécopieur de destination.

Désactivez le paramètre JBIG.

Un message d'état Mémoire insuffisante s'affiche sur le panneau de commande de l'imprimante.

Le disque de stockage de l'imprimante est plein.

Supprimez des tâches en mémoire du disque. Sur l'écran d'accueil du panneau de commande de l'imprimante, appuyez sur le bouton [Récupérer à partir de la mémoire du périphérique](#). Ouvrez la liste des tâches en mémoire ou des télécopies en mémoire. Sélectionnez une tâche d'impression à supprimer et appuyez sur le bouton [Supprimer](#).

La qualité d'impression d'une photo est médiocre ou une zone grisée est imprimée en guise de photo

Vous utilisez le mauvais paramètre de contenu de page ou de résolution.

Essayez de définir l'option [Optimiser le texte/l'image](#) du paramètre [Photographie](#).

Vous avez appuyé sur le bouton Stop pour annuler une télécopie, mais la télécopie a été envoyée malgré tout

Si la tâche est trop loin dans le processus d'envoi, il vous est impossible de la supprimer.

Le fonctionnement est normal.

Aucun bouton du carnet d'adresses du télécopieur n'apparaît

Aucun des contacts de la liste de contacts sélectionnée ne contient des informations de télécopie.

Impossible de localiser les paramètres de télécopie dans HP Web Jetadmin

Les paramètres de télécopie dans HP Web Jetadmin sont situés dans le menu déroulant de la page d'état du périphérique.

Sélectionnez **Envoi numérique** dans le menu déroulant.

L'en-tête est ajouté en haut de la page lorsque l'option de superposition est activée

Pour toutes les télécopies transférées, l'imprimante ajoute l'en-tête en superposition en haut de la page.

Le fonctionnement est normal.

Plusieurs noms et numéros apparaissent dans la zone des destinataires

Les noms et les numéros peuvent s'afficher selon l'endroit dont ils sont issus. Le carnet d'adresses télécopie comprend les noms et toutes les autres bases de données comprennent des numéros.

Le fonctionnement est normal.

Une télécopie s'imprime sur deux pages au lieu d'une

L'en-tête de la télécopie ajouté en haut de la page fait passer le texte sur une seconde page.

Si vous souhaitez imprimer votre télécopie sur une seule page, définissez l'en-tête en mode de superposition ou ajustez le paramètre Adapter à la page.

Un document s'arrête dans le chargeur de documents au milieu de la télécopie

Il existe un bouchage dans le chargeur de documents.

Supprimez le bouchage et renvoyez la télécopie.

Le volume des sons émis par l'accessoire télécopieur est trop élevé ou trop faible

Vous devez régler le volume.

Réglez le volume dans le menu [Paramètres d'envoi de télécopie](#) et le menu [Paramètres de réception de télécopie](#).

Index

A

Accessoire de télécopie
référence 44

Accessoire NFC
référence 44

Accessoires
commande 44
références 44

Accessoires,
dimensions 11
poids 11

accessoires de stockage USB
impression à partir de 72

Adresse IPv4 155

Adresse IPv6 155

Aide, panneau de commande 167

Aide en ligne, panneau de
commande 167

AirPrint 70

Assistance
en ligne 166

Assistance à la clientèle HP 166

Assistance clientèle
en ligne 166

Assistance en ligne 166

Assistance technique
en ligne 166

assistant
de configuration de télécopie
135

assistant, configuration de
télécopie 135

B

Bac, sortie
bourrages, nettoyage 197

bac 1
bourrages, suppression 184

Bac 1
chargement des enveloppes 38

bac 2
bourrages, suppression 188

Bac 2
bourrages, suppression 189
orientation du papier 35

Bac à papier de 500 feuilles
numéro de référence 44

Bac d'alimentation
bourrages 180
chargement 18
copie de documents recto verso
78

Bac d'alimentation papier
3 x 500 feuilles
chargement 33

Bac d'alimentation papier de
3 x 500 feuilles avec support
numéro de référence 44

Bac de sortie
bourrages, élimination 197
emplacement 2

bacs
bourrages, suppression 188

Bacs
bourrages, suppression 189
capacité 6
emplacement 2
inclus 6

Bacs à papier
références 44

Bonjour
identification 142

bourrages
circuit papier, suppression 183

Bourrages
auto-navigation 180
bac d'alimentation 180

bac de sortie, suppression 197

causes de 180

chargeur de feuilles de
3 x 500 feuilles 192

emplacement 179

unité de récupération d'encre
194

Bourrages papier

bac d'alimentation 180

chargeur de feuilles de
3 x 500 feuilles 192

emplacements 179

unité de récupération d'encre
194

Bouton Accueil

emplacement 4

Bouton Aide

emplacement 4

Bouton Lancer copie

emplacement 4

Bouton marche/arrêt

emplacement 2

Bouton Se connecter

emplacement 4

Bouton Se déconnecter

emplacement 4

C

Cartouche

paramètres de seuil bas 169

utilisation lorsque bas 169

Cartouches

références 45

remplacement 48

Changement

cartouche 48

Chargement

papier dans le bac d'alimentation
papier 3 x 500 feuilles 33

- Chargement des enveloppes 38
- Chargement du papier
 - bac d'alimentation 18
- Chargeur de documents 78
 - problèmes d'alimentation papier 177
- Chargeur de feuilles de 3 x 500 feuilles
 - bourrages 192
- circuit papier
 - bourrages, suppression 183
- Clavier
 - emplacement 2
- commande
 - consommables et accessoires 44
- Configuration générale
 - serveur Web intégré HP 144
- Configuration minimale
 - serveur Web intégré HP 142
- Configuration système
 - minimum 10
- Connexion de l'alimentation
 - emplacement 3
- consommables
 - commande 44
- Consommables
 - état, affichage dans HP Utility pour Mac 152
 - paramètres de seuil bas 169
 - utilisation lorsque bas 169
- Consommation
 - d'énergie 15
- Consommation d'énergie, optimisation 160
- consommation électrique
 - 1 watt maximum 160
- Copie
 - copies uniques 76
 - documents recto verso 78
 - photos 76
 - plusieurs copies 76
- Copie bord à bord 211
- Copier
 - optimiser pour le texte ou les images 76, 211
- copie recto verso 78
- Copie recto verso 78
- Couleurs
 - étalonner 206
- Courrier électronique
 - envoi de documents 119
- D**
- dépannage
 - problèmes de réseau 226
 - réseau câblé 226
 - réseau sans fil 228
- Dépannage
 - bourrages 180
 - problèmes d'alimentation papier 171
- Dimensions,
 - accessoires 11
 - imprimante 11
- DIMM
 - numéro de référence 44
- Disque dur
 - référence 44
- Disques durs
 - cryptés 159
- Dossier réseau, numériser 122
- Dossiers
 - envoi vers 122
- E**
- Ecran tactile
 - emplacement des fonctions 4
- Envoi numérique
 - dossiers 122
 - envoi de documents 119
 - USB 125
- Envoi par courrier électronique
 - envoi de documents 119
- Étalonner
 - couleurs 206
 - scanner 209
- état
 - HP Utility, Mac 152
- Etat, page de l'accessoire
 - télécopieur 233
- Etat des cartouches 200
- Etat des consommables 200
- Ethernet (RJ-45)
 - emplacement 3
- Étiquettes
 - impression 40
 - impression (Windows) 59
- Exigences relatives au navigateur
 - serveur Web intégré HP 142
- Exigences relatives au navigateur
 - Web
 - serveur Web intégré HP 142
 - Explorer, versions prises en charge
 - serveur Web intégré HP 142
- F**
- fonts
 - upload, Mac 152
- Formateur
 - emplacement 3
- Fournitures
 - références 44, 45
- G**
- Gestion du réseau 154
- H**
- HP ePrint 69
- HP Utility, OS X 152
- HP Utility pour Mac
 - Bonjour 152
 - fonctions 152
- HP Web Jetadmin 163
- I**
- impression
 - à partir d'accessoires de stockage USB 72
- Impression
 - tâches en mémoire 66
- Impression des deux côtés
 - Mac 61
 - paramètres (Windows) 58
- Impression mobile
 - périphériques Android 71
- Impression mobile, logiciel pris en charge 10
- Impression NFC 68
- Impression par communication en champ proche 68
- Impression privée 64
- Impression recto verso
 - Mac 61
 - manuellement (Mac) 61
 - manuellement (Windows) 58
 - paramètres (Windows) 58
 - Windows 58
- impression USB Easy-Access 72
- Impression Wireless Direct 68

- Imprimante,
 - dimensions 11
 - poids 11
- Imprimer des deux côtés
 - manuellement, Windows 58
 - Windows 58
- interférence de réseau sans fil 231
- Internet Explorer, versions prises en charge
 - serveur Web intégré HP 142
- Interrupteur marche/arrêt
 - emplacement 2
- IPsec 159
- J**
- Jetadmin, HP Web 163
- JetAdvantage 131
- L**
- liste de contrôle
 - connectivité sans fil 228
- Liste des autres liens
 - serveur Web intégré HP 151
- Logiciel
 - HP Utility 152
 - Logiciel HP ePrint 70
- M**
- Marges, petites
 - copie 211
- Masque de sous-réseau 155
- Mémoire
 - incluse 6
- Micrologiciel
 - mise à jour Mac 152
- mode à en-tête alternatif 21
- Mode en-tête alternatif 26, 31, 36
- mode veille 160
- N**
- Netscape Navigator, versions prises en charge
 - serveur Web intégré HP 142
- Nettoyage
 - circuit papier 200
 - rouleaux 177, 211, 217, 224
 - vitre 201, 208, 214, 220
- Nombre de copies, modification 76
- Non configuré 135
- Numérisation
 - optimiser pour le texte ou les images 217
- Numérisation vers courrier électronique
 - envoi de documents 119
- numérisation vers dossier 122
- Numérisation vers périphérique USB 125
- Numériser vers un dossier réseau 122
 - configuration initiale 97
- Numériser vers une unité USB 125
 - activation 109
- Numéro de produit
 - emplacement 3
- Numéro de référence
 - accessoire de télécopie 44
 - accessoire NFC 44
 - bac à papier de 500 feuilles 44
 - bac d'alimentation papier de 3 x 500 feuilles avec support 44
 - DIMM 44
 - ports USB 44
 - serveur d'impression sans fil 44
 - support d'imprimante 44
- Numéro de série
 - emplacement 3
- O**
- Optimiser les images de copie 76, 211
- Optimiser les images de télécopie 223
- Optimiser les images numérisées 217
- Options de couleur
 - régler, Windows 204
- OS X
 - HP Utility 152
- Outils de résolution des problèmes
 - serveur Web intégré HP 148
- P**
- Pages d'informations
 - serveur Web intégré HP 143
- Pages par feuille
 - sélection (Mac) 62
 - sélection (Windows) 59
- pages par minute 6
- Panneau de commande
 - aide 167
 - emplacement 2
 - emplacement des fonctions 4
- Papier
 - bourrages 180
 - chargement du bac d'alimentation papier 3 x 500 feuilles 33
 - orientation du bac 2 35
 - sélection 203
- Papier, commande 44
- Papier spécial
 - impression (Windows) 59
- Paramètres
 - obligatoires 135
- Paramètres d'envoi numérique
 - Serveur Web intégré HP 146
- Paramètres d'impression
 - Serveur Web intégré HP 145
- Paramètres d'impression recto verso
 - réseau, modification 156
- Paramètres d'usine
 - rétablissement 168
- Paramètres de copie
 - serveur Web intégré HP 145
- Paramètres de numérisation
 - serveur Web intégré HP 146
- Paramètres de télécopie
 - serveur Web intégré HP 147
- Paramètres de télécopieur
 - obligatoires 134
- Paramètres de vitesse de liaison
 - réseau, modification 156
- Paramètres du pilote Mac
 - stockage de tâches 66
- Paramètres obligatoires
 - pays/région 135
 - télécopieur 134
- Paramètres réseau
 - serveur Web intégré HP 149
- Passerelle, paramètre par défaut 155
- Passerelle par défaut, définition 155
- Périphériques Android
 - impression à partir de 71
- Petites marges 211
- Pièces de rechange
 - références 45

- Pilotes d'impression pris en charge 8
 - Pilotes pris en charge 8
 - Plusieurs pages par feuille
 - impression (Mac) 62
 - impression (Windows) 59
 - Poids,
 - accessoires 11
 - imprimante 11
 - Port d'impression USB 2.0 haute vitesse
 - emplacement 3
 - Port de télécopie
 - emplacement 3
 - porte de gauche
 - bourrages, suppression 183
 - Port LAN
 - emplacement 3
 - Port RJ-45
 - emplacement 3
 - Ports
 - emplacement 3
 - Ports d'interface
 - emplacement 3
 - Ports USB
 - numéro de référence 44
 - port USB
 - activation 72
 - Port USB
 - emplacement 3
 - Problèmes d'entraînement du papier
 - résolution 171, 173
 - Problèmes d'alimentation 234
- R**
- Recto verso, copie 78
 - Recto verso, copie manuelle
 - recto verso, manuel 78
 - Recto verso manuel
 - Mac 61
 - Windows 58
 - Références
 - accessoires 44
 - bacs à papier 44
 - cartouches 45
 - fournitures 44, 45
 - pièces de rechange 45
 - Réseau
 - configuration, affichage 154
 - configuration, modification 154
 - nom de l'imprimante, modification 154
 - Réseau local (LAN)
 - emplacement 3
 - réseau sans fil
 - dépannage 228
 - Réseaux
 - adresse IPv4 155
 - adresse IPv6 155
 - HP Web Jetadmin 163
 - masque de sous-réseau 155
 - passerelle par défaut 155
 - pris en charge 6
 - Rétablir les paramètres d'usine 168
 - Rouleaux
 - nettoyage 177, 211, 217, 224
- S**
- Scanner
 - étalonner 209
 - nettoyage de la vitre 201, 208, 214, 220
 - Sécurité
 - disque dur crypté 159
 - Sécurité, paramètres
 - serveur Web intégré HP 149
 - Sécurité IP 159
 - serveur d'impression sans fil
 - référence 44
 - Serveur Web intégré
 - fonctions 142
 - modification des paramètres réseau 154
 - modification du nom de l'imprimante 154
 - ouverture 154
 - Serveur Web intégré (EWS)
 - attribution de mots de passe 158
 - connexion réseau 142
 - Serveur Web intégré HP
 - configuration générale 144
 - fonctions 142
 - liste des autres liens 151
 - modification des paramètres réseau 154
 - modification du nom de l'imprimante 154
 - outils de résolution des problèmes 148
 - ouverture 154
 - pages d'informations 143
 - paramètres d'envoi numérique 146
 - paramètres d'impression 145
 - paramètres de copie 145
 - paramètres de numérisation 146
 - paramètres de sécurité 149
 - paramètres de télécopie 147
 - paramètres réseau 149
 - Services Web HP 149
 - Services Web HP
 - activation 149
 - Sites Web
 - assistance clientèle 166
 - HP Web Jetadmin, téléchargement 163
 - Solutions professionnelles
 - HP JetAdvantage 131
 - Sortie, bac
 - emplacement 2
 - Spécifications
 - électriques et acoustiques 15
 - Spécifications acoustiques 15
 - Spécifications électriques 15
 - Stockage, tâche
 - paramètres Mac 66
 - Stockage des tâches d'impression 64
 - Stockage de tâches
 - sous Windows 64
 - Support d'imprimante
 - numéro de référence 44
 - Suppression
 - tâches en mémoire 67
 - Systèmes d'exploitation pris en charge 8
- T**
- tâches, en mémoire
 - paramètres Mac 66
 - Tâches, en mémoire
 - création (Windows) 64
 - impression 66
 - suppression 67
 - Tâches en mémoire
 - création (Mac) 66

- création (Windows) 64
- impression 66
- suppression 67
- TCP/IP
 - configuration manuelle des paramètres IPv4 155
 - configuration manuelle des paramètres IPv6 155
- téléchargement, Mac 152
- Télécopie
 - optimiser pour le texte ou les images 223
 - problèmes d'alimentation 234
- Télécopieur
 - configuration 134
 - paramètres obligatoires 134, 135
- Thème de couleur
 - changer, Windows 204
- Transparents
 - impression (Windows) 59
- Type de papier
 - sélection (Windows) 59
- Types de papier
 - sélection (Mac) 62

U

- Unité de récupération d'encre
 - bourrages 194
 - emplacement 3
- USB
 - envoi 125
- Utilitaire HP 152

V

- verrouillage
 - formateur 159
- Vitesse, optimisation 160
- Vitesse, optimiser 160
- Vitre, nettoyage 201, 208, 214, 220

